



EN - English
SE - Svenska
DK - Danske
NO - Norsk
FI - Suomi

Read this Manual carefully before use

Safety precautions

Before using this appliance, carefully read the instructions. Keep this manual with the appliance for future consultation.

EN

1. This appliance is not intended for use by persons (including children) with reduced physical, sensory or mental capabilities, or lack of experience and knowledge, unless they have been given supervision or instruction concerning use of the appliance by a person responsible for their safety.
2. Children should be supervised to ensure that they do not play with the appliance.
3. Do not let children play with the packaging! Keep the plastic bag out of the reach of children - risk of suffocation!
4. If the supply cord is damaged, it must be replaced by the manufacture or its service agent or a similarly qualified person to avoid any hazard.
5. This item is intended for household use only.
6. Before connecting the appliance, check that the technical data match the mains supply.
7. Do not use the vacuum cleaner for absorbing detergent, kerosene, glass, needle, cigarette ash, water etc.
8. Before the first operation, make sure the dust cup or the dust bag is properly installed.
9. Change the dust bag immediately if it is damaged.
10. The appliance should not be exposed to heat.
11. Do not vacuum any moist or liquid substances and never immerse the appliance into water.
12. Unplug the appliance from the mains supply socket by gently pulling the plug. Do not pull the cord, this can cause damage to the cord.
13. Do not put any large object in front of the openings. If any openings are blocked don not use the product.
14. Always keep the openings free from dust, hair etc.
15. Do not use the vacuum cleaner without dust container or dust filter in place.
16. Never immerse into water.
17. This appliance must be used only for the purpose for which it was designed, namely as a vacuum cleaner for home use. Any other use is considered not compliant and therefore dangerous.
18. Do not use the appliance with wet hands.
19. Do not pull the power cable or the appliance itself to remove the plug from the socket.
20. Do not expose the appliance to humidity or weather conditions (rain, sun, etc.).
21. Always disconnect the appliance from the mains supply before cleaning or performing maintenance and when the appliance is not in use.
22. If the appliance is defective, switch it off and do not tamper with it. Any repairs must only be carried out by an authorized technical service center
23. If the power cable is damaged it must be replaced by an authorized technical service center, to prevent all risks.
24. Never pull or lift the appliance by its cable.
25. Never point the flexible hose, pipe or any other accessory towards another person.
26. The power cable must always be fully unwound to prevent hazardous overheating.
27. Do not store or use the machine close to high temperature places.

Main Part identifications

- | | |
|-----------------------|------------------------|
| A. Tube | G. Cord-rewind button |
| B. Airflow Controller | H. Dust Full indicator |
| C. Handle | I. Speed Control |
| D. Hose | J. ON/OFF Switch |
| E. Hose Guider | K. Power Plug |
| F. Front Cover | L. Narrow Nozzle |
| | M. Floor Brush |

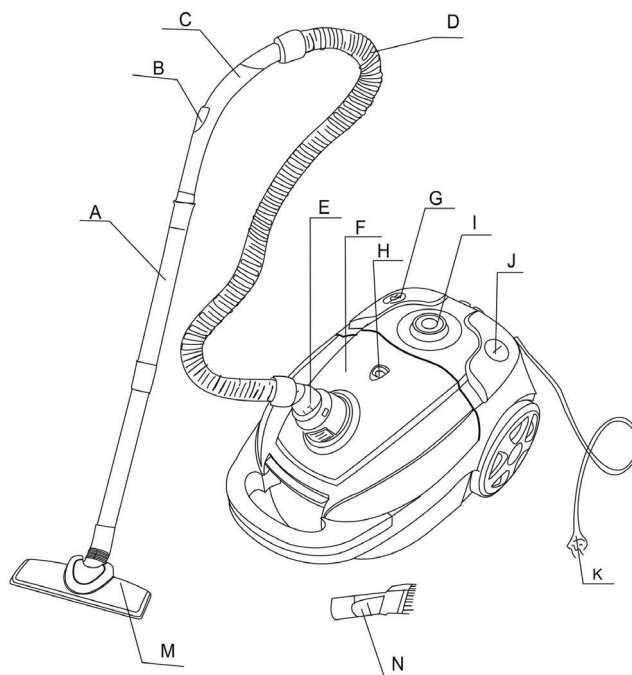

How to use

Preparation

1. Let the end of the hose insert into the air intake socket until clicking position.
2. After using, press the button and drag the end of the hose out.

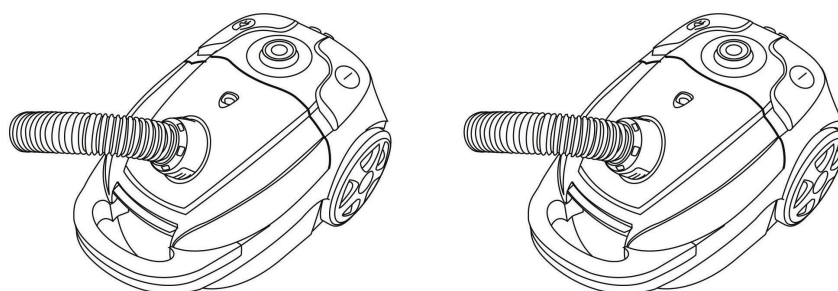

3. Fit the extension tube to the handle, tube to floor brush as showing in the picture.

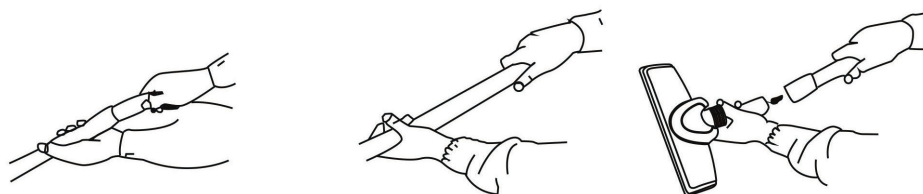

Using the machine

1. Pull the wire to suitable length.
2. Insert the plug into power socket. Then place the speed control button on MIN, press the switch to run the machine. The vacuum cleaner begins to work.
3. The part, which can adjust wind volume, is on the handle. The speed control button can adjust the power.

Note: Don't extend the cable beyond the RED mark.

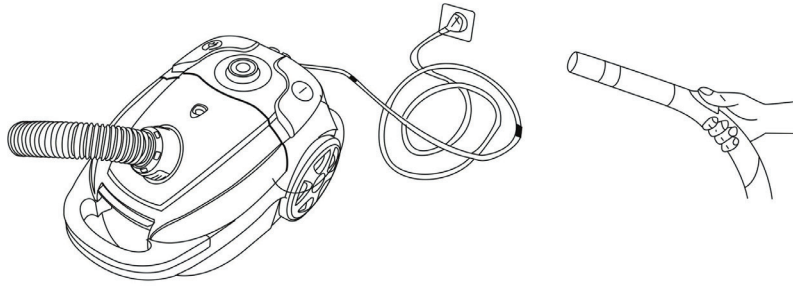

Using the accessories

- Bristles extended for hard floor.
- Bristles retracted for carpet.
- Narrow nozzle is for cleaning corners, edges of drawers, curtains etc.

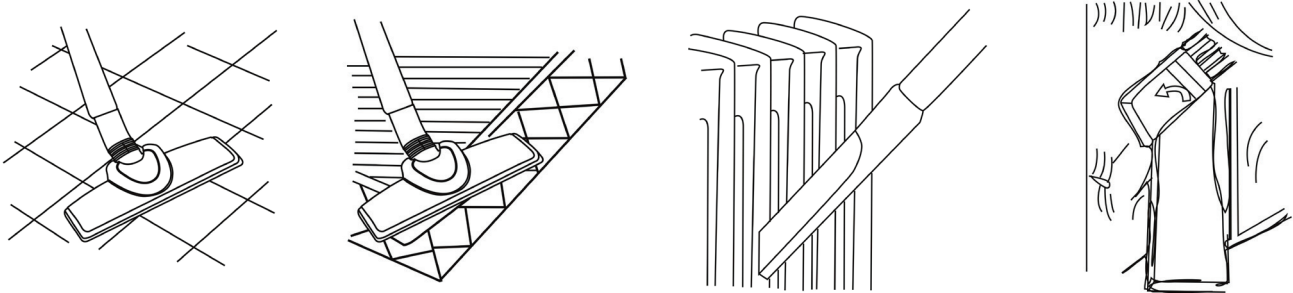

After using

1. Press the switch to stop the machine.
2. Press the cord-rewinder button to roll back the wire.

Note: If the power cable can't rewind completely, pull out the power cable a little bit and press the cord-rewinder button again. You can repeat the rewinding step until the cable is rewinded completely.

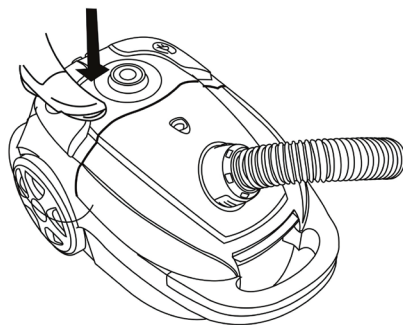

3. After using, you can put them as show in the picture.

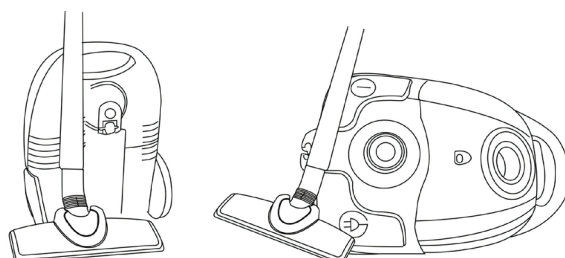

Replacing the dust-bag

1. When the dust-bag is full, the color of the sign turns to red.
2. Open the front cover as showing in the picture. Then take out the bag and empty the dust or replace the bag.

EN

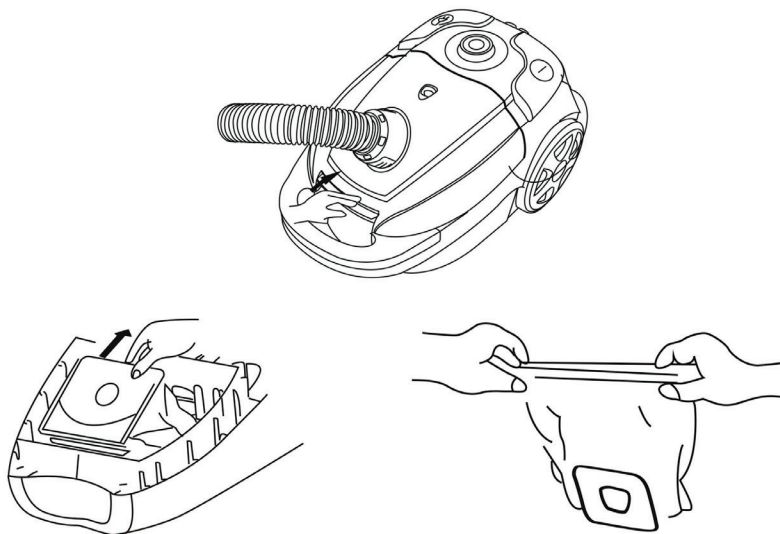

Maintenance

1. The dust-bag should be often replaced to avoid barrier.
2. When the filter is full of dust it should be washed or replaced.

Note: Don't wash the filter in the washing machine or dry it with electrical heater, re-fix it after drying the filter in the air

3. Don't clean the outer-shell of vacuum cleaner in petrol oil-like liquid. Rub it with water and soft soap liquid.

Note: Don't clean the machine with the cloth full of water. Don't let the water flow into the vacuum cleaner.

Correct Disposal of this product

This marking indicates that this product should not be disposed with other household wastes throughout the EU. To prevent possible harm to the environment or human health from uncontrolled waste disposal, recycle it responsibly to promote the sustainable reuse of material resources.



CHAMPION

Champion®
Makadamgatan 14 | 254 64 Helsingborg | Sweden
info@championnordic.se
Designed in Sweden | Assembled in China



Säkerhetsföreskrifter

Läs noga igenom instruktionerna innan du använder den här apparaten. Spara bruksanvisningen för framtida behov.

1. Denna apparat är inte avsedd att användas av personer (inklusive barn) med nedsatt fysisk, sensorisk eller mental förmåga eller brist på erfarenhet och kunskap, såvida de inte har fått tillsyn eller instruktioner om användningen av apparaten av en person som ansvarar för deras säkerhet.
2. Barn måste övervakas så att de inte leker med apparaten.
3. Låt inte barn leka med förpackningsmaterialet! Håll plastpåsen utom räckhåll för barn – risk för kvävning!
4. Om dammsugarladden är skadad, måste den bytas ut av tillverkaren eller dennes serviceombud eller liknande kvalificerad person för att undvika faror.
5. Den här apparaten är endast avsedd för användning i hushållet.
6. Innan apparaten ansluts, kontrollera att den spänning som anges på apparaten motsvarar nätspänningen.
7. Använd inte dammsugaren till att dammsuga upp rengöringsmedel, fotogen, glas, nålar, cigarettaska, vatten etc.
8. Innan första användning, kontrollera att dammbehållaren eller dammsugarpåsen är korrekt installerad.
9. Byt dammsugarpåse omgående om den är skadad.
10. Apparaten skall inte utsättas för värme.
11. Dammsug inte upp fuktiga eller våta ämnen och doppa aldrig apparaten i vatten.
12. Dra ur dammsugarladden från vägguttaget genom att försiktigt dra ut kontakten. Ryck inte i sladden då detta kan skada sladden.
13. Ställ inte några stora föremål framför öppningarna. Använd inte apparaten om någon av öppningarna är blockerad.
14. Kontrollera att det inte finns damm, hår etc. i öppningarna.
15. Använd inte dammsugaren utan dammbehållare eller dammsugarfilter på plats.
16. Sänk aldrig ner apparaten i vatten.
17. Apparaten skall endast användas för det syfte som den har tillverkats för, det vill säga som dammsugare för hushållsbruk. All annan användning anses felaktig och därmed farlig.
18. Använd inte apparaten med våta händer.
19. Dra inte i dammsugarladden eller själva apparaten för att ta ut kontakten från eluttaget.
20. Utsätt inte apparaten för fukt eller våta förhållanden (regn, sol, etc.).
21. Koppla alltid bort apparaten från strömförsörjningen innan rengöring eller underhåll av apparaten samt när den inte används.
22. Om apparaten är defekt, stäng av den och försök inte att själv laga den. Alla reparationer måste utföras av ett auktoriserat servicecenter.
23. Om dammsugarladden är skadad måste den ersättas av en auktoriserad servicetekniker för att förhindra risk.
24. Dra eller lyft aldrig apparaten med sladden.
25. Rikta aldrig den böjbara dammsugarlangan, dammsugarröret eller någon annan del av dammsugaren mot en annan person.
26. Dammsugarladden måste alltid vara helt utdragen för att apparaten inte skall överhettas.
27. Förvara eller använd inte apparaten nära platser med hög temperatur.

Identifiering av huvuddelar

- A. Dammsugarrör
- B. Luftreglage
- C. Handtag
- D. Sugslang
- E. Slangstyrning
- F. Front Cover

- G. Knapp till sladdvindan för att dra in sladden
- H. Indikator för full behållare
- I. Hastighetsreglering
- J. Strömbrytare (PÅ/AV)
- K. Elkontakt
- L. Smalt munstycke
- M. Golvmunstycke

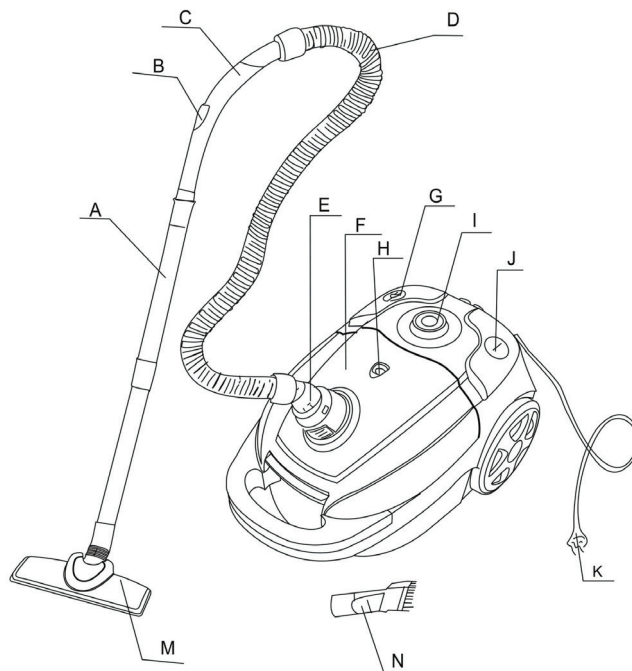

Användning

Förberedelse

1. För in sugslangen i luftuttaget tills du hör ett klick.
2. Efter användning, tryck på knappen och dra ut sugslangen ur luftmunstycket.

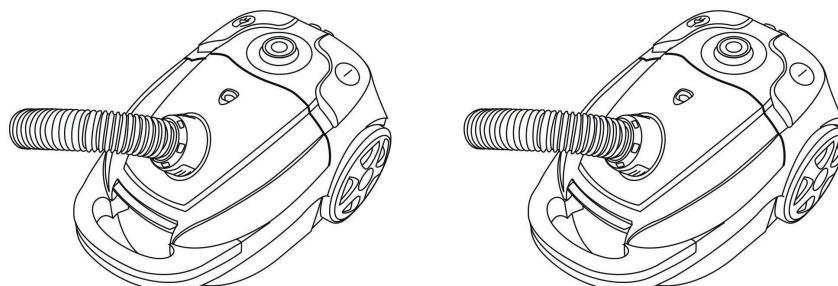

3. Sätt fast förlängningsröret i handtaget, och förlängningsröret till golvmunstycket som visas på bilden.

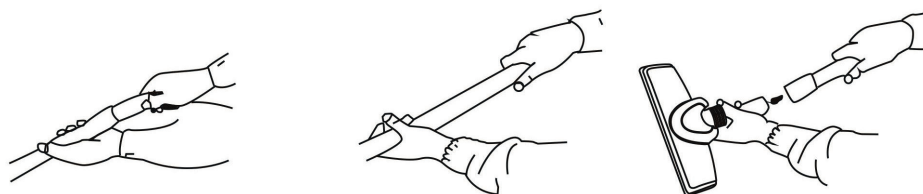

Användning av apparaten

1. Dra ut sladden till lämplig längd.
2. Anslut elkontakten till eluttaget. Sätt hastighetsreglaget på MIN, tryck på knappen för att starta apparaten. Dammsugaren startar.
3. Delen som kan justera sugeffekten sitter på handtaget. Hastighetsreglaget kan justera effekten.

OBS: Dra inte ut sladden längre än den RÖDA markeringen.

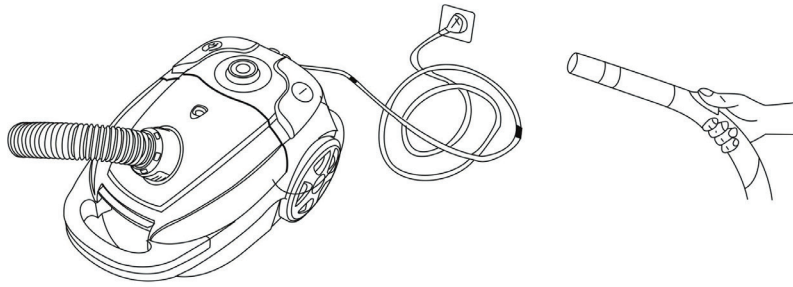

Användning av tillbehör

- Borstsegmentet utfällt för hårda ytor.
- Borstsegmentet infällt för mattor.
- Smalt munstycke för att rengöra hörnor, kanter, fogar, gardiner etc.

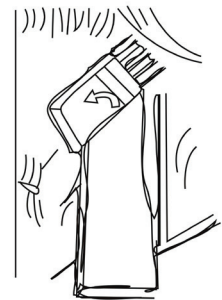
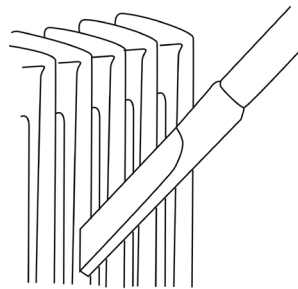
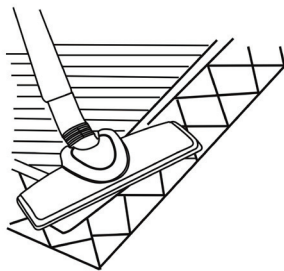
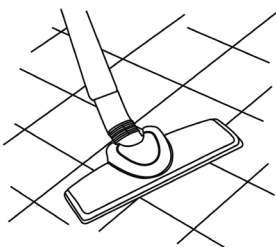

Efter användning

1. Tryck på knappen för att stänga av apparaten.
2. Tryck på knappen för sladdvindan för att dra in sladden.

OBS: Om inte sladden kan dras in helt, dra ut sladden en liten bit och tryck på knappen för sladdvindan igen. Du kan upprepa dessa steg tills sladden dragits in helt och hållet.

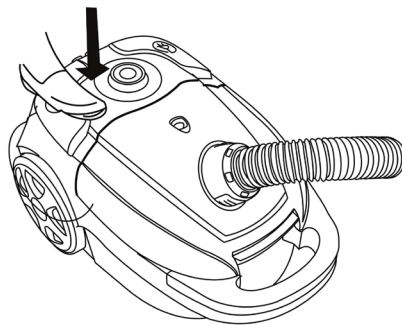

3. Efter användning kan du ställa dammsugaren som visas på bilden.

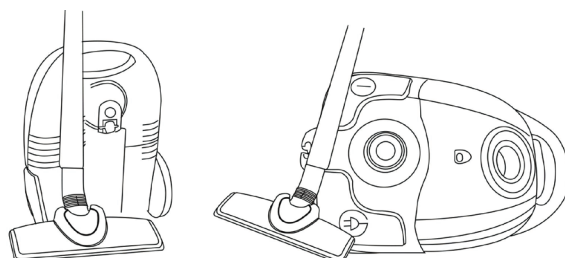

Utbyte av dammsugarpåse

1. När dammsugarpåsen är full lyser indikatorn röd.
2. Öppna apparatluckan som visas i bilden. Ta sedan ut dammsugarpåsen eller -behållaren och byt ut alternativt töm den.

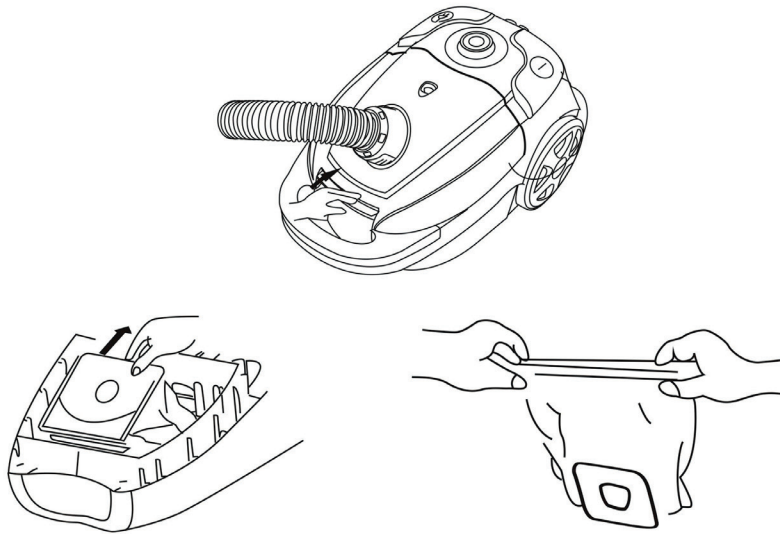

SE

Underhåll

1. Dammsugarpåsen bör bytas ofta för att undvika att det bildas en beläggning.
2. När filtret är fullt med damm ska det tvättas eller bytas ut.

OBS: Tvätta inte filtret i tvättmaskinen eller torka det på ett elektriskt element. Låt filtret lufttorka innan det sätts tillbaka.

3. Rengör inte dammsugarens yterskal med bensinolja eller liknande vätska. Torka av det med vatten och mild tvålvätska.

OBS: Rengör inte maskinen med en genomblöt trasa. Låt inte vatten komma in i dammsugaren.

Korrekt avfallshantering

Denna symbol på produkten eller i instruktionerna betyder att den ska slängas separat från annat hushållsavfall när den inte fungerar längre. Inom EU finns separata återvinningssystem för avfall. Kontakta lokala myndigheter eller din återförsäljare för mer information.



CHAMPION

Champion®
Makadamgatan 14 | 254 64 Helsingborg | Sweden
info@championnordic.se
Designed in Sweden | Assembled in China



Sikkerhedsforanstaltninger

Inden man bruger dette apparat, skal instruktionerne gennemlæses omhyggeligt. Opbevar denne vejledning sammen med apparatet til fremtidig brug.

- DK
1. Dette apparat er ikke beregnet til brug af personer (herunder børn) med en nedsat fysisk, sensorisk eller mental kapacitet samt en manglende erfaring og viden om produktet, med mindre de har fået tilsyn eller instruktioner vedrørende brug af apparatet af en person, der kan stå inde for deres sikkerhed.
 2. Børn bør overvåges for at sikre, at de ikke leger med apparatet.
 3. Lad ikke børn lege med emballagen! Opbevar plasticposen utilgængeligt for børn – der er risiko for kvælning!
 4. Hvis ledningen er beskadiget, skal den udskiftes af fabrikanten eller dennes serviceagent eller en tilsvarende kvalificeret person for at undgå fare.
 5. Dette apparat er kun beregnet til husholdningsbrug.
 6. Kontrollér, at de tekniske data svarer til strømforsyningen, inden apparatet tilsluttes.
 7. Brug ikke støvsugeren til at opsuge rengøringsmidler, parafin, glas, nåle, cigaretaske, vand etc.
 8. Sørg for, at støvbeholderen eller støvsugerposen er korrekt installeret inden første anvendelse.
 9. Udskift straks støvsugerposen, hvis den er beskadiget.
 10. Apparatet må ikke udsættes for varme.
 11. Undgå støvsugning af fugtige eller flydende stoffer og nedsænk aldrig apparatet i vand.
 12. Træk stikket ud af stikkontakten ved forsigtigt at trække stikket ud. Træk ikke i selve ledningen, da dette kan medføre, at ledningen bliver beskadiget.
 13. Placér ikke store objekter foran åbningerne. Hvis åbningerne er spærret, må man ikke bruge enheden.
 14. Hold åbningerne fri for støv, hår etc.
 15. Brug ikke støvsugeren uden støvbeholder eller støvfilter.
 16. Opbevar aldrig apparatet i vand.
 17. Dette apparat må kun anvendes til det tilsigtede formål, nemlig som en støvsuger til brug i hjemmet. Enhver anden brug anses for ikke at være kompatibel og derfor potentielt farlig.
 18. Brug ikke apparatet med våde hænder.
 19. Træk ikke i ledningen eller selve apparatet, når stikket fjernes fra stikkontakten.
 20. Udsæt ikke apparatet for fugtighed samt regn, sol og lignende.
 21. Tag altid stikket ud af stikkontakten før rengøring eller vedligeholdelse, og når apparatet ikke er i brug.
 22. Hvis apparatet er defekt, skal det slukkes. Rør ikke ved det. Eventuelle reparationer må kun udføres af et autoriseret serviceværksted.
 23. Hvis ledningen er beskadiget, skal det udskiftes af et autoriseret serviceværksted for at forhindre alle risici.
 24. Træk aldrig i ledningen og løft ej heller apparatet via ledningen.
 25. Peg aldrig den fleksible slange, røret eller andet tilbehør mod andre personer.
 26. Ledningen skal altid være helt udstrukket for at forhindre farlig overophedning.
 27. Opbevar eller brug ikke maskinen tæt på steder med en høj temperatur.

Hoveddelsidentifikationer

- A. Rør
- B. Luftstrømskontrol
- C. Håndtag
- D. Slange
- E. Slangeguide
- F. Forreste dæksel

- G. Knap til ledningsoprul
- H. Støvsugerpose fuld-indikator
- I. Hastighedskontrol
- J. ON/OFF-knap
- K. Strømskik
- L. Smalt mundstykke
- M. Gulvbørste

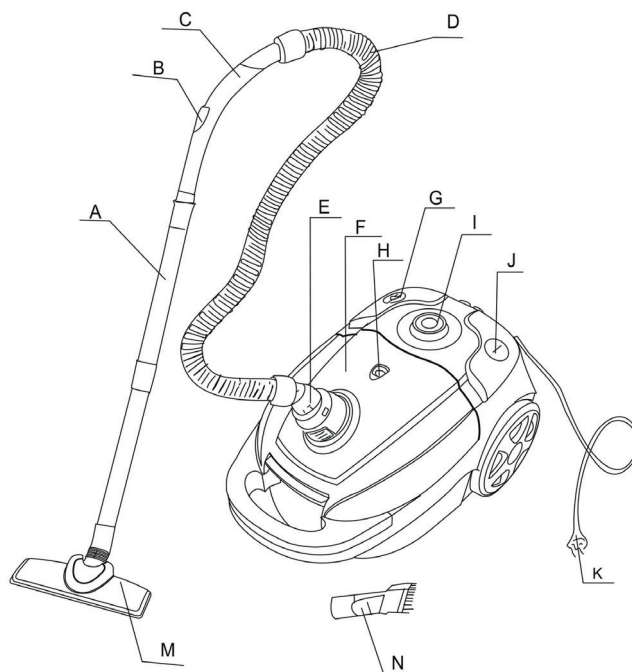

Sådan anvendes apparatet

Forberedelse

1. Indsæt slangens ende i luftindtaget, indtil det siger klik.
2. Efter brug trykkes der på knappen, og man trækker enden af slangen ud.

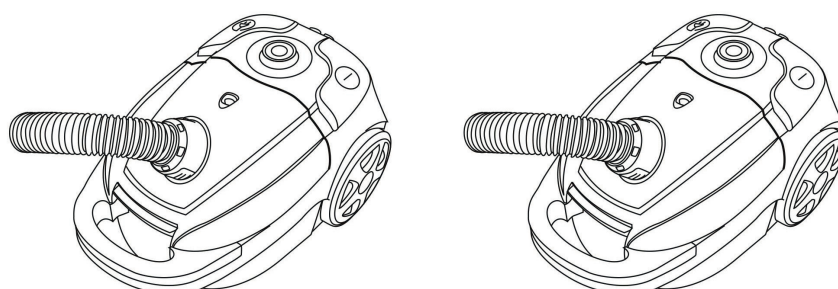

3. Montér forlængerøret på håndtaget og røret til gulvbørsten som vist på billedet.

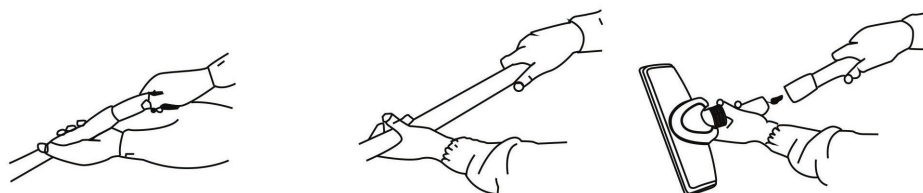

Anvendelse af apparatet

1. Træk ledningen ud til passende længde.
2. Sæt stikket i stikkontakten. Indstil derefter hastighedskontrolknappen til MIN, tryk på knappen for at tænde maskinen. Støvsugeren begynder at arbejde.
3. Den del, der kan justere luftstrømmen, sidder på håndtaget. Hastighedskontrolknappen kan justere strømmen.

Bemærk: Træk ikke ledningen ud over den røde markering.

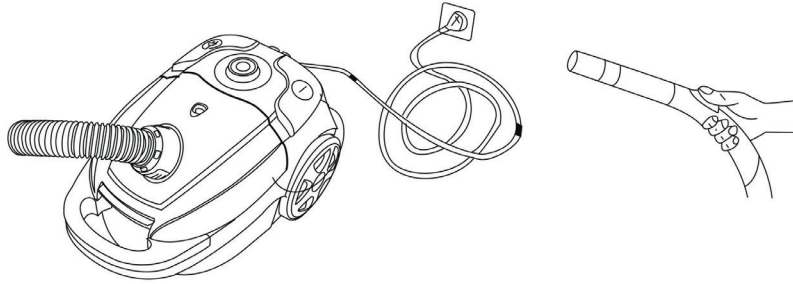

Brug af tilbehør

- Børsten trækkes ud til hårdt gulv.
- Børsten trækkes tilbage til tæpper.
- Det smalle mundstykke er beregnet til rengøring af hjørner, kanter af skuffer, gardiner etc.

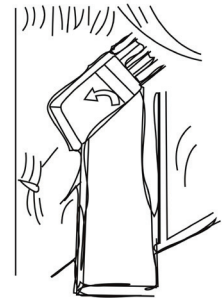
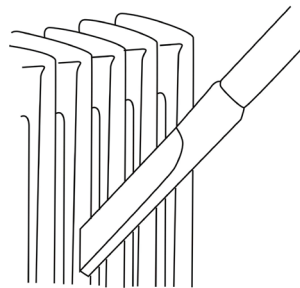
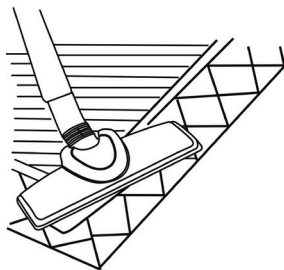
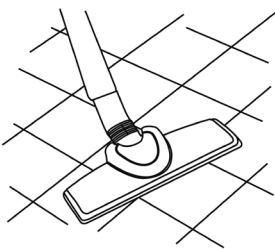

Efter brug

1. Tryk på kontakten for at stoppe maskinen.
2. Tryk på ledningsoprul for at rulle ledningen ind

Bemærk: Hvis ledningen ikke kan rulles helt ind, skal man trække ledningen lidt ud og trykke på knappen igen. Man kan gentage dette trin, indtil ledningen er trukket helt tilbage.

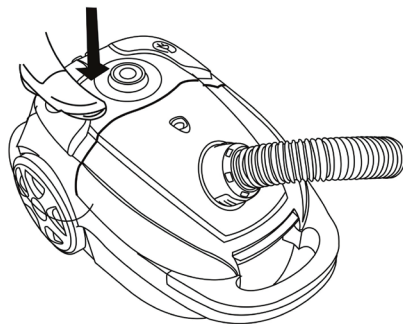

3. Efter brug kan man opbevare enheden som vist på billedet.

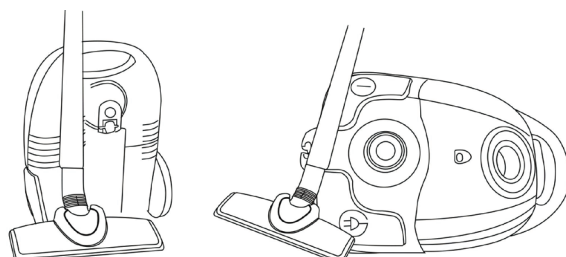

Udskiftning af støvsugerpose

1. Når støvsugerposen er fuld, bliver indikatorlyset rødt.
2. Åbn frontdækslet som vist på billedet. Tag derefter posen ud og tøm den for støv. Udskift alternativt posen.

DK

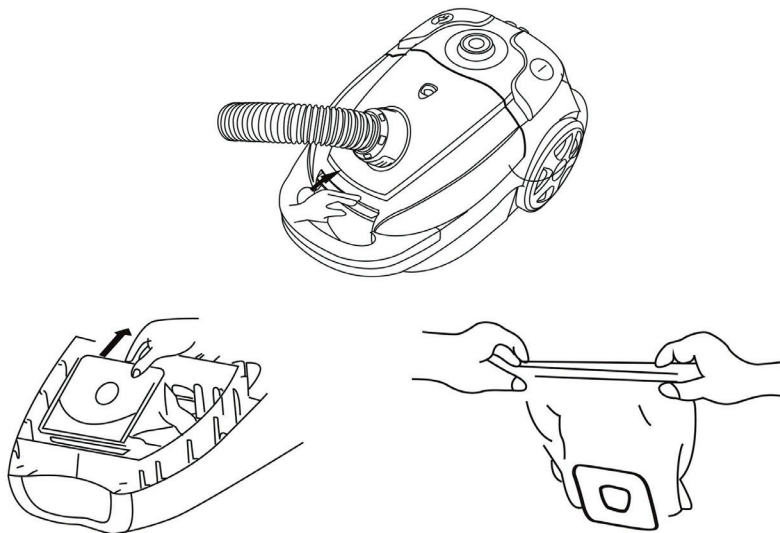

Vedligeholdelse

1. Støvsugerposen bør udskiftes ofte for at undgå ophobninger.
2. Når filteret er fyldt med støv, skal det vaskes eller udskiftes.

Bemærk: Vask ikke filteret i vaskemaskinen og tør det ej heller via en elvarmer. Lad det lufttørre, inden det genindsættes.

3. Rengør ikke støvsugerens udvendige flader i benzin/olielignende væsker. Vask den med vand og en mild sæbe.

Bemærk: Rengør ikke maskinen med en gennemblødt klud. Lad ikke vandet trænge ind i støvsugeren.

Korrekt affaldshåndtering

Dette symbol på produktet eller i instruktionerne betyder at det skal smides ud separat fra andet husaffald, når det ikke fungerer længere. I EU findes separate genbrugssystemer for affald. Kontakt de lokale myndigheder eller din sælger for mere information.



CHAMPION

Champion®
Makadamgatan 14 | 254 64 Helsingborg | Sweden
info@championnordic.se
Designed in Sweden | Assembled in China



Sikkerhetstiltak

Les denne bruksanvisningen nøye før du bruker apparatet. Ta vare på denne manualen for fremtidig konsultasjon.

NO

1. Dette apparatet er ikke ment å brukes av personer (inkludert barn) med nedsatte fysiske, sensoriske eller mentale evner, eller av personer som mangler erfaring og kunnskap, med mindre de får tilsyn og veiledning om bruk av apparatet av en person som er ansvarlig for deres sikkerhet.
2. Barn skal være under tilsyn for å sikre at de ikke leker med apparatet.
3. Ikke la barn leke med emballasjen! Hold plastposen utenfor rekkevidde for barn – fare for kvelning!
4. Dersom ledningen er skadet må den erstattes hos produsenten, ved et servicested eller hos en annen kvalifisert person for å unngå farlige situasjoner.
5. Dette apparatet er kun ment for husholdningsbruk.
6. Før du kobler til apparatet, sjekk at de tekniske spesifikasjonene passer med strømforsyningen.
7. Ikke bruk støvsugeren til å suge opp vaskemidler, parafin, glass, nåler, sigarettaske, vann, o.l.
8. Før første gangs bruk, sørg for at støvkoppen og støvposen er satt riktig på plass.
9. Skift ut støvposen umiddelbart dersom den er skadet.
10. Apparatet skal ikke utsettes for varme.
11. Ikke støvsug fuktige eller våte substanser og legg aldri apparatet i vann.
12. Plugg apparatet ut fra stikkontakten ved å dra forsiktig i støpselet. Ikke dra i ledningen, dette kan føre til at ledningen blir skadet.
13. Ikke legg noen store objekter foran åpningene. Dersom åpningene er blokkerte skal du ikke bruke produktet.
14. Hold alltid åpningene fri for støv, hår, o.l.
15. Ikke bruk støvsugeren uten en støvbeholder eller et støvfilter på plass.
16. Ikke legg i vann.
17. Dette apparatet skal kun brukes til det tilegnede formålet, nemlig som en støvsuger til husholdningsbruk. All annen bruk anses som ikke-kompatibelt og er derfor farlig.
18. Ikke bruk apparatet med våte hender.
19. Ikke dra i strømledningen eller i selve apparatet for å fjerne støpselet fra stikkontakten.
20. Ikke utsett apparatet for fukt eller for vær (regn, sol, o.l.).
21. Koble alltid fra apparatet før rengjøring eller vedlikehold, og når apparatet ikke er i bruk.
22. Dersom apparatet har en defekt skal du slå det av og ikke forsøke å gjøre noen inngrep. All reparasjon må utføres ved et autorisert teknisk servicesenter.
23. Dersom strømledningen er skadet må den erstattes hos et autorisert teknisk servicesenter for å hindre farlige situasjoner.
24. Aldri dra eller løft apparatet etter ledningen.
25. Rett aldri den fleksible slangen, røret eller noen andre deler mot en annen person.
26. Ledningen må alltid være knutfri ut for å hindre farlig overopphetning.
27. Ikke oppbevar eller bruk maskinen i nærheten av steder med høye temperaturer.

Navn på hoveddeler

- | | |
|----------------------|----------------------------|
| A. Rør | G. Spoleknapp |
| B. Luftstrømkontroll | H. Full støvpose-indikator |
| C. Håndtak | I. Hastighetskontroll |
| D. Slange | J. AV/PÅ-bryter |
| E. Slange-guide | K. Støpsel |
| F. Frontlokk | L. Smalt munnstykke |
| | M. Gulvbørste |

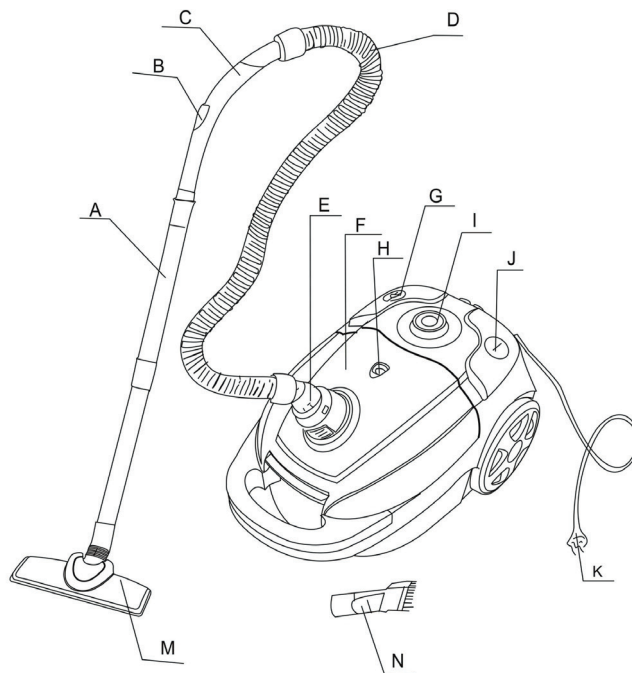

Bruksanvisning

Forberedelser

1. Sett enden av slangen inn i luftinntaket og trykk den på plass.
2. Trykk på knappen og dra enden av slangen ut etter bruk.

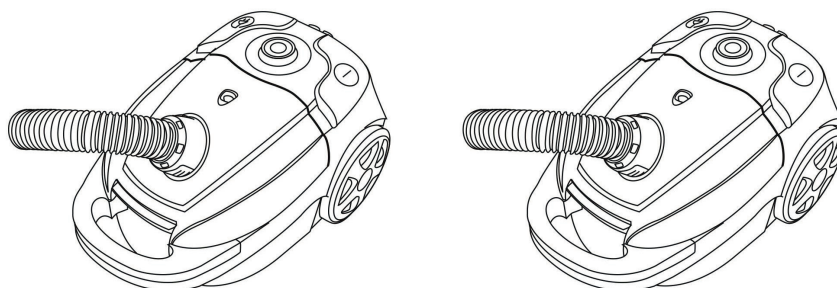

3. Fest forlengingsrøret til håndtaket og røret til gulvbørsten slik bildet viser.

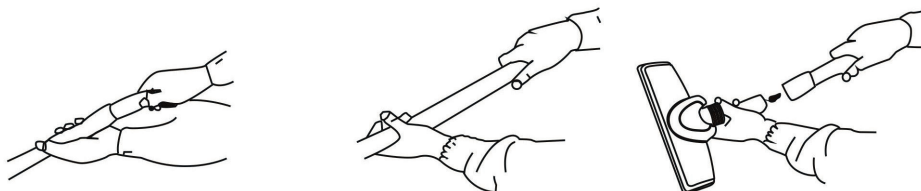

Bruk av maskinen

1. Dra ut ledningen til ønsket lengde.
2. Sett støpselet inn i stikkkontakten. Sett hastighetskontrollknappen til MIN og trykk på bryteren for å skru på maskinen. Støvsugeren vil da slå seg på.
3. Delen som brukes til å justere luftstrømmen er på håndtaket. Hastighetskontrollknappen vil justere kraften.

Merk: Ikke dra ledningen lengre enn det RØDE merket.

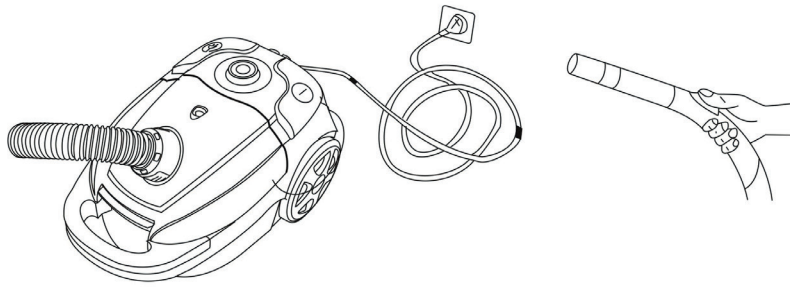

Bruk av tilbehør

- Børsten dras ut for harde gulv.
- Børsten dras inn for tepper.
- Det smale munnstykket brukes til å rengjøre hjørner, skuffer, gardiner, osv.

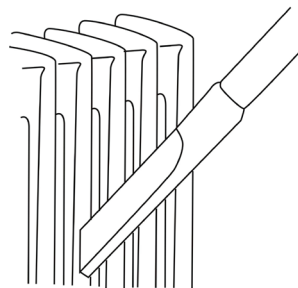
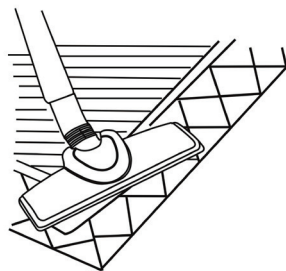
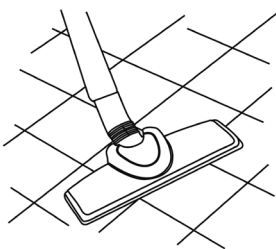

Etter bruk

1. Trykk på bryteren for å stanse maskinen.
2. Trykk på spoleknappen for å spole inn ledningen igjen.

Merk: Dersom ledningen ikke spoles fullstendig tilbake, dra ledningen litt ut og trykk på spoleknappen igjen. Gjenta spole-stegene til ledningen er spolet helt inn igjen.

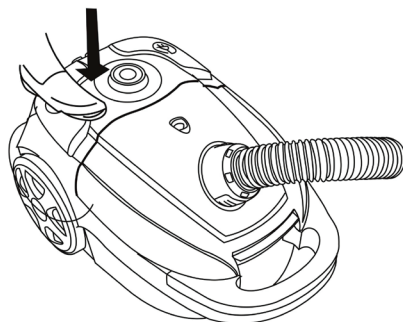

3. Etter bruk kan du plassere dem som vist på bildet.

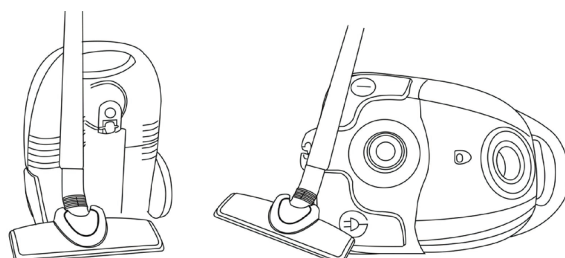

Erstatt støvposen

1. Når støvposen er full vil indikatorlyset bli rødt.
2. Åpne frontlokket som vist på bildet. Ta så ut posen og tøm ut støvet eller erstatt posen.

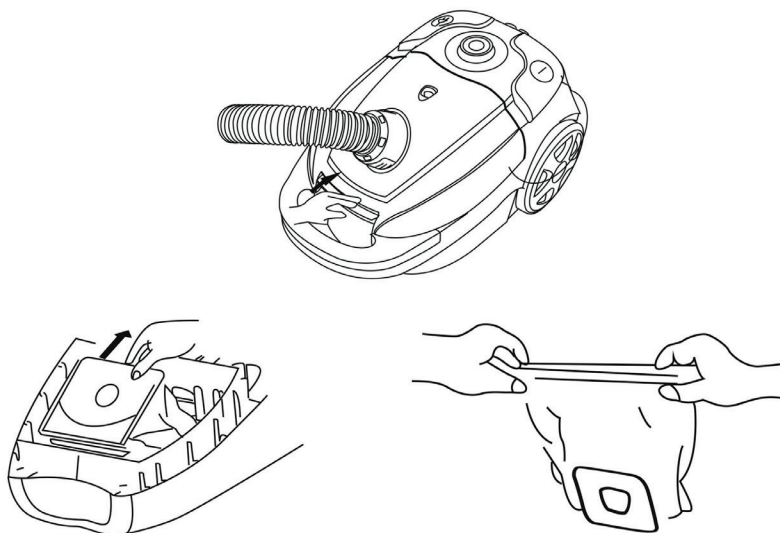

NO

Vedlikehold

1. Støvposen bør erstattes jevnlig for å unngå fortetning.
2. Når filteret er fullt av støv bør det vaskes eller erstattes.

Merk: Ikke vask filteret i vaskemaskin eller tørk det med en varmeovn. Sett filteret på plass igjen etter at det har lufttørket.

3. Ikke rengjør det ytre dekselet til støvsugeren med oljelignende substanser. Gni det inn med vann og mild såpe.

Merk: Ikke rengjør maskinen med en gjennomvåt klut. Ikke la vann trenge inn i støvsugeren.

Korrekt avfallshåndtering

Dette symbolet på produktet eller i instruksjonene betyr at det skal kastes separat fra annet husholdningsavfall når det ikke virker lenger. Det finnes leveringspunkter og gjenbruksstasjoner som skal håndtere denne typen avfall. Kontakt lokale myndigheter eller forhandler for mer informasjon.



CHAMPION

Champion®

Makadamgatan 14 | 254 64 Helsingborg | Sweden

info@championnordic.se

Designed in Sweden | Assembled in China



Turvaohjeita

Ennen kuin käytät tätä laitetta, lue ohjeet huolellisesti. Säilytä nämä käyttöohjeet laitteen kanssa tulevaisuuden tarvetta varten.

1. Tätä laitetta ei ole tarkoitettu käytettäväksi henkilöiden (mukaan lukien lasten) toimesta, joilla on alentuneet fyysiset, henkiset tai motoriset kyvyt, tai joilla ei ole tarvittavia tietoja tai kokemusta laitteen käytöstä, paitsi jos heitä valvotaan tai heitä on opastettu laitteen käytöstä heidän turvallisuudestaan vastaavan henkilön toimesta.
2. Lapsia tulee valvoa ja varmistua siitä, että he eivät leiki laitteella.
3. Älä anna lasten leikkiä pakkauksella! Pidä muovipussi lasten ulottumattomissa – tukehtumisvaara!
4. Jos virtajohto on vahingoittunut, se tulee vaihtaa valmistajan, valmistajan huoltopalvelun tai muuten pätevän henkilön toimesta vaaratilanteiden välttämiseksi.
5. Tämä laite on tarkoitettu ainoastaan kotikäyttöön.
6. Ennen kuin yhdistät laitteen virtalähteeseen, tarkista, että laitteen tekniset tiedot vastaavat virtalähteen tietoja.
7. Älä käytä pölynimuria pesuaineen, kerosiinin, lasin, neulojen, tupakantuhkien, veden jne. imemiseen.
8. Ennen ensimmäistä käyttökertaa varmista, että pölyastia tai pölypussi on asennettu oikein.
9. Vaihda pölypussi heti, jos se on vahingoittunut.
10. Laitetta ei tule altistaa lämmölle.
11. Älä imuroi mitään kosteita tai nestemäisiä aineita, äläkä koskaan upota laitetta veteen.
12. Irrota laite virtalähteestä vetämällä pistokkeesta kevyesti. Älä vedä virtajohtoa, sillä tämä saattaa vahingoittaa johtoa.
13. Älä laita mitään isoja esineitä aukkojen eteen. Jos jokin aukoista on tukittuna, älä käytä laitetta.
14. Pidä aukot aina puhtaina pölystä, hiuksista jne.
15. Älä koskaan käytä pölynimuria ilman, että pölyastia tai pölysuodatin on asennettuna paikalleen.
16. Älä koskaan upota laitetta veteen.
17. Tätä laitetta tulee käyttää vain sille tarkoitettulla tavalla, eli pölynimurina kotiympäristössä. Muunlaiset käyttötavat ovat vaatimusten vastaisia ja siksi vaarallisia.
18. Älä käytä laitetta kosteilla käsillä.
19. Älä vedä virtajohdosta tai laitteesta irrottaaksesi pistokkeen pistorasiasta.
20. Älä altista laitetta kosteudelle tai säätiloille (sateelle, auringolle jne.).
21. Irrota laite aina virtalähteestä ennen sen puhdistamista tai huoltotoimenpiteitä, ja aina kun laite ei ole käytössä.
22. Jos laitteessa ilmenee vika, kytke sen virta pois päältä, äläkä yritä korjata laitetta itse. Korjauksen tulee hoitaa valtuutettu korjaaja.
23. Jos virtajohto on vahingoittunut, kaikkien riskien välttämiseksi se tulee vaihtaa valtuutetun teknisen huollon toimesta.
24. Älä koskaan vedä tai nosta laitetta sen johdosta.
25. Älä koskaan osoita joustavaa letkua, putkea tai muuta lisätarviketta toista henkilöä päin.
26. Virtajohdon tulee aina olla täysin aukikelattuna vaarallisen ylikuumentumisen estämiseksi.
27. Älä säilytä tai käytä laitetta lähellä tiloja, joiden lämpötila on korkea.

Pääosien tunnistaminen

- | | |
|----------------------|-------------------------------|
| A. Putki | G. Johdon kelauspainike |
| B. Ilmavirran säädin | H. Täynnä pölyä -indikaattori |
| C. Kahva | I. Nopeudensäädin |
| D. Letku | J. ON/OFF-kytkin |
| E. Letkunohjain | K. Virtapistoke |
| F. Etukansi | L. Kapea Suutin |
| | M. Lattiaharja |

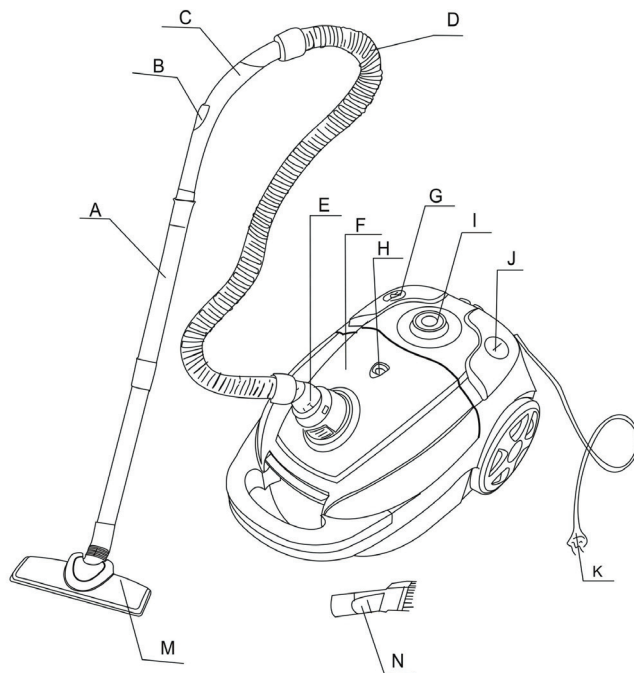

Käyttöohjeet

Valmistautuminen

1. Aseta letkun pää ilmanottoaukkoon, kunnes kuulet sen napsahdavan paikoilleen.
2. Käytön jälkeen paina vapautuspainiketta ja vedä letkun pää ulos.

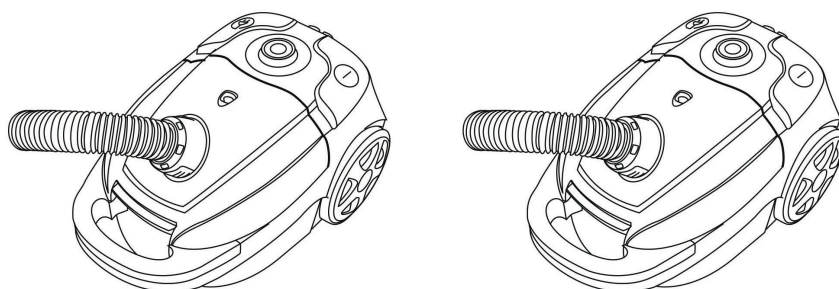

3. Aseta jatkoputki kahvaan ja putki lattiaharjaan, kuten kuvassa näytetään.

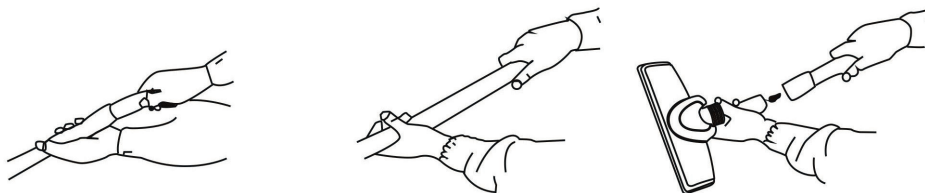

Laitteen käyttäminen

1. Vedä johto sopivan pituiseksi.
2. Aseta pistoke pistorasiaan. Aseta sitten nopeudensäädin asentoon MIN, ja paina virtakytintä käynnistääksesi laitteen. Pölynimuri alkaa toimia.
3. Kohta, josta voit säätää imun voimakkuutta, löytyy kahvasta. Nopeudensäätimellä voit säätää tehoa.

Huom: Älä vedä johtoa PUNAISTA merkkiä pidemmälle.

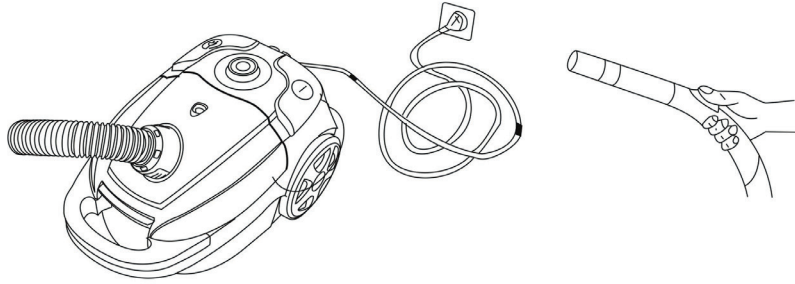

Lisätarvikkeiden käyttäminen

- Harjakset ulkona - kovia lattiapintoja varten.
- Harjakset sisällä - mattoja varten.
- Kapea suutin on tarkoitettu nurkkien, laatikostojen kulmien, verhojen jne. puhdistamiseen.

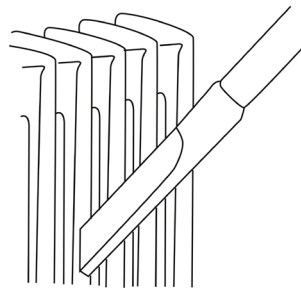
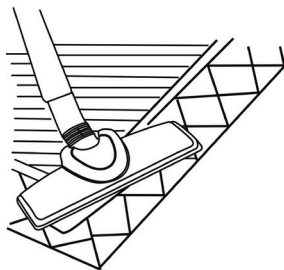
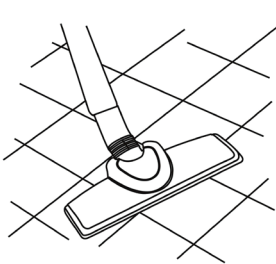

Käytön jälkeen

1. Paina kytkintä pysäyttääksesi laitteen.
2. Paina johdon kelauspainiketta kelataksesi johdon takaisin.

Huom: Jos virtajohto ei kelaudu kokonaan, vedä johtoa hieman ulospäin ja paina johdon kelauspainiketta uudelleen. Voit toistaa tämän vaiheen niin monta kertaa, että johto on kelautunut täysin sisään.

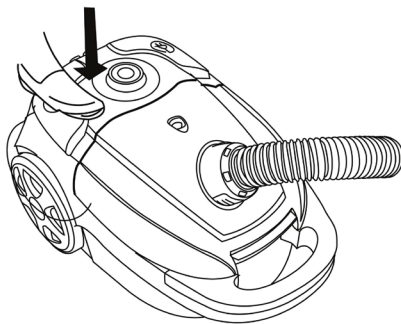

3. Käytön jälkeen voit asetella laitteen kuten kuvassa.

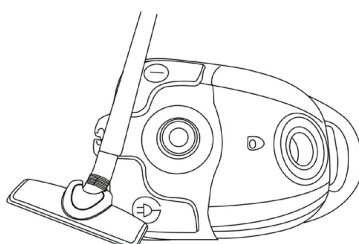
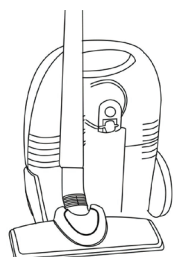

Pölypussin vaihtaminen

1. Kun pölypussi on täynnä, indikaattorivalo muuttuu punaiseksi.
2. Avaa etukansi kuten kuvassa. Ota sitten pussi ulos ja tyhjennä pölystä, tai vaihda pölypussi.

FI

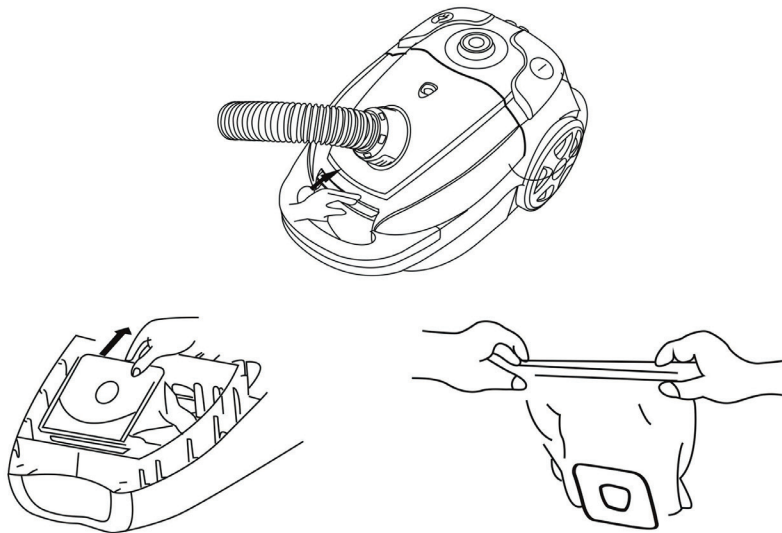

Huolto

1. Pölypussi tulee vaihtaa usein tukosten estämiseksi.
2. Kun suodatin on täynnä pölyä, se tulee puhdistaa tai vaihtaa.

Huom: Älä pese suodatinta pesukoneessa tai kuivaa sitä sähkölämmittimellä. Ilmakuivauksen jälkeen asenna suodatin takaisin paikalleen.

3. Älä puhdista pölynimurin ulkopintaa bensiininkaltaisilla nesteillä. Puhdista pinta sen sijaan vedellä ja miedolla saippualliuoksella.

Huom: Älä puhdista laitetta reilusti märällä rätillä. Älä anna veden päästä valumaan pölynimurin sisään.

Oikea hävittäminen

Tämä symboli tuotteessa tai ohjeissa tarkoittaa, että laite täytyy hävittää erillään muista talousjätteistä, kun se ei enää toimi. EU:n sisällä on jätteille erillisiä kierrätysjärjestelmiä. Lisätietojen saamiseksi ota yhteyttä paikallisiin viranomaisiin tai jälleenmyyjäsi.



CHAMPION

Champion®

Makadamgatan 14 | 254 64 Helsingborg | Sweden

info@championnordic.se

Designed in Sweden | Assembled in China

