

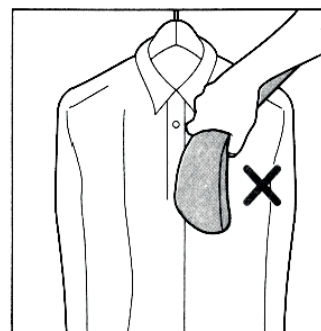

EN - English
SE - Svenska
DK - Danske
NO - Norsk
FI - Suomi

Safety Instructions

1. Do not use this unit before you have read the instruction manual carefully.
2. To reduce the risk of contact with hot water emitting from steam vents, check appliance before each use by holding it away from your body when operating.
3. Do not put hot water into the water tank in order to avoid water tank transformation.
4. Use appliance only for its intended use. Steam only in an up and down vertical motion. Never use steamer in a horizontal position or tilt into a backward position.
5. To reduce the risk of electric shock, do not immerse the appliance in water or other liquids.
6. Close supervision is necessary for any appliance being used by or near children. Do not leave appliance unattended while connected to power source.
7. Never pull the cord to disconnect from outlets, instead grasp the plug and pull to disconnect.
8. Do not allow the cord to get in contact with any hot surface. Let the appliance cool completely before putting it away after use. Loop the cord loosely around the appliance when storing.
9. Do not operate appliance with a damaged cord, or if the appliance has been dropped or damaged. To reduce the risk of electric shock, do not disassemble or attempt to repair the appliance! Bring it to a qualified service person for examination and repair. Incorrect reassembly or repair could cause a risk of fire, electric shock or injury to persons when the appliance is used.
10. Indoor use only.
11. Water should always be inserted into the water tank before starting the power.
12. Burns could occur from touching hot parts, hot water or steam
13. After use, always remove the power plug from socket.
14. This appliance is not intended for use by persons (including children) with reduced physical, sensory or mental capabilities, or lack of experience and knowledge unless they have been given supervision or instruction concerning use of the appliance by a person responsible for their safety. Children should always be supervised to ensure that they don't play with appliance.
15. Do not remove the water tank when the unit is working.
16. Do not pull out the power cord from outlet with wet hands.

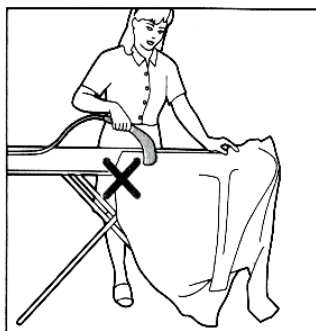
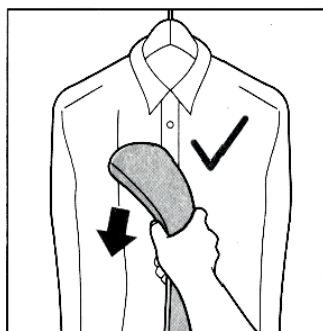
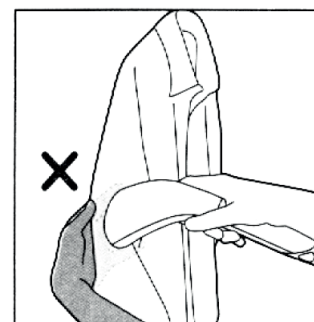
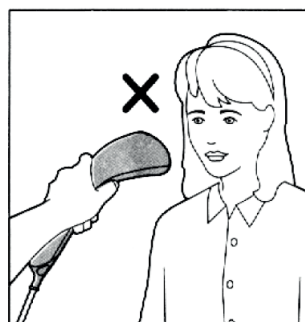
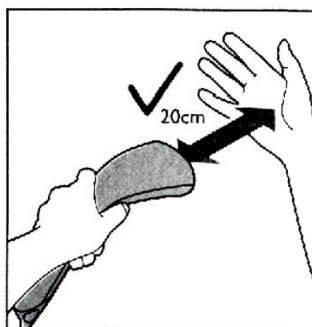
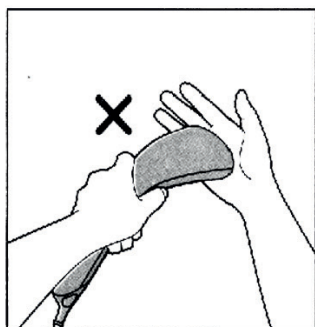



Your appliance has been designed to be used with tap-water. If you live in an area with very hard water, fast scale build up may occur. Therefore we recommend that you use distilled water to prolong the lifetime of your product. Do not put perfume, vinegar, starch, descaling agents, ironing aids or other chemicals in the tank, as your appliance is not intended for other than water.

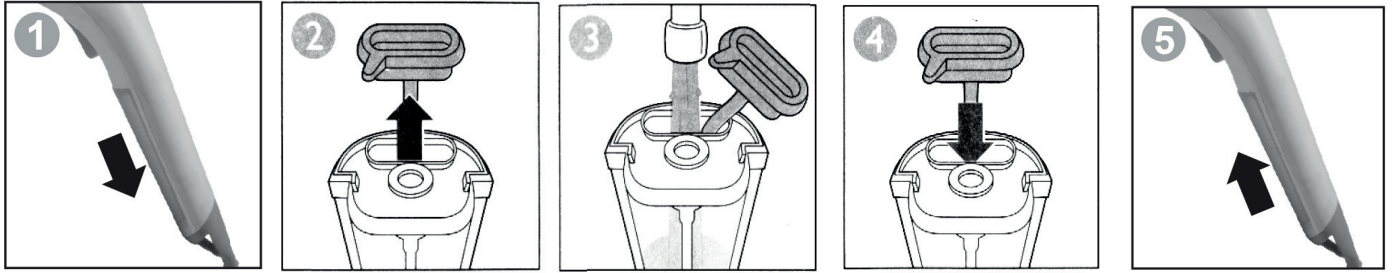

Användning



The light goes on when the steamer is heating up. It goes out when the steamer has heated up sufficiently and is ready for use.

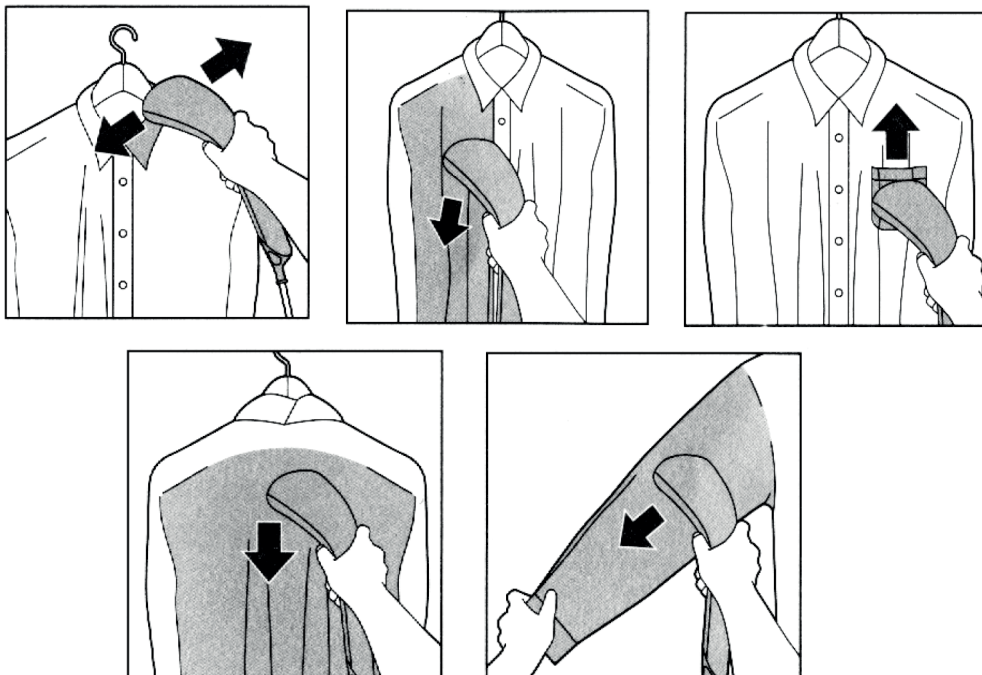
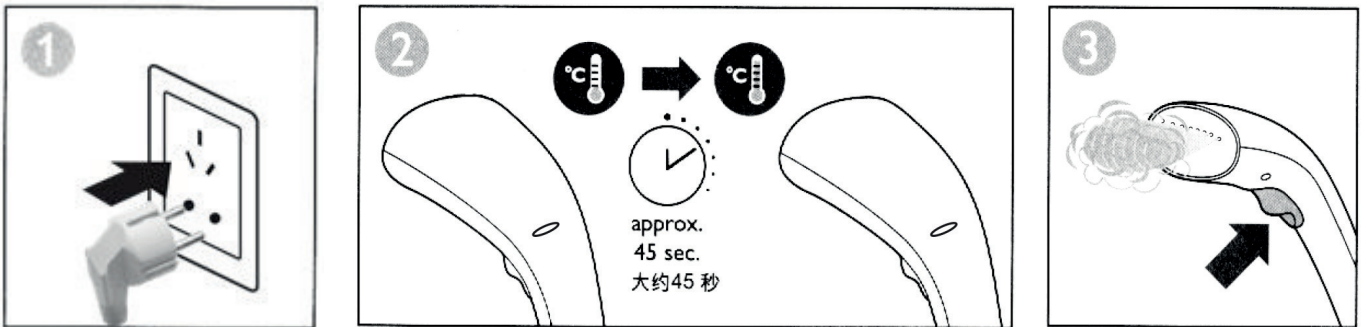

The brush attachment improves steam penetration into thick and heavy fabrics for faster results. It is meant to be used when the appliance is connected to the mains. Brush slowly with the bristles touching the garment.



NOTE: Always unplug the steamer before you attach or detached the brush attachment. Be careful, the steamer head may still be hot.

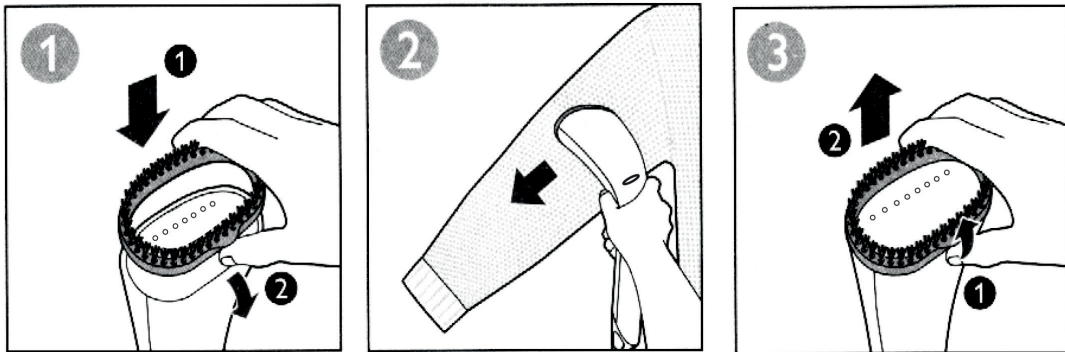

NOTE: Never use scouring pads, abrasive cleaning agents or aggressive liquids such as alcohol, petrol or acetone to clean the appliance. Clean the appliance and wipe any deposits of the steamer head with a damp cloth and a non-abrasive liquid cleaning agent.

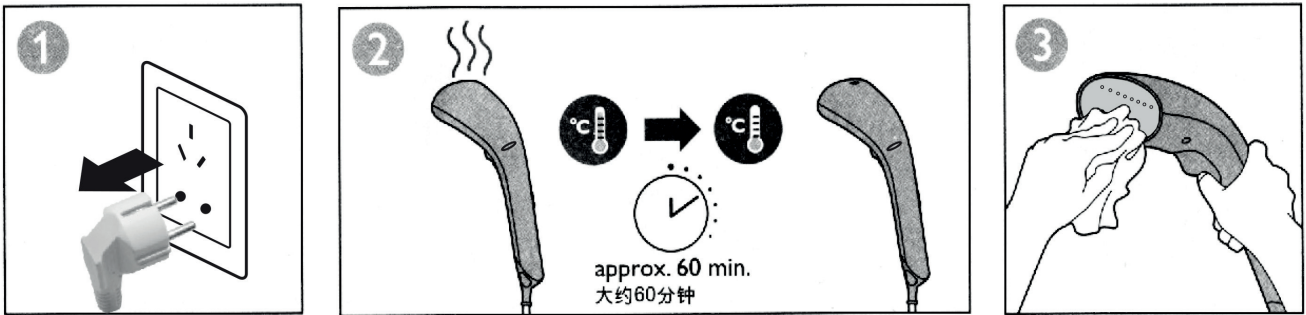

Always empty the water tank after use.

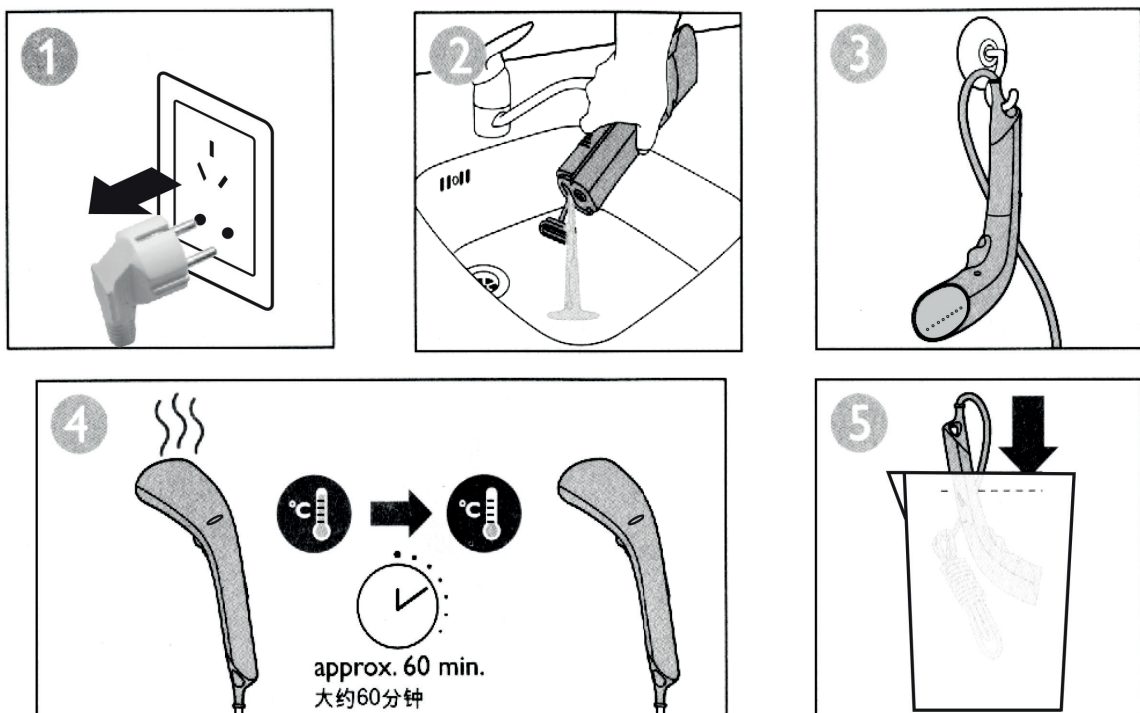

Trouble shooting

EN

| Problem | Possible cause | Solution |
|---|--|---|
| The appliance does not produce any steam. | <ol style="list-style-type: none"> 1. The steamer has not heated up sufficiently. 2. You have not pressed the steam trigger fully. 3. The water level in the water tank is too low. 4. The water tank is not in place. 5. You are holding the steamer upside-down, which makes it impossible for the steamer to suck up the water from the tank. 6. You are holding the steamer in horizontal position to steam a garment on a flat surface. | <ol style="list-style-type: none"> 1. Let the steamer heat up for approx. 45 seconds. When the light goes out the steamer is ready for use. 2. Press the steam trigger fully. 3. Unplug the steamer and refill the water tank. 4. Insert the water tank properly. 5. Hold the steamer in an upright position. 6. The steamer is designed to be used in an upright on hanging garments. Do not use the steamer in horizontal position. |
| Water droplets drip from the steamer head. | <ol style="list-style-type: none"> 1. The water tank is not in place. 2. The steamer has not heated up sufficiently. | <ol style="list-style-type: none"> 1. Insert the water tank properly. 2. Let the steamer heat up for approx. 45 seconds. When the light goes out the steamer is ready for use. |
| The steamer produces a pumping sound/the handle vibrates. | Water is pumped to the steamer head to be converted into steam. | This is normal. |
| The steamer does not heat up. | There is a connection problem. | Check if the mains plug is inserted properly in the wall socket and if the wall socket is working properly. |

Correct Disposal of this product

This marking indicates that this product should not be disposed with other household wastes throughout the EU. To prevent possible harm to the environment or human health from uncontrolled waste disposal, recycle it responsibly to promote the sustainable reuse of material resources.



CHAMPION

Champion®

Makadamgatan 14 | 254 64 Helsingborg | Sweden

info@championnordic.se

Designed in Sweden | Assembled in China



Säkerhetsinstruktioner

1. Använd inte denna enhet innan du har läst instruktionsmanualen noggrant.
2. För att minska risken att komma i kontakt med varmt vatten som släpps ut från ångventiler, undersök apparaten före varje användning genom att hålla den bort från kroppen vid användning.
3. Håll inte varmt vatten i vattentanken för att undvika att vattentanken förändras.
4. Använda endast apparaten för avsedd användning. Ånga endast i en vertikal rörelse upp och ned. Använd aldrig ångaren i en horisontal position eller luta i en bakåtvänd position.
5. För att minska risken för elektrisk stöt, sänk inte ner apparaten i vatten eller andra vätskor.
6. Noga uppsikt är nödvändigt för alla apparater som används nära barn. Lämna inte apparaten utan uppsikt då den är kopplad till en strömkälla.
7. Dra aldrig i sladden för att koppla från strömuttag, ta istället tag i kontakten och dra för att koppla ur.
8. Låt inte sladden komma i kontakt med någon varm yta. Låt apparaten kylas ner fullständigt innan den sätts undan efter bruk. Häng sladden löst runt apparaten när den förvaras.
9. Använd inte apparaten med skadad sladd eller om apparaten har tappats eller skadats. För att minska risken för elektrisk stöt plocka inte isär eller försök att reparera apparaten! Ta med den till en kvalificerad person för undersökning och reparation. Felaktig återmontering eller reparation kan skapa risk för brand, elstöt eller skada på personen när apparaten används.
10. Endast inomhusanvändning.
11. Vatten ska alltid hållas i vattentanken innan apparaten startas.
12. Brännskador kan uppstå vid beröring av varma delar, varmt vatten eller ånga.
13. Ta alltid ur strömkontakten från uttaget efter användning.
14. Denna apparat är inte avsedd att användas av personer (inklusive barn) med nedsatt fysisk, mental eller sinneskapacitet eller brist på erfarenhet och kunskap såvida de inte har varit under uppsikt eller fått instruktioner angående apparatens användning av en person som är ansvarig för deras säkerhet. Barn måste alltid övervakas för att säkerställa att de inte leker med apparaten.
15. Ta inte bort vattentanken när enheten arbetar.
16. Dra inte ut strömsladden från uttaget med våta händer.

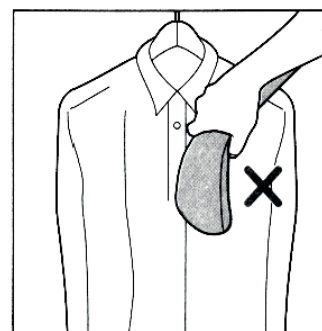
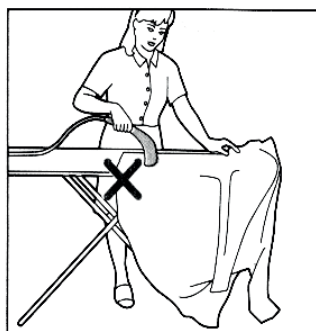
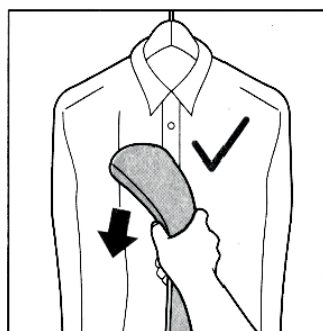
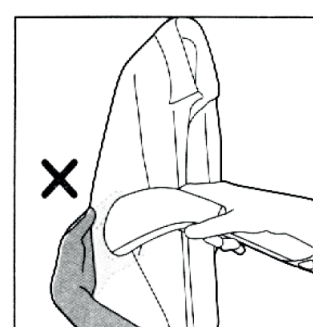
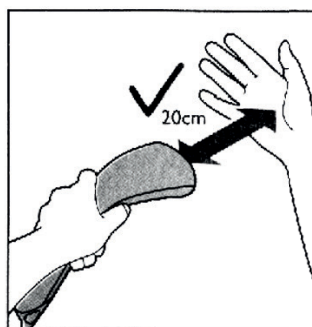
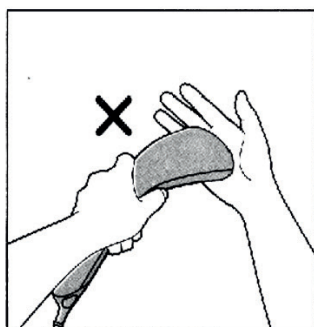



Din apparat har designats för att användas med kranvatten. Om du bor i ett område med väldigt hårt vatten kan snabb kalklagring förekomma. Därför rekommenderar vi att du använder destillerat vatten för att förlänga livstiden på din produkt. Använd inte parfym, vinäger, stärkelse, avkalkningsmedel, strykhjälpmiddel eller andra kemikalier i tanken då din apparat inte är avsedd för annat än vatten.

SE

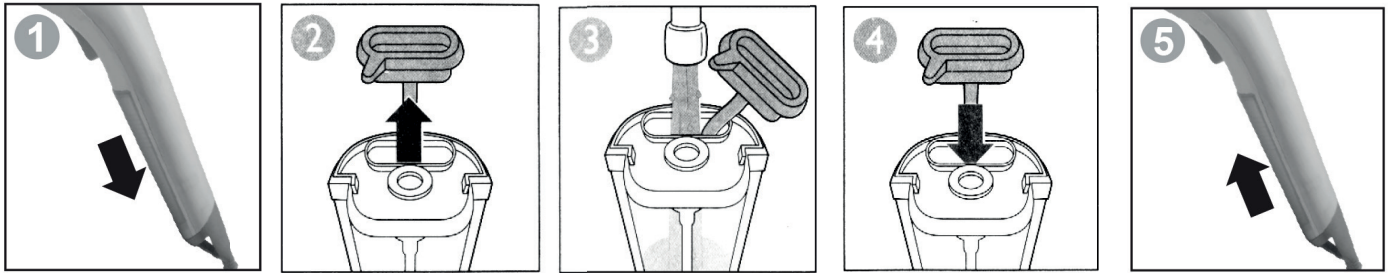

Operation



Ljuset tänds när ångaren håller på att värmas upp. Det släcks när ångaren är tillräckligt varm och redo att användas.

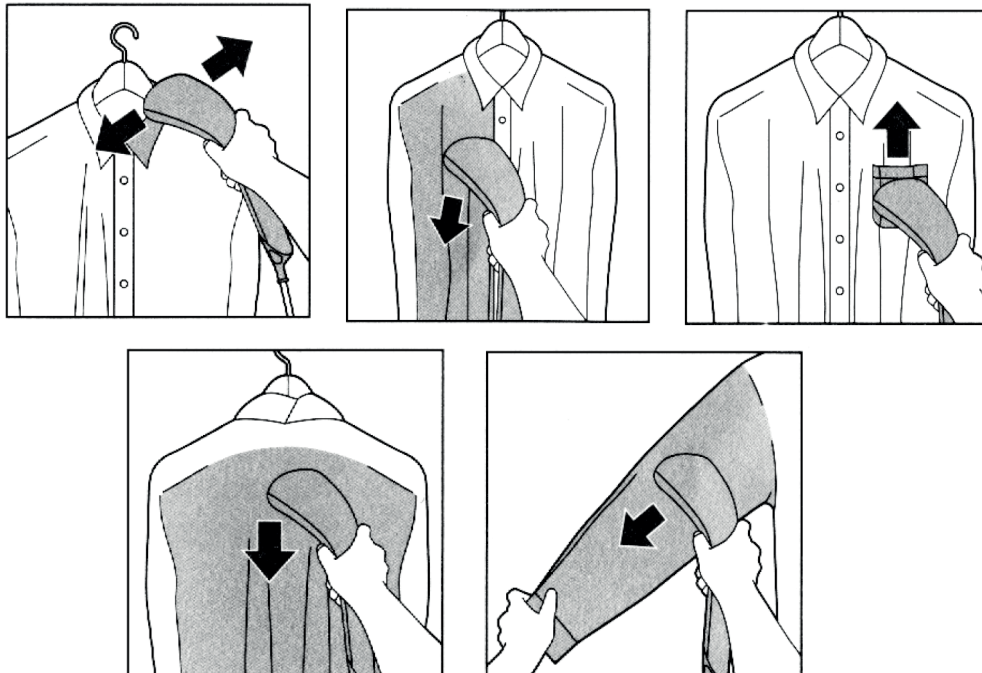
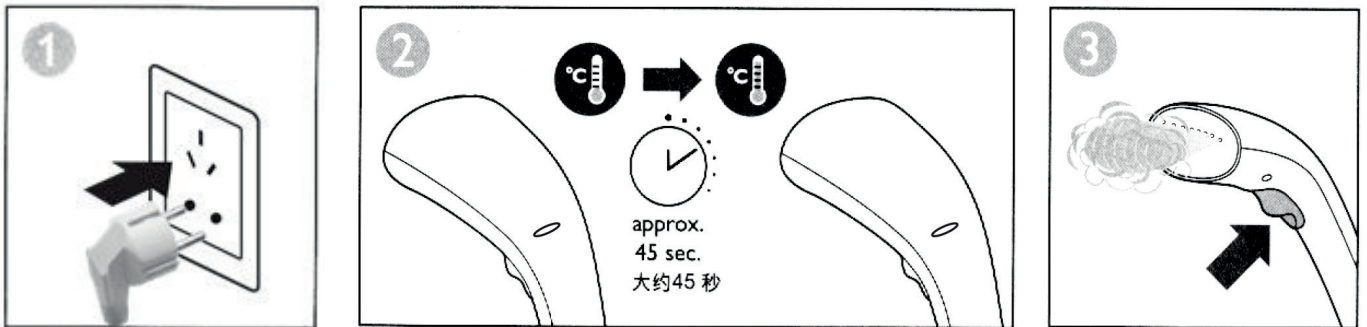

Borstfästet förbättrar ångans genomslag i tjocka och tunga tyger för snabbare resultat. Den är tänkt att användas då apparaten är kopplad till elnätet. Borsta sakta med håren rörandes plagget.



NOTERA: Koppla alltid ur ångaren innan du sätter på eller tar av borstfästet. Var försiktig, ånghuvudet kan fortsatt vara varmt.

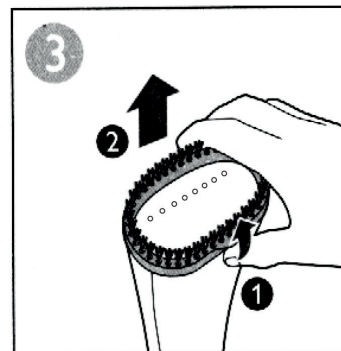
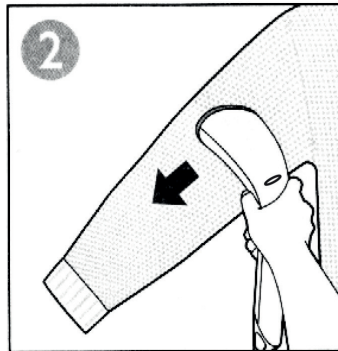
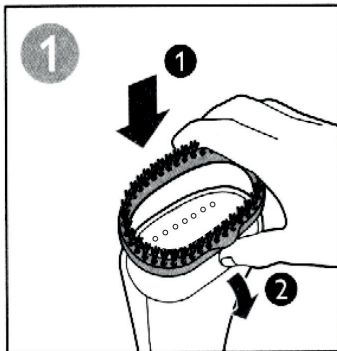

NOTERA: använd aldrig skursvampar, slipande rengöringsmedel eller skarpa vätskor så som alkohol, bensin eller aceton för att rengöra apparaten. Rengör apparaten och torka bort alla rester från ånghuvudet med en fuktig trasa och ett flytande rengöringsmedel utan slipmedel

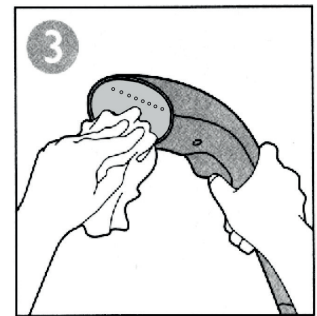
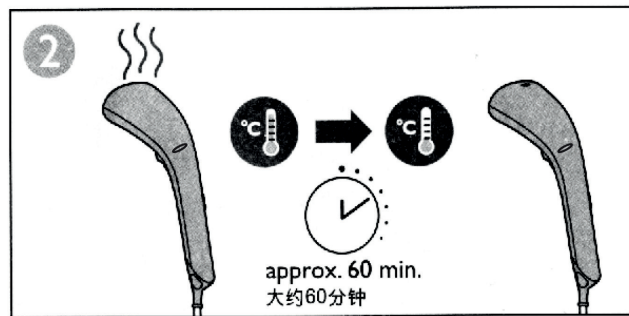
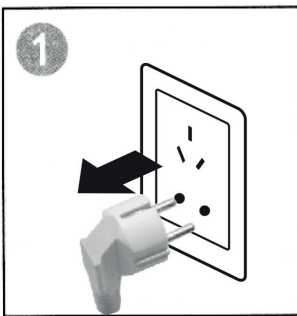

Töm alltid vattentanken efter användning.

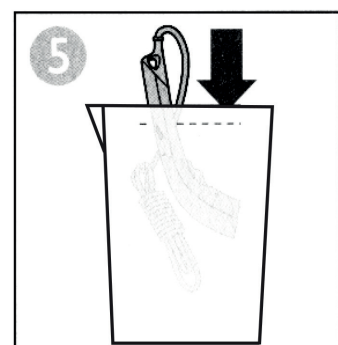
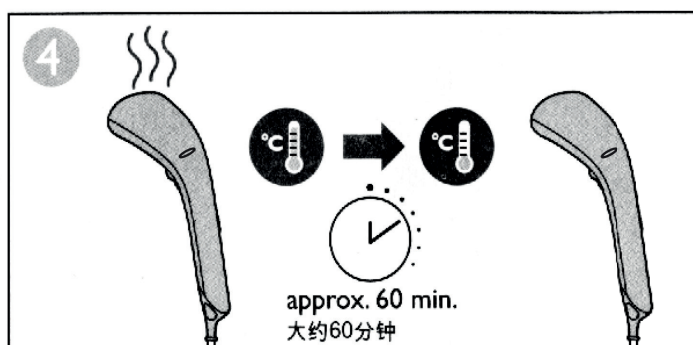
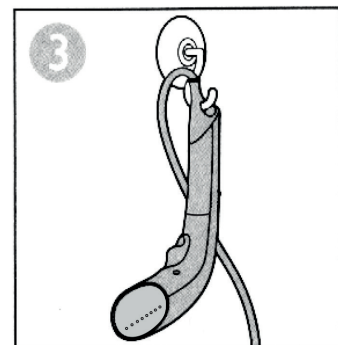
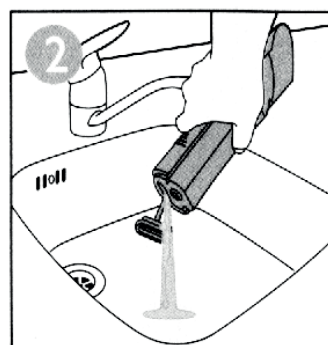
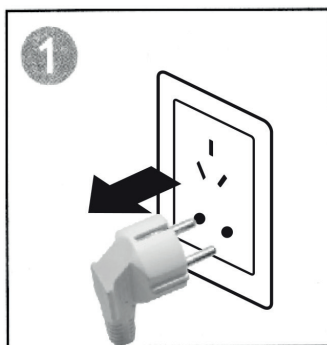

| Problem | Möjlig orsak | Lösning |
|---|--|---|
| Apparaten producerar ingen ånga. | <ol style="list-style-type: none"> Ångaren har inte värmt upp tillräckligt. Du har inte tryckt ner ångavtryckaren fullt. Vattennivån i vattentanken är för låg. Vattentanken är inte på plats. Du håller ångaren upp och ner, vilket gör det omöjligt för ångaren att suga upp vattnet från tanken. Du håller ångaren i en horisontal position för att ånga ett plagg på en platt yta. | <ol style="list-style-type: none"> Låt ångaren värma upp i c:a 45 sekunder. När ljuset släcks är ångaren redo för användning. Tryck ner ångavtryckaren fullt. Koppla ur ångaren och återfyll vattentanken. Sätt i vattentanken korrekt. Håll ångaren i en upprätt position. Ångaren är designad för att användas i en upprätt position på hängande plagg. Använd inte ångaren i en horisontal position. |
| Vattendroppar kommer från ånghuvudet. | <ol style="list-style-type: none"> Vattentanken är inte på plats. Ångaren har inte värmt upp tillräckligt. | <ol style="list-style-type: none"> Sätt i vattentanken korrekt. Låt ångaren värma upp i c:a 45 sekunder. När ljuset släcks är ångaren redo för användning. |
| Ångaren avger ett pumpande ljud/handtaget vibrerar. | Vatten pumpas till ånghuvudet för att omvandlas till ånga. | Detta är normalt. |
| Ångaren värms inte upp. | Det finns ett kopplingsproblem. | Kolla om elkontakten är isatt korrekt i väggen och om vägguttaget fungerar som det ska. |

Korrekt avfallshantering

Denna symbol på produkten eller i instruktionerna betyder att den ska slängas separat från annat hushållsavfall när den inte fungerar längre. Inom EU finns separata återvinningssystem för avfall. Kontakta lokala myndigheter eller din återförsäljare för mer information.



CHAMPION

Champion®

Makadamgatan 14 | 254 64 Helsingborg | Sweden

info@championnordic.se

Designed in Sweden | Assembled in China



Sikkerhedsinstruktioner

1. Brug ikke denne enhed, før du har læst brugsanvisningen grundigt.
2. For at reducere faren for kontakt med varmt vand, som slipper ud af dampventilen, skal du undersøge apparatet før hver brug ved at holde den væk fra kroppen, mens den er tændt.
3. Put ikke varmt vand i vandtanken for at undgå forandringer i vandtanken
4. Brug kun apparatet til den påtænkte anvendelse. Damp kun op og ned i en lodret bevægelse. Brug aldrig damperen i en vandret position eller i en tilbagelænet position.
5. For at mindske risikoen for elektrisk stød må apparatet ikke nedsænkes i vand eller andre væsker.
6. Nøje overvågning er nødvendigt, når apparatet bruges af eller i nærheden af børn. Efterlad ikke apparatet uden opsyn mens det er tilsluttet en strømkilde.
7. Træk aldrig i ledningen for at afbryde forbindelsen til stikkontakten, tag i stedet fat i stikket og træk det ud for at afbryde.
8. Lad ikke ledningen komme i kontakt med varme overflader. Lad apparatet køle helt af før du gemmer det væk efter brug. Ved opbevaring vikles ledningen løst om apparatet.
9. Brug ikke apparatet hvis ledningen er beskadiget, eller hvis apparatet er blevet tabt eller beskadiget. For at mindske risikoen for elektrisk stød må apparatet ikke skilles ad, ligesom man heller ikke selv må forsøge at reparere apparatet! Indlever det til en kvalificeret fagmand til undersøgelse og reparation. Forkert samling eller reparation kan forårsage risiko for brand, elektriske stød eller personskade når apparatet benyttes.
10. Kun til indendørs brug.
11. Der skal altid være vand i vandtanken, før man tænder for strømmen.
12. Der er fare for brandsår ved berøring af varme dele, varmt vand eller damp.
13. Fjern altid stikket fra stikkontakten efter brug.
14. Dette apparat er ikke beregnet til brug af personer (herunder børn) med nedsat fysisk, sensorisk eller psykisk funktionsevne eller folk med manglende erfaring eller viden, medmindre de grundigt er blevet vejledt og instrueret i brugen af apparatet af en person, der er ansvarlig for deres sikkerhed. Børn skal altid være under opsyn, så det sikres, at de ikke leger med apparatet.
15. Flyt ikke vandtanken når enheden er i brug.
16. Træk ikke ledningen ud fra stikkontakten med våde hænder.

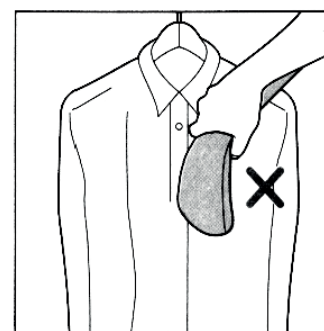
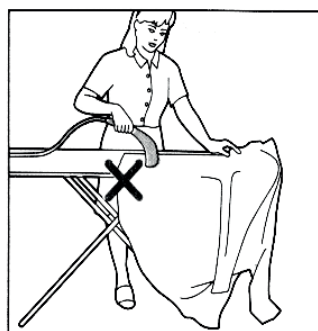
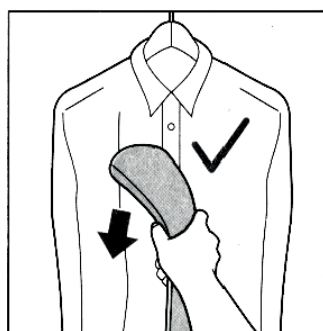
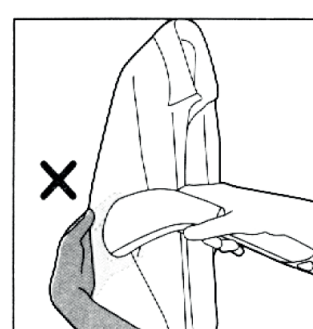
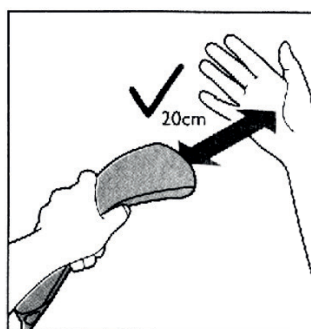
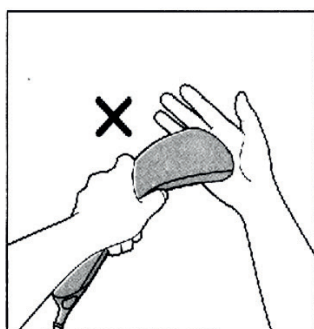



Apparatet er konstrueret til brug med postevand. Hvis du bor i et område med meget tungt vand, kan der hurtigt opbygges meget kalk. Vi anbefaler derfor, at du bruger destilleret vand for at forlænge levetiden af dit produkt. Put aldrig parfume, eddike, stivelse, afkalkningsmiddel, strygemidler eller andre kemikalier i vandtanken, da den ikke er beregnet til andet end vand.

DK

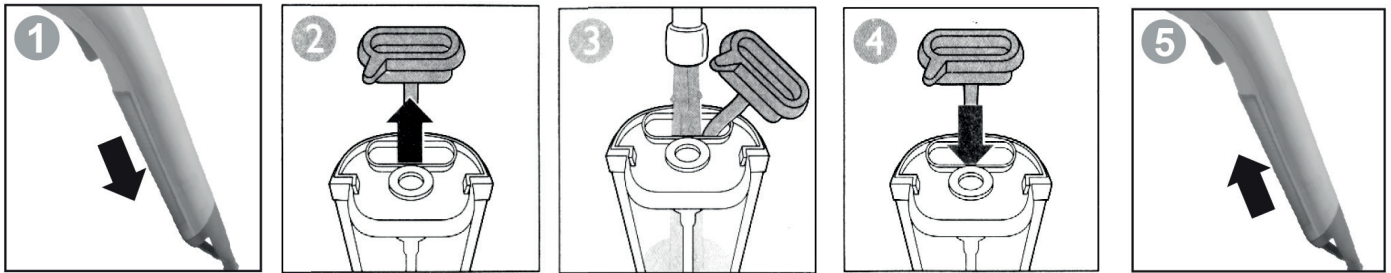

Drift



Lyset tændes, mens damperen varmer op. Det slukker igen, når damperen er varmet tilstrækkeligt op og klar til brug.

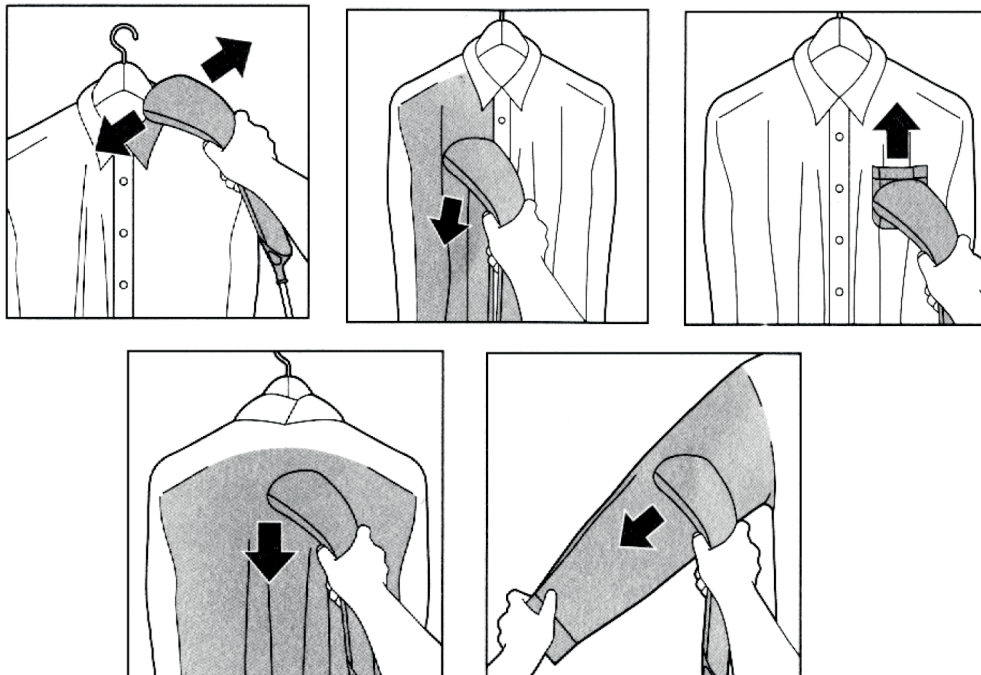
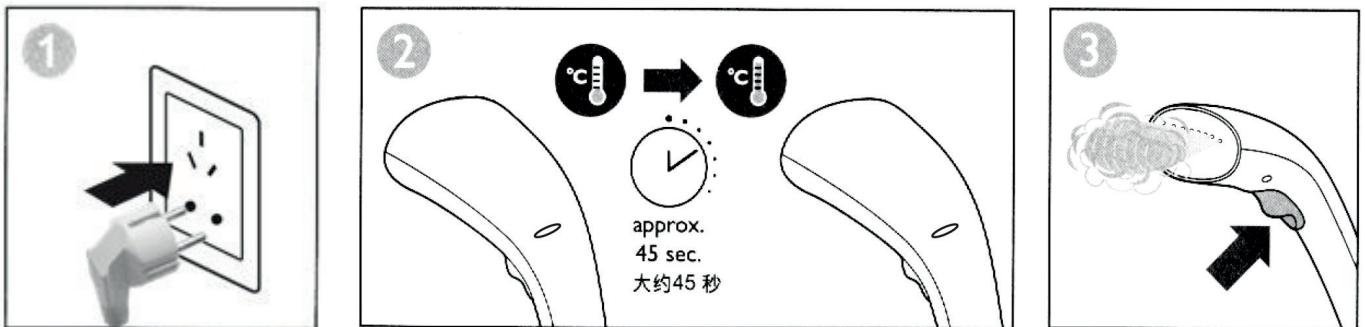

Børstepåsatzen forbedrer damppenetrationen ind i tykke og tunge tekstiler for hurtigere resultat. Den er beregnet til at blive brugt, når apparatet er tilsluttet strømnettet. Børst langsomt mens børstehårene rører beklædningsgenstanden.



BEMÆRK: Tag altid stikket ud af stikkontakten før du påfører eller tager børstehovedet af. Vær opmærksom på at damperhovedet stadig kan være varmt.

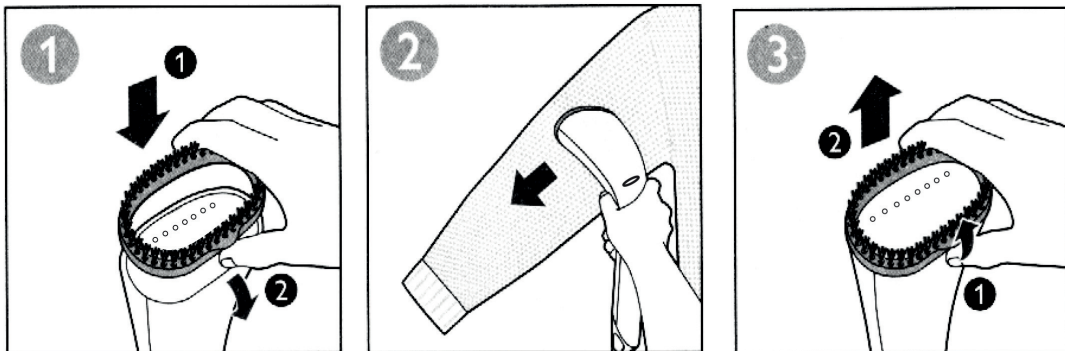

BEMÆRK: Brug aldrig skuresvampe, slibende rengøringsmidler eller aggressive væsker såsom alkohol, benzin eller acetone til rengøring af apparatet. Rengør apparatet og tør damperhovedet af med en fugtig klud med et ikke-slibende rengøringsmiddel.

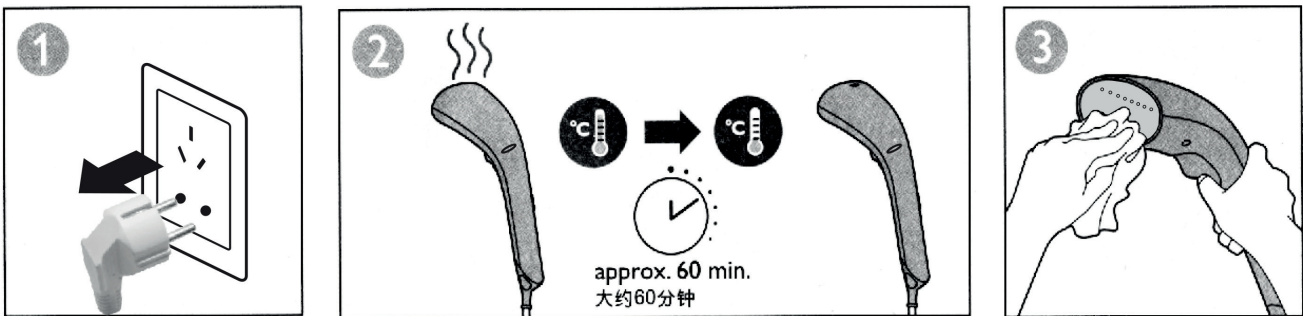

Tøm altid vandtanken efter brug.

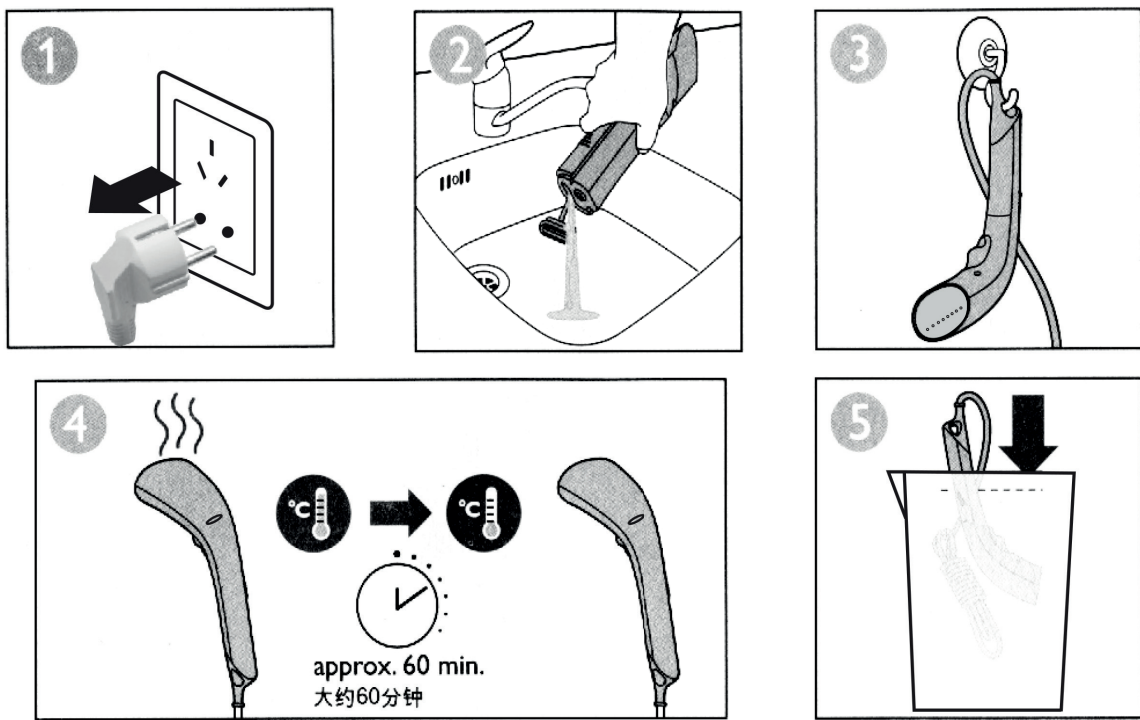

| Problem | Mulig årsag | Løsning |
|---|--|---|
| Apparatet producerer ikke damp. | <ol style="list-style-type: none"> 1. Damperen er ikke varmet tilstrækkeligt op. 2. Du har ikke trykket ordentligt på dampudløseren. 3. Vandniveauet i vandtanken er for lavt. 4. Vandtanken er ikke ordentligt på plads. 5. Du holder damperen på hovedet, hvilket gør det umuligt for damperen at suge vandet op fra tanken. 6. Du holder damperen i vandret position, mens du damper en beklædningsgenstand på en flad overflade. | <ol style="list-style-type: none"> 1. Lad damperen varme op i ca. 45 sekunder. Når lyset slukkes, er damperen klar til brug. 2. Tryk ordentligt på dampudløseren. 3. Tag damperen ud af stikkontakten og fyld vandtanken op. 4. Sæt vandtanken ordentligt på plads. 5. Hold damperen i en lodret position. 6. Damperen er designet til at blive brugt i en lodret position på hængende beklædningsgenstand. Brug ikke damperen i en vandret position. |
| Vanddråber drypper fra damperens hoved. | <ol style="list-style-type: none"> 1. Vandtanken sidder ikke ordentlig på plads. 2. Damperen er ikke varmet tilstrækkeligt op. | <ol style="list-style-type: none"> 1. Sæt vandtanken ordentligt på plads. 2. Lad damperen opvarme i ca. 45 sekunder. Når lyset slukkes, er damperen klar til brug. |
| Steameren laver en pumpelyd/håndtaget vibrerer. | Vand pumpes ind i steameren og gøres klar til at blive til damp. | Dette er normalt. |
| Damperen varmer ikke op. | Der er et problem med forbindelsen. | Kontroller om stikket sidder ordentligt i stikkontakten i væggen, og om stikkontakten virker. |

Korrekt affaldshåndtering

Dette symbol på produktet eller i instruktionerne betyder at det skal smides ud separat fra andet husaffald, når det ikke fungerer længere. I EU findes separate genbrugssystemer for affald. Kontakt de lokale myndigheder eller din sælger for mere information.



CHAMPION

Champion®

Makadamgatan 14 | 254 64 Helsingborg | Sweden
info@championnordic.se

Designed in Sweden | Assembled in China



Sikkerhetsinstruksjoner

1. Ikke bruk denne enheten før du har lest nøye gjennom bruksanvisningen.
2. For å redusere faren for kontakt med varmt vann som slipper ut fra steamventilen, undersøk apparatet før hver bruk ved å holde den vekk fra kroppen din mens den er i bruk.
3. For å unngå forandringer i vanntanken, Ikke ha varmt vann i vanntanken.
4. Bruk apparatet kun til beregnet formål. Damp kun i en opp- og nedadgående loddrett bevegelse. Bruk aldri steameren i en loddrett stilling eller vend den bakover.
5. For å redusere risikoen for elektrisk støt, ikke senk apparatet i vann eller annen væske.
6. Nøye overvåking er nødvendig for alle apparater som brukes av eller er i nærheten av barn. Ikke la apparatet stå uten tilsyn mens det er koblet til strømmettet.
7. Dra aldri i ledningen for å få den ut av stikkontakten, ta i stedet tak i støpselet og trekk det ut av stikkkontakten.
8. Ikke la ledningen komme i kontakt med en varm overflate. La enheten kjøles helt ned før du setter den bort etter bruk. Vikle ledningen løst rundt apparatet ved lagring.
9. Ikke bruk apparatet med en skadet ledning, eller hvis apparatet har falt i gulvet eller har blitt skadet. For å redusere risikoen for elektrisk støt må du ikke demontere eller prøve å reparere apparatet! Ta det med til en kvalifisert reparatør for undersøkelse og reparasjon. Feilmontering eller reparasjon kan føre til brann, elektrisk støt eller personskade når apparatet brukes.
10. Kun for innendørsbruk.
11. Vann skal alltid være i tanken før bruk.
12. Brannskade kan forekomme ved berøring av varme deler, varmt vann eller damp.
13. Trekk alltid ut støpselet fra stikkontakten etter bruk.
14. Dette apparatet er ikke tiltenkt bruk av personer (inkludert barn) med reduserte fysiske, sensoriske eller mentale evner eller mangel på erfaring og kunnskap, med mindre de har fått tilsyn eller instruksjoner om bruk av apparatet av en person som er ansvarlig for deres sikkerhet. Barn skal alltid være under tilsyn for å sikre at de ikke leker med apparatet.
15. Ikke flytt på vanntanken mens enheten er i bruk.
16. Ikke trekk strømledningen ut av stikkontakten med våte hender.

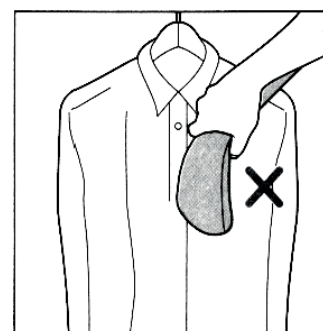
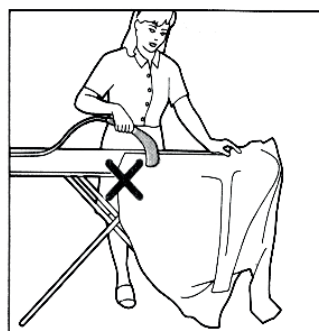
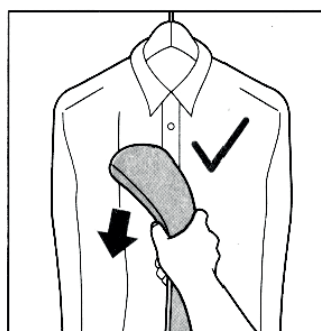
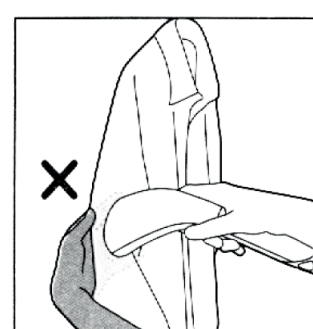
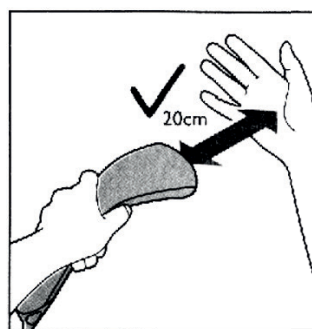
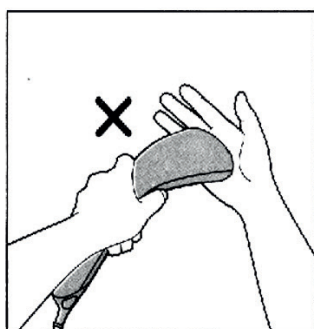



Enheten er utformet for bruk med kranvann. Hvis du bor i et område med meget tungt vann, kan trykkdannelse oppstå raskt. Derfor anbefaler vi at du bruker destillert vann for å forlenge levetiden på produktet ditt. Ikke ha parfyme, eddik, stivelse, avkalkingsmidler, strykeprodukter eller andre kjemikalier i tanken. Apparatet er ikke beregnet for noe annet enn vann.

NO

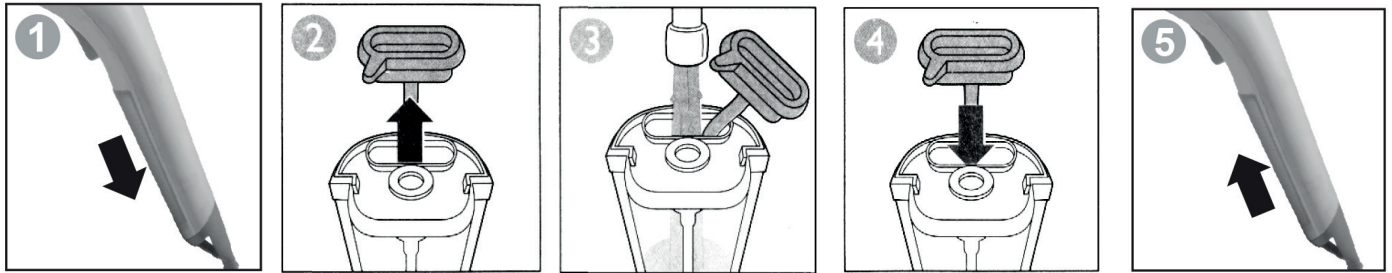

Bruk



Lyset slås på når steameren varmes opp. Lyset slås av når steameren har blitt varmet opp tilstrekkelig og er klar for bruk.

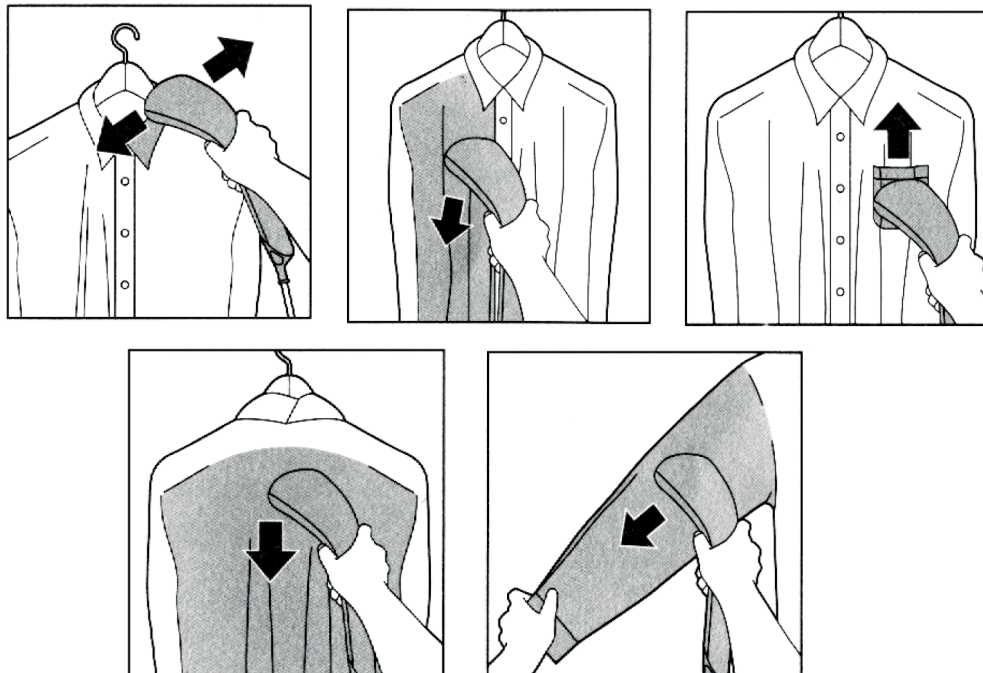
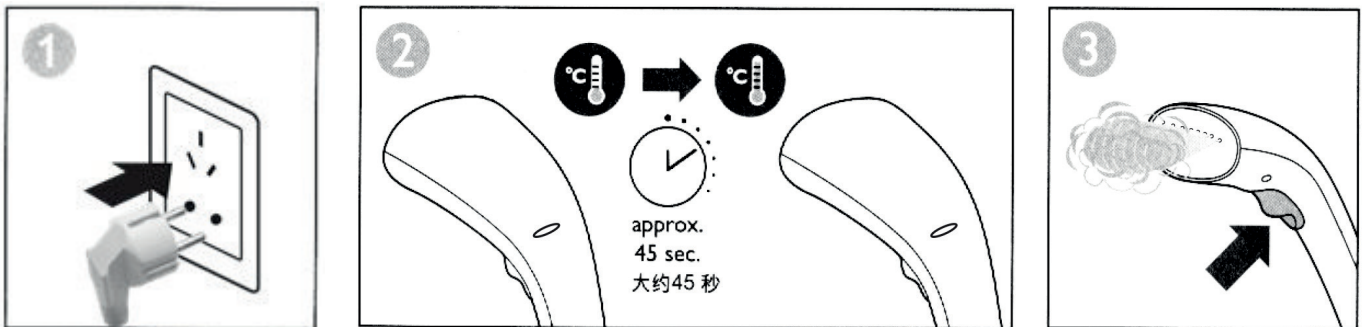

Børstehodet forbedrer dampgjennomtrenging i tykke og tunge stoffer for raskere resultater. Det er beregnet å brukes når apparatet er koblet til strømnettet. Stryk sakte med busten mens den berører plagget.



MERK: Koble alltid fra steameren før du setter på eller tar av børsten. Vær forsiktig – steamerhodet kan fremdeles være varmt.

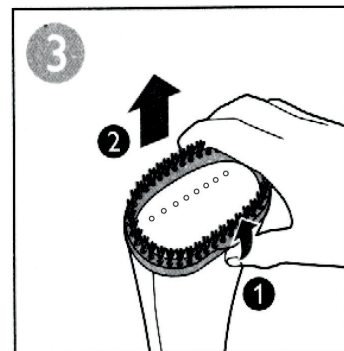
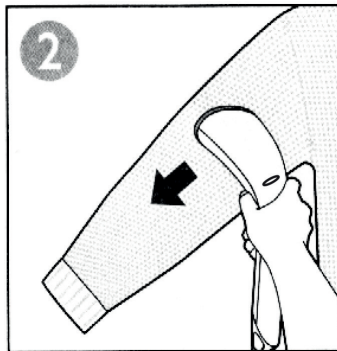
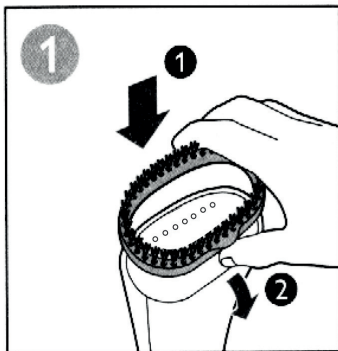

MERK: Bruk aldri skurebørster, skuremidler eller væsker som alkohol, bensin eller aceton til å rengjøre apparatet. Rengjør apparatet og tørk eventuelle avsetninger på damphodet av med en fuktig klut og et ikke-slipende rengjøringsmiddel.

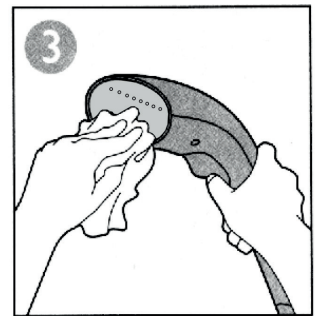
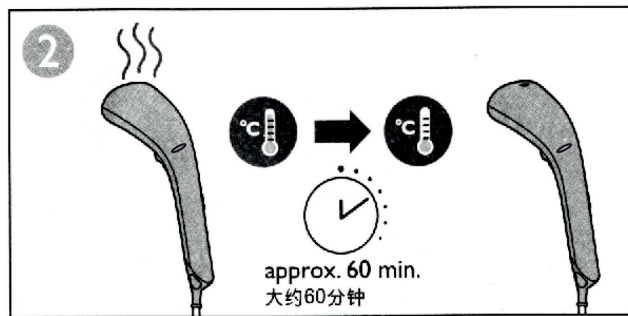
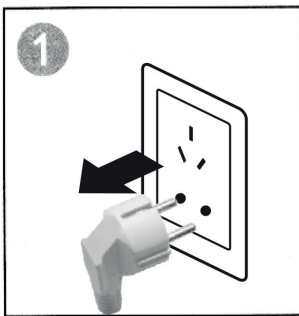

Tøm alltid vanntanken etter bruk.

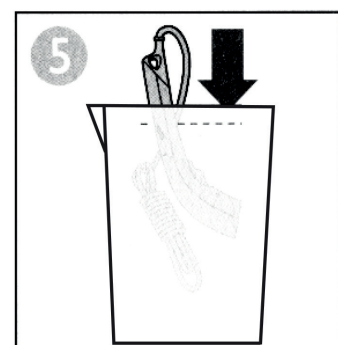
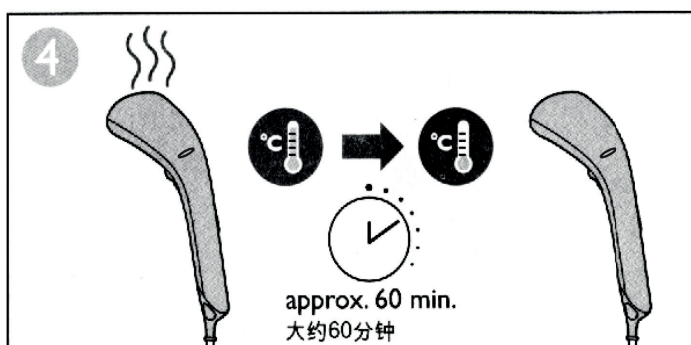
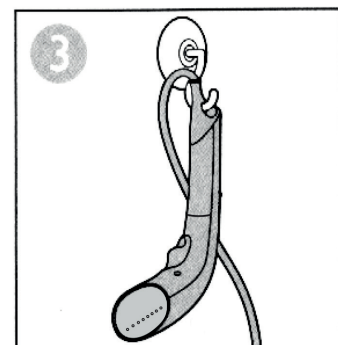
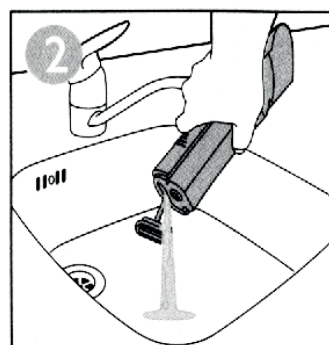
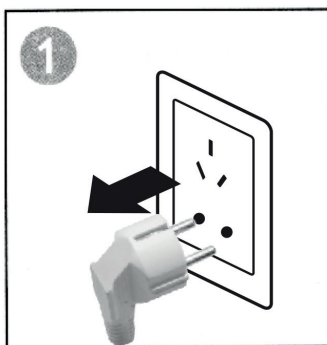

| Problem | Mulig årsak | Løsning |
|--|---|--|
| Apparatet produserer ikke damp. | <ol style="list-style-type: none"> 1. Steameren har ikke blitt varmet tilstrekkelig opp. 2. Du har ikke trykket ordentlig på steamavtrekkeren. 3. Vannivået i vanntanken er for lavt. 4. Vanntanken er ikke på plass. 5. Du holder steameren opp ned, noe som gjør det umulig for steameren å suge opp vannet fra tanken. 6. Du holder steameren i loddrett stilling for å steame et plagg på flat overflate. | <ol style="list-style-type: none"> 1. Varm opp steameren i ca. 45 sekunder. Når lyset slukkes, er steameren klar til bruk. 2. Trykk ordentlig på steamavtrekkeren. 3. Koble fra steameren og fyll på vanntanken. 4. Sett vanntanken ordentlig på plass. 5. Hold steameren i en opprett stilling. 6. Steameren er utformet for å bli brukt i stående stilling på hengende plagg. Ikke bruk steameren i loddrett stilling. |
| Vanndråper drypper fra steamerhodet. | <ol style="list-style-type: none"> 1. Vanntanken er ikke på plass. 2. Steameren har ikke blitt varmet opp tilstrekkelig. | <ol style="list-style-type: none"> 1. Sett vanntanken ordentlig på plass. 2. Varm opp steameren i ca. 45 sekunder. Når lyset slukkes, er steameren klar til bruk. |
| Steameren produserer en pumpe-lyd/håndtaket vibrerer | Vann pumpes til hodet på steameren der det omdannes til damp. | Dette er normalt. |
| Steameren blir ikke varm. | Det er et tilkoblingsproblem. | Sjekk om støpselet er satt ordentlig i stikkontakten, og om stikkontakten fungerer. |

Korrekt avfallshåndtering

Dette symbolet på produktet eller i instruksjonene betyr at det skal kastes separat fra annet husholdningsavfall når det ikke virker lenger. Det finnes leveringspunkter og gjenbruksstasjoner som skal håndtere denne typen avfall. Kontakt lokale myndigheter eller forhandler for mer informasjon.



Champion®
 Makadamgatan 14 | 254 64 Helsingborg | Sweden
 info@championnordic.se
 Designed in Sweden | Assembled in China



Turvaohjeet

1. Älä käytä tätä laitetta ennen kuin olet lukenut käyttöohjeet huolellisesti.
2. Vähentääksesi kontaktia venttiileistä tulevan kuuman veden kanssa, tarkista laite ennen jokaista käyttöä ja pidä laitetta mahdollisimman kaukana itsestäsi käyttäessäsi sitä.
3. Älä laita vesisäiliöön kuumaa vettä estääksesi säiliön vahingoittumisen.
4. Käytä laitetta vain sille tarkoitetulla tavalla. Höyryä vain ylös ja alas pystysuuntaisessa liikkeessä. Älä koskaan käytä laitetta liikuttaen sitä vaakasuoraan tai kääntämällä ylösalaisin.
5. Vähentääksesi sähköiskun vaaraa, älä upota laitetta veteen tai muuhun nesteeseen.
6. Tarkkaa valvontaa vaaditaan, jos laitetta käyttää lapsi tai jos laitetta käytetään lasten lähellä. Älä jätä laitetta ilman valvontaa sen ollessa kytkettynä virtalähteeseen.
7. Älä koskaan vedä johdosta irrottaaksesi laitteen virtalähteestä, sen sijaan ota kiinni töpselistä ja vedä.
8. Älä anna johdon olla kosketuksissa kuumiin pintoihin. Anna laitteen viilentyä täysin ennen kuin varastoit sen. Kierrä johto löysästi laitteen ympärille varastointia varten.
9. Älä käytä laitetta, jos sen johto on vahingoittunut, tai jos laite on tippunut tai vahingoittunut. Vähentääksesi sähköiskun riskiä, älä pura laitetta osiin tai yritä korjata sitä itse! Vie laite korjattavaksi pätevään korjausliikkeeseen. Virheellinen kokoaminen tai korjaaminen voi aiheuttaa tulipalon, sähköiskun tai muun vamman laitetta käytettäessä.
10. Ainoastaan sisäkäyttöön.
11. Vesitankki tulee täyttää aina ennen kuin laitteeseen kytketään virta päälle.
12. Kuumien osien, kuuman veden tai höyryn koskettaminen saattaa aiheuttaa palovamman.
13. Irrota laite aina verkkovirrasta heti käytön jälkeen.
14. Tätä laitetta ei ole suunniteltu käytettäväksi niiden henkilöiden (mukaan lukien lasten) toimesta, joiden fyysiset tai psyykkiset kyvyt tai aistien toiminta ovat alentuneet, tai joilla ei ole tarpeeksi tietoa ja kokemusta käyttää laitetta, ilman henkilöstä vastuussa olevan henkilön valvontaa ja ohjeistusta. Lapsia tulee aina valvoa ja estää heitä leikkimästä laitteen kanssa.
15. Älä irrota vesisäiliötä laitteen ollessa käytössä.
16. Älä vedä virtajohtoa irti pistorasiasta märillä käsillä.

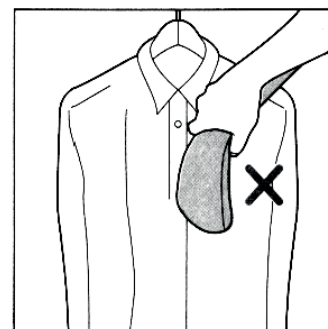
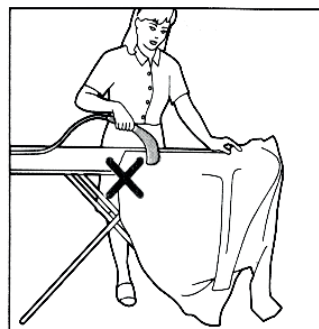
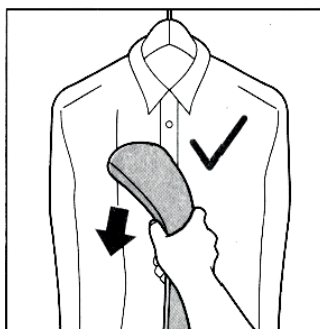
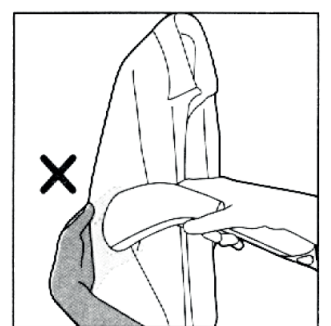
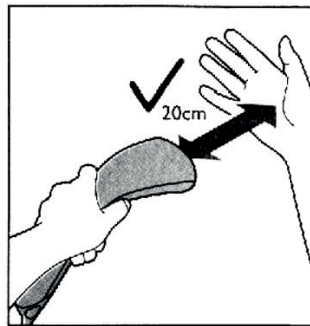
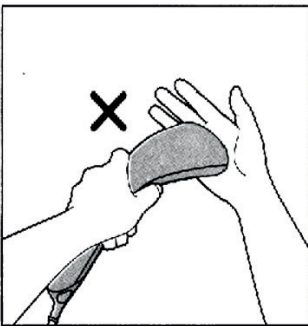



Laitteesi on suunniteltu käytettäväksi vesijohtoveden kanssa. Jos asut alueella, jonka vesi on kovaa, kalkkia saattaa muodostua nopeasti. Siksi suosittelemme käyttämään tislattua vettä laitteen käyttöön pidentämiseksi. Älä laita parfyymia, etikkaa, tärkkelystä, kalkinpoistaineita, silytysaineita tai muita kemikaaleja säiliöön, sillä laite on tarkoitettu käytettäväksi vain veden kanssa.

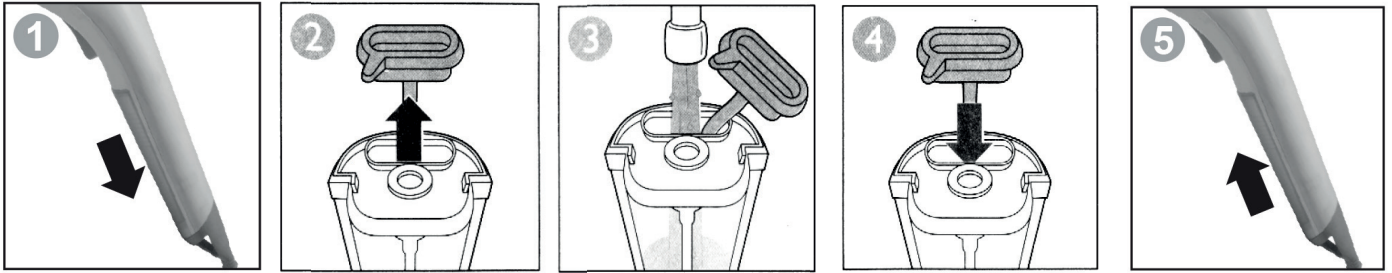

Käyttö



Valo syttyy, kun höyrytin kuumenee. Valo sammuu, kun höyrytin on kuumentunut tarpeeksi ja on valmiina käyttöön.

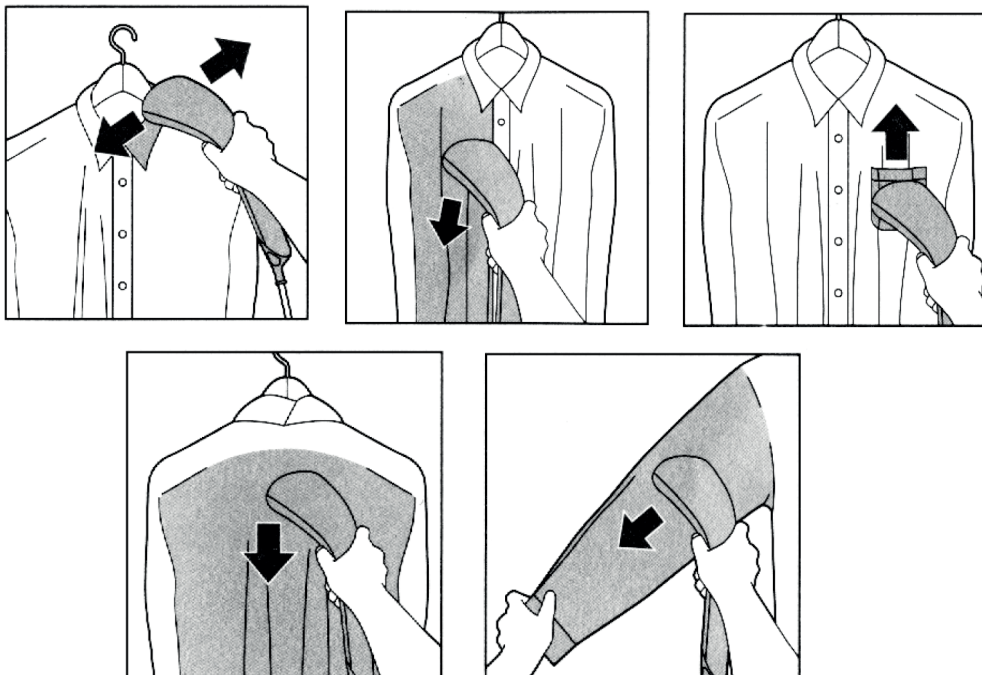
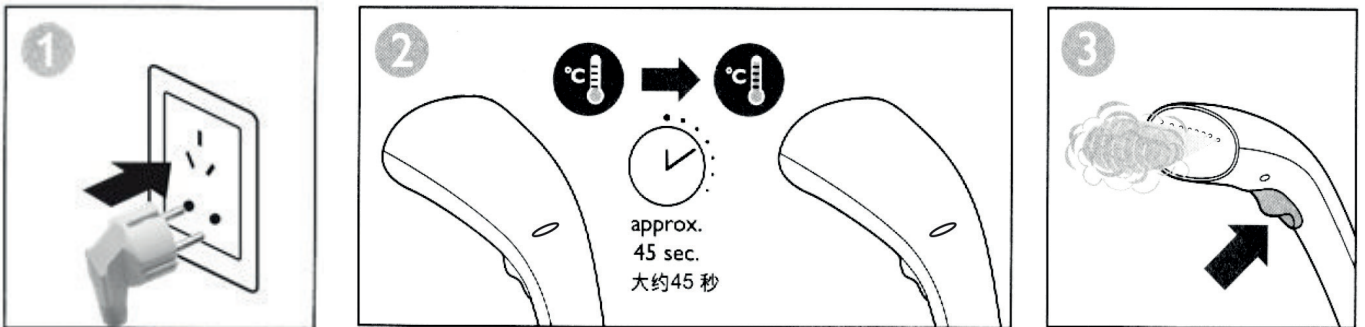

Harjaosa edistää höyryn pääsyä paksujen kankaiden läpi tulosten parantamiseksi. Se on tarkoitettu käytettäväksi laitteen pääosan kanssa. Harjaa hitaasti ja anna harjasten osua kangastaan.



HUOM: Irrota laite verkkovirrasta aina ennen kuin yhdistät tai irrotat harjaosan. Ole varovainen, sillä höyrytin saattaa olla edelleen kuuma.

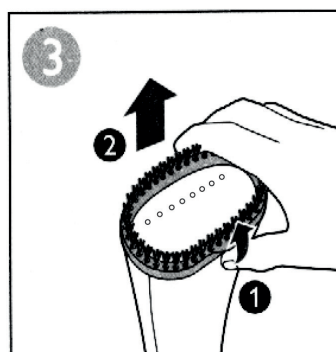
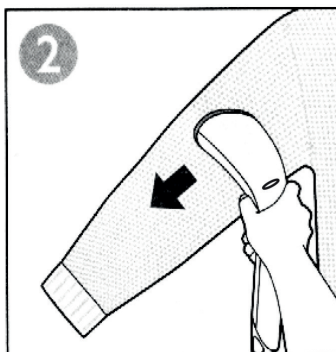
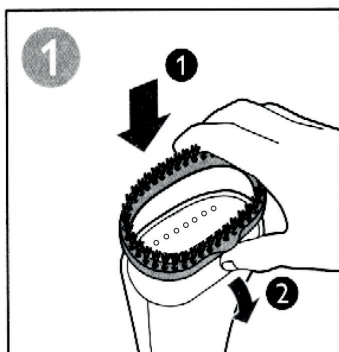

HUOM: älä koskaan käytä hankaustyynyjä, kuluttavia siivousaineita tai aggressiivisia nesteitä kuten alkoholia, bensiiniä tai asetonia laitteen puhdistamiseen. Puhdista laite ja höyryttimen pää kostealla liinalla ja hankaamattomalla nestemäisellä puhdistusaineella.

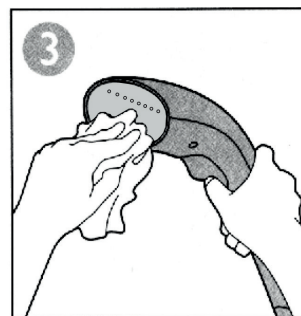
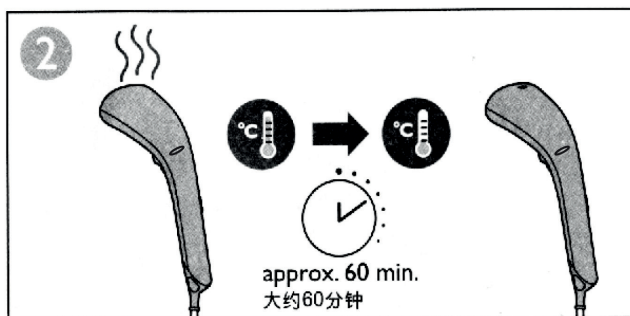
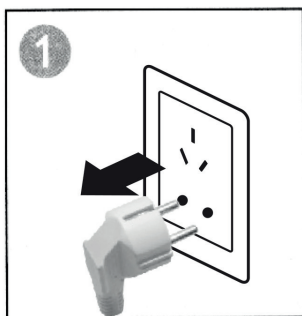

Tyhjennä vesisäiliö aina käytön jälkeen.

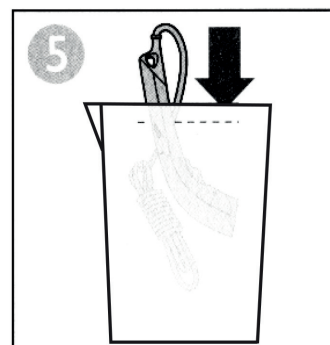
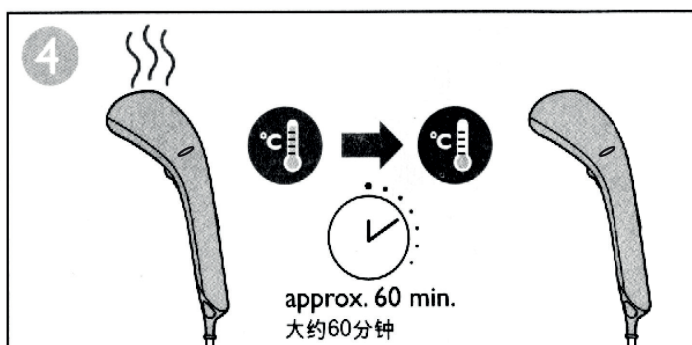
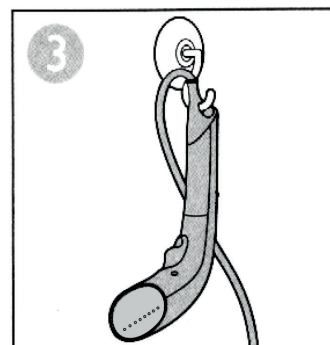
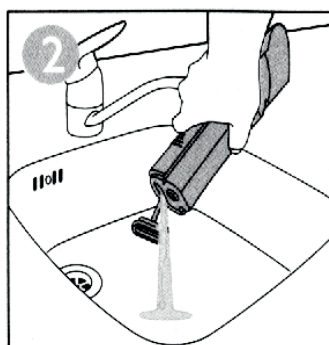
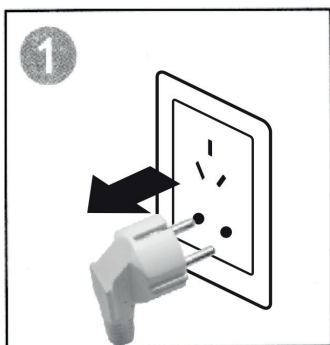

| Ongelma | Mahdollinen syy | Ratkaisu |
|---|---|--|
| Laite ei tuota höyryä. | <ol style="list-style-type: none"> Höyrytin ei ole kuumentunut tarpeeksi. Et ole painanut höyrynappia tarpeeksi kovaa. Vesisäiliössä on liian vähän vettä. Vesisäiliötä ei ole asetettu oikein. Pidät laitetta ylösalaisin, jolloin höyryttimen on mahdotonta imeä vettä säiliöstä. Pidät laitetta vaakasuorassa höyryttääksesi tasaisella pinnalla olevan kankaan. | <ol style="list-style-type: none"> Anna höyryttimen kuumentua noin 45 sekunnin ajan. Kun valo sammuu, höyrytin on valmis käytettäväksi. Paina höyrynappi kunnolla pohjaan. Irrota höyrytin seinästä ja täytä vesisäiliö. Aseta vesisäiliö oikein. Pidä höyrytintä pystyasennossa. Höyrytin on suunniteltu käytettäväksi pystyasennossa. Älä käytä sitä vaakatasossa. |
| Höyryttimen päästä tippuu vesipisaroita | <ol style="list-style-type: none"> Vesisäiliötä ei ole asetettu oikein. Höyrytin ei ole kuumentunut tarpeeksi. | <ol style="list-style-type: none"> Aseta vesisäiliö oikein. Anna höyryttimen kuumetua noin 45 sekuntia. Kun valo sammuu, höyrytin on valmis käytettäväksi. |
| Höyryttimestä lähtee pumppaava ääni/kahva tärisee | Vettä pumpataan höyryttimen päähän höyryn muodostamista varten. | Tämä on normaalia. |
| Höyrytin ei kuumene. | On ilmennyt yhteysongelma. | Tarkista, että töpseli on kunnolla kiinni pistorasiassa, ja että pistorasia toimii. |

Oikea hävittäminen

Tämä symboli tuotteessa tai ohjeissa tarkoittaa, että laite täytyy hävittää erillään muista talousjätteistä, kun se ei enää toimi. EU:n sisällä on jätteille erillisiä kierrätysjärjestelmiä. Lisätietojen saamiseksi ota yhteyttä paikallisiin viranomaisiin tai jälleenmyyjääsi.



CHAMPION

Champion®
Makadamgatan 14 | 254 64 Helsingborg | Sweden
info@championnordic.se
Designed in Sweden | Assembled in China

