



EN - English
SE - Svenska
DK - Danske
NO - Norsk
FI - Suomi

Read this Manual carefully before use

CAUTION

TO PREVENT FIRE OR SHOCK HAZARD, DO NOT USE THIS PLUG WITH AN EXTENSION CORD, RECEPTACLE OR OTHER OUTLET UNLESS THE BLADES CAN BE FULLY INSERTED TO PREVENT BLADE EXPOSURE. TO PREVENT FIRE OR SHOCK HAZARD, DO NOT EXPOSE THIS APPLIANCE TO RAIN OR MOISTURE.



The lightning flash with arrow-head symbol, within an equilateral triangle is intended to alert the user to the presence of uninsulated dangerous voltage within the products enclosure that may be of sufficient magnitude to constitute a risk of electric shock to persons.

CAUTION

RISK OF ELECTRIC SHOCK
DO NOT OPEN



WARNING!
TO REDUCE THE RISK OF ELECTRIC SHOCK DO NOT REMOVE COVER (OR BACK), NO USER SERVICEABLE PARTS INSIDE REFER SERVICING TO QUALIFIED SERVICE PERSONNEL.

The exclamation point within an equilateral triangle is intended to alert the user to the presence of important operating and maintenance (servicing) instructions in the literature accompanying the appliance.

IMPORTANT SAFETY INSTRUCTIONS

1. Please read these instructions and keep them for future reference.
2. Pay attention to all warnings.
3. Follow all instructions.
4. Do not use this apparatus near water.
5. Clean only with a dry cloth.
6. Do not block any ventilation openings.
7. Install in accordance with the manufacturer's instructions. Do not install near any heat sources such as radiators, heaters, stoves, or other apparatus (including amplifiers) that produce heat.
8. Protect the power cord from being walked on or kinked, in particular where the plug is fitted and at the point where it exits from the apparatus.
9. Only use attachments / accessories specified by the manufacturer.
10. Unplug this apparatus during lightning storms or when unused for long periods of time.
11. Refer all servicing to qualified service personnel. Servicing is required when the apparatus has been damaged in any way, such as power-supply cord or plug is damaged, liquid has been spilled or objects have fallen into the apparatus, the apparatus has been exposed to rain or moisture, does not operate normally, or has been dropped.
12. This appliance should not be exposed to dripping or splashing water and no object filled with liquids, such as vases, should be placed on the apparatus.
13. Do not overload the wall power outlet. Use only power source as indicated - i.e. 230V AC mains.

IMPORTANT NOTES

1. Avoid installing this unit in places exposed to direct sunlight or close to heat radiating appliances such as electric heaters, on top of other stereo equipment that radiates too much heat, places lacking ventilation or dusty areas, places subject to constant vibration and/or humid or moist areas.
2. Do not attempt to clean this unit with chemical solvents as this might damage the finish. Use a clean dry cloth. Operate controls and switches as described in the manual.
3. Before turning On the power, make certain the AC power cord is plugged in. Store your CDs, Cassettes in a cool area to avoid damage from heat. When moving the set, be sure to first disconnect the power cord.

Preparation for use

Unpacking and set up

1. Carefully remove the unit from the display carton and remove all packing material from the unit.
2. Unwind the AC power cord and extend it to its full length.
3. Unwind the FM Antenna wire and extend it to its full length.
4. Place the unit on a stable, level surface, convenient to an AC outlet, out of direct sunlight, and away from sources of excess heat, dust, moisture, humidity or strong magnetic fields.
5. Raise the lid to expose the phonograph. The phonograph has been secured for shipment with a transit screw. Use a coin or screwdriver to turn the transit screw clockwise. This will allow the turntable to "float".
6. Remove the opaque white plastic stylus cover from the phonograph stylus by sliding it forward and down.
7. Discard the stylus cover.
8. Remove the twist-tie that was used to secure the tone arm during shipment.
9. Release the tone arm lock lever.
10. Connect the plug to your AC outlet.

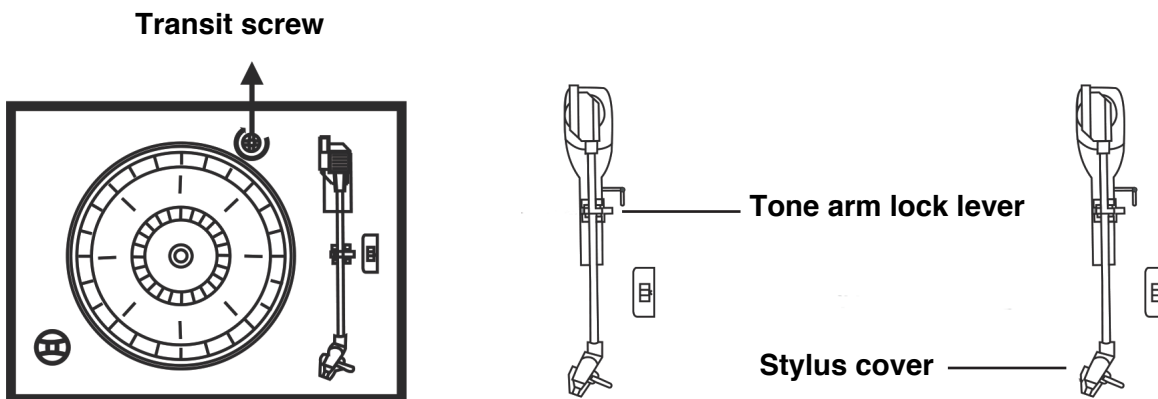

Protect your furniture

This model is equipped with non-skid rubber feet to prevent the product from moving when you operate the controls. These feet are made from non-migrating rubber material specially formulated to avoid leaving any marks or stains on your furniture. However certain types of oil based furniture polishes, wood preservatives, or cleaning sprays may cause the rubber feet to soften, and leave marks or a rubber residue on the furniture. To prevent any damage to your furniture we strongly recommend that you purchase small self-adhesive felt pads, available at hardware stores and home improvement centers everywhere, and apply these pads to the bottom of the rubber feet before you place the product on fine wooden furniture.

IMPORTANT

Raising and Lowering the Lid:

- To open the lid, raise it as far as it will go until the lid support bracket locks in the open position. To close the lid, lift it upward slightly until the lid support bracket unlocks, and then gently lower the lid.
- To avoid damaging the cabinet or the lid, never force the lid closed. always raise the lid to release the lid support bracket.

To save power consumption:

- To help save power consumption, if there is no audio signal input for 20 minutes while the unit is powered on, the unit will cut off power automatically. To turn power back on and resume playing, you will need to turn off the power first and turn it back on to continue.

Locations of Controls and Indicators

Front Panel:

- | | | | |
|-----|--------------------------------|-----|--------------------------------------------|
| 1. | Phonograph Lid | 16. | OFF/VOLUME Knob |
| 2. | Phonograph Lid Support Bracket | 17. | Tone Arm |
| 3. | Turntable | 18. | Play/Pause Button |
| 4. | Pointer | 19. | Repeat Button |
| 5. | FM Dial Scale | 20. | SKIP REV. Button |
| 6. | AM Dial Scale | 21. | SKIP FWD. Button |
| 7. | CD/USB Button | 22. | Stop Button |
| 8. | REC Button | 23. | Open/Close Button |
| 9. | PH/BT Button | 24. | Cassette Slot |
| 10. | TAPE Button | 25. | Cassette EJ/FF Button (Eject/Fast Forward) |
| 11. | FM Button | 26. | CD Drawer |
| 12. | AM Button | 27. | LED Display |
| 13. | USB Socket | 28. | Headphone Jack |
| 14. | BASS Button | 29. | Tuning Knob |
| 15. | Speakers | 30. | ALT Button |

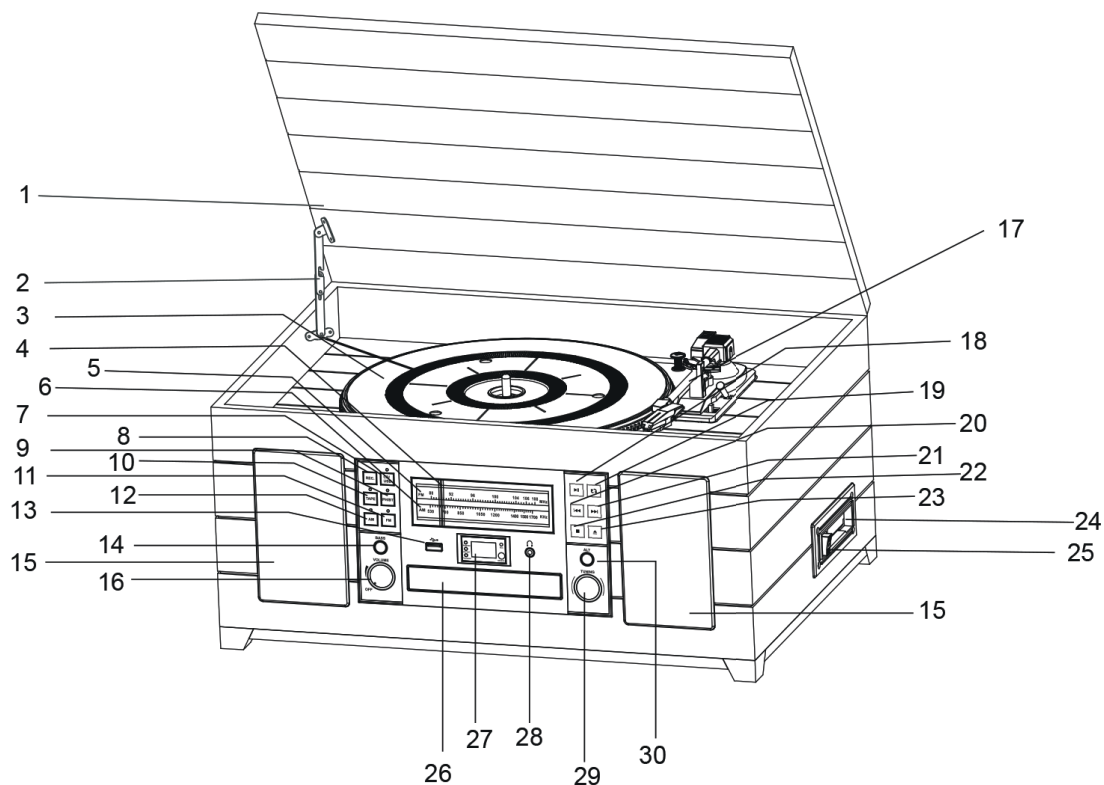

Back Panel:

- | | |
|-----|----------------------|
| 31. | FM Lead Wire Antenna |
| 32. | AC Power Cord. |
| 33. | AUX IN (UR) Jack |
| 34. | LINE OUT Jack(R/L) |

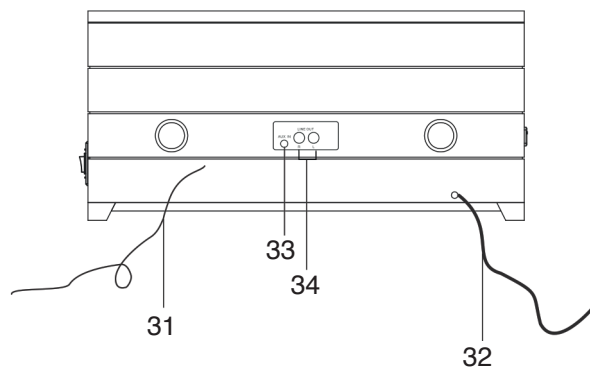

Phonograph:

- 1. Turntable
- 2. 45 RPM Adapter
- 3. Transit Screw
- 4. Cue Lever
- 5. Speed Selector (33 & 45 & 78 RPM)
- 6. Tone Arm Lock
- 7. Tone Arm with Stylus

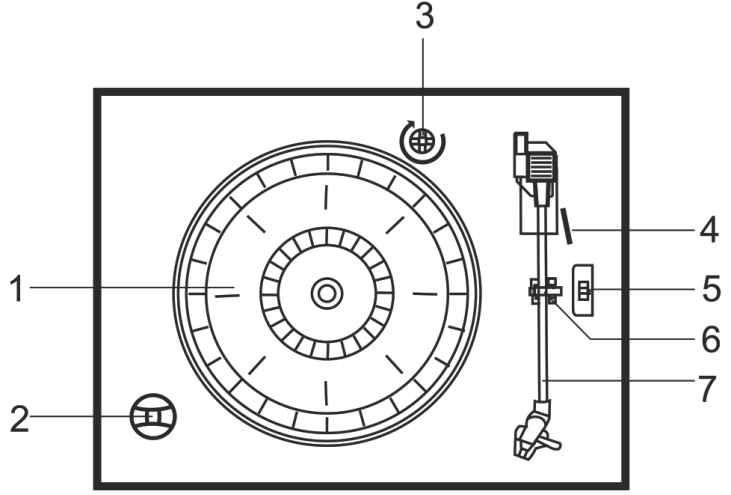

Remote control operation:

- R1: OPEN / CLOSE
- R2: RECORD
- R3: REPEAT
- R4: PLAY / PAUSE
- R5: DN/FB (S KIP REV)
- R6: DN/FF (S KIP Forward)
- R7: STOP
- R8: TRAC K -10
- R9: TRACK +10
- R10: RANDOM
- R11: DELETE
- R12: PROGRAM

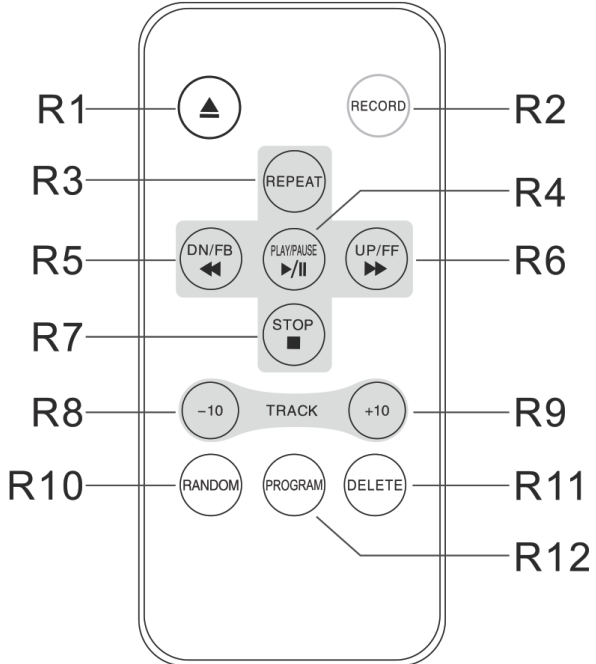

NOTE: ALL of the buttons on the remote control have the same function as these buttons in the unit. This remote control only used for CD/MP3, USB mode.

Operating Instructions

Radio Operation

- 1. Rotate the OFF/VOLUME knob to turn on the unit.
- 2. Press the AM button or FM button to select the AM or FM function.
- 3. Select the desired station by rotating the TUNING knob.
- 4. Adjust the OFFNOLUME knob to the desired sound level.

Antenna Information

- The AM antenna is inside the cabinet. If AM reception is unsatisfactory, try repositioning the cabinet slightly until the internal antenna is picking up the strongest signal.
- The FM wire antenna is located on the back of the cabinet. If necessary, adjust the position and direction of this antenna until you find the position that provides the best reception.

CD/MP3 operation:

1. Press the CD/USB button to select the CD function.
2. Press the OPEN/CLOSE button to open the CD drawer, and the LED display will show <OP>.
3. Place the CD/CD-R/CR-RW/MP3 disc in the drawer with the printed label side facing up.
4. Press the OPEN/CLOSE button again to close the CD drawer. The LED display will show "-" for a few seconds, then the total number of tracks on the disc will be displayed. "nod" will be shown when there is no disc inside the unit.
5. The PLAY/PAUSE INDICATOR will light up. Playback will start automatically.
6. Adjust the OFFNOLUME knob to the desired sound level.
7. To pause playback, press the PLAY/PAUSE button. The PLAY/PAUSE INDICATOR will dash.
8. To stop playback, press the STOP button. The PLAY/PAUSE INDICATOR will go off.

USB operation:

1. Insert the USB into the USB socket.
2. Press the CD/USB button to select the CD function, and press and hold the PLAY/PAUSE to select the USB function. The LED display will show "-" for a few seconds, then the total number of tracks on the USB will be displayed. "nob" will be shown when there is no USB insert the unit.
3. The PLAY/PAUSE INDICATOR will light up. Playback will start automatically.
4. Adjust the OFFNOLUME knob to the desired sound level.
5. To pause playback, press the PLAY/PAUSE button. The PLAY/PAUSE INDICATOR will dash.
6. To stop playback, press the STOP button. The PLAY/PAUSE INDICATOR will go off.

NOTE: Press and hold PLAY/PAUSE button to enter function change as follows: CD-USB

Play control in CD/MP3/USB :

1. Place your CD or MP3 discs in the drawer or insert USB. It will automatically start playback. Playback will continue until the end of the DISC or USB, when the disc is finished, the display shows the total number of tracks on the disc or USB again. You may also stop playback at any time by pressing the STOP button.
2. Adjust the OFF/VOLUME control to the desired level.
3. In play mode. press the SKIP FWD button on the unit front panel or UP/FB button on the remote control to the next song.
4. Press the SKIP REV button on the unit front panel or DN/FB button on the remote control to the previous song that has just been played.
5. Press the FOLDER+/-10 or FOLDER+/-10 button to skip forward or recede 10 tracks in CD/MP3/USB.

Selecting the folder playback for MP3/USB:

1. In stop mode. press FOLDER+/-10 or FOLDER+/-10 button to selected the FOLDER+ or FOLDER-.
2. To confirm the FOLDER tracks number, press PLAY/PAUSE button to playback. the song number and folder number of your selected track will be shown consecutively in every 2 seconds. You may also stop playback at any time by press the STOP button.

Selecting your desired part for CD/MP3/USB:

1. Press and hold SKIP FWD or SKIP REV button on the unit front panel or UP/FF or DN/FB button on the remote control to select your desired part of the currently playing track and then release the buttons. The playback will resume normal from that point.

Pause control in CD/MP3/USB:

1. In CD/MP3/USB playing mode, press the PLAY/PAUSE button once. Playback stops but the disc continues to spin and the LCD indicator of the track number will flash.
2. Press the PLAY/PAUSE button once more to cancel pause and the track number will stop dashing.

Record CD/MP3/USB/phono/cassette function:

1. In CD/MP3/USB/Phono and CASSETTE playing mode, select to the desired track songs.
2. Insert USB press REC button once, the unit displays <REC>, and the REC indicator lamp will show.
3. Press REC button once more to confirm record to USB and the REC indicator lamp will dash. The unit can be recorded songs for your select favorite songs numbers. If want to stop the recording press STOP button.

NOTE: In PHONO/CASSETTE mode record. to confirm record mode. The unit display <REC> and red indicator lamp will dash.

Cancel USB songs operation:

1. The unit plays the song in USB you dislike, pressing and hold the DELETE button on the remote control for 2 seconds to cancel the song, the unit LCD will display .

Repeat playback in CD/MP3/USB:

1. In CD/MP3/USB play mode. Press REPEAT button once, the repeat indicator will dash and the present track will repeat once it's finished.
2. Press the REPEAT button twice, the repeat indicator will stop dashing, remain on, once the disc is finished, it will start over again from the beginning.
3. To cancel repeat playback, press the REPEAT button again, the repeat indicator will go off. Repeat playback is also canceled by pressing the STOP button.

Random playback in CD/MP3/USB mode:

1. In CD/MP3/USB play mode, press RANDOM button to start random playingfunction, random indicator will be on. Press this button again to cancel the random function.

Program function in CD/MP3/USB mode:

1. This feature allows you to program 20 tracks in CD model and 99 tracks in MP3/USB mode for playback in any desired order.
2. In CD/MP3/USB stop mode, press the PROGRAM button to enter the program mode. The program number briefly shows '001', and the program indicator will dash. Press the SKIP FWD or SKIP REV button on the unit front panel or UP/FF or DN/FB button on the remote control to select the first track number you wish to enter in the program memory, example: track number 008 when the desired track number appears on the display, press the PROGRAM button again to memorize the track. The program number briefly shows '002', then the program indicator will dash.
3. Repeat above steps, select a different track number each time until you have entered up to 20 (CD) tracks and 99 (MP3/USB) tracks in the program memory.
4. Press the PLAY/PAUSE button to begin the programmed playback. The PROGRAM indicator will stop dashing. Playback will begin with the first track you have programmed and will continue until the last programmed track has been played. The programmed sequence may be canceled by pressing the STOP button twice.

Cassette function operation:

1. Select the CASSETTE function. Insert your cassette into the slot, as shown in the illustration, with the side you wish to play facing up and the open end on the right side.

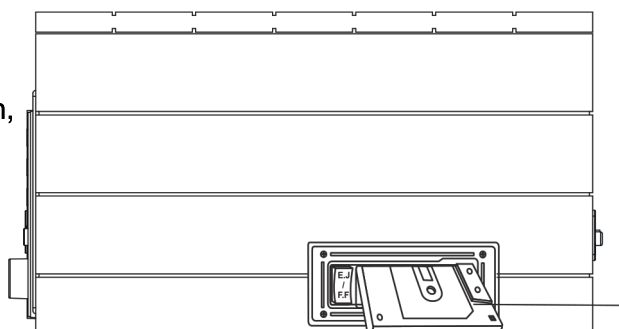

2. Cassette playback begins as soon as the tape is inserted. Adjust the OFF-VOLUME control knob to the desired level.
3. To advance the tape rapidly, depress the EJ/FF (Eject/Fast Forward) button approximately half way. The tape will move forward rapidly as long as the button is depressed. Normal playback will resume when the button is released.
4. When the tape ends the player stops automatically. Depress the EJ/FF (Eject/Fast Forward) button completely to remove the cassette from the player. You may press the EJ/FF (Eject/Fast Forward) button to stop playing and remove the cassette at any time.

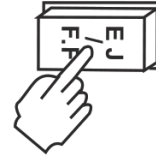
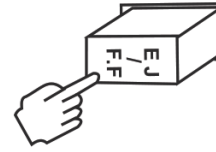

Phono function operation:

1. Select the PHONO function, make sure that you have removed the stylus cover from the stylus.
2. Place your PHONO DISC on the center spindle.
3. Adjust the OFF/ VOLUME control to the desired level.

NOTE: Do not turn or stop the turntable manually. Moving or jarring the turntable without securing the Tone Arm clamp could result in damage to the Tone Arm.

4. Set the turntable speed selector to the appropriate speed, 33, 45, or 78 RPM. If you are playing 45 RPM singles, place the 45 RPM adapter on the center spindle.
5. When turntable finishes playing, tone arm will return to original position automatically.

Bluetooth function operation:

1. Turn on the unit, rotate the volume control to desert level. Turn the function knob to PH mode, and make sure the tone-arm is on the resetting state. A short Bluetooth starting tone will be heard, then the Bluetooth indicator will be flashing.
2. Turn on your Bluetooth device and scan. It will be displayed as "CHVS310" when discovered by your Bluetooth device.
3. When the unit is paired with your Bluetooth device, you can hear a short tone from the speakers.
4. Play your Bluetooth device as you normally do and the sound will be played from this unit.

NOTE: 1. Make sure your Bluetooth device and this unit is within 10 meters of each other.
 2. Check and see if there are other Bluetooth devices nearby interfering the signal and connection.
 3. This unit is could be paired by multiple different Bluetooth devices, but could only be connected and played by one of them at a time. Make sure no other device is actively connected to it already when you are trying to connect the one you are wording on.

Aux in function operation:

1. Select to the PHONO function. Insert two ends of cord into "AUX IN" socket of unit and corresponding socket of your external device respectively. Operate external device as usual and through the speaker of unit you can hear the songs from the external device.

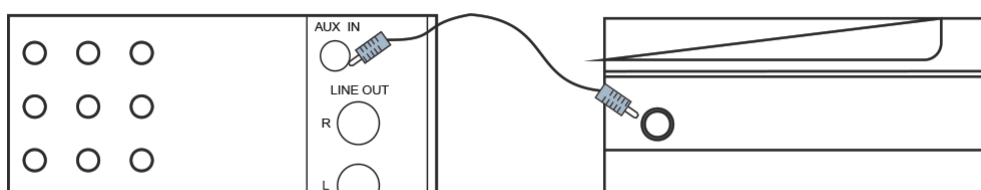

Line out operation:

1. This system includes a set of LINE OUT sockets (UR) which allow you to record from the Radio or phonograph of this system to an external recording device such as a cassette recorder, mini-disc, etc. In any play mode, insert the audio cable (not include) into the matching "LINE OUT" socket of the unit, operate as usual, and through the speakers of external device you can hear the sound exported from.

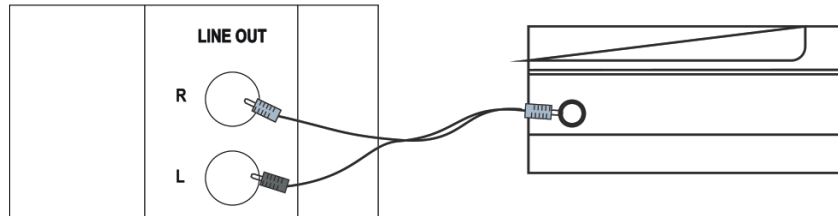

IMPORTANT!

TO PROTECT THE TURNTABLE FROM DAMAGE DURING TRANSPORTATION, A SILVER TRANSIT SCREW IS LOCATED IN THE UPPER RIGHT CORNER OF THE TURNTABLE PLATFORM.

- BEFORE PLAYING A RECORD, PLEASE USE A SCREWDRIVER OR COIN TO TURN THE TRANSIT SCREW COMPLETELY DOWN IN CLOCKWISE DIRECTION TO UNLOCK THE TURNTABLE.
- TO LOCK THE TURNTABLE AGAIN FOR TRANSPORTATION, PLEASE TURN THE SCREW IN COUNTER - CLOCKWISE DIRECTION.

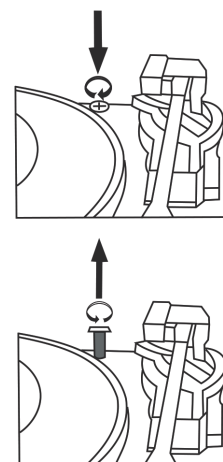

Care & Maintenance

Cassette care:

Two common causes of trouble experienced when using cassettes are:

- Tape jamming - Leading to uneven speed in playback.
- Tape entangling - the tape wraps itself around vital parts of the mechanism.

To reduce the likelihood of these problems occurring, the following precautions should be observed:

1. Check that there are no loose layers of tape visible through the cassette center window (see Fig.1). Take up any loose layers, using a pencil or hexagonally barreled ballpoint pen, before inserting the cassette into the machine (see Fig. 2).
2. If the cassette feels tight while performing operation shown (see Fig. 2), the tape may be jamming due to ridges formed in the winding of the tape (visible through the center window). These may be removed in most cases, by fast winding of the cassette from one end to the other and back again.
3. Use only well-known brands of tape. Avoid use of C-120 Cassettes.
4. Furthermore, do not expose cassettes to direct sunlight, dust or oil, and do not touch the tape surfaces.

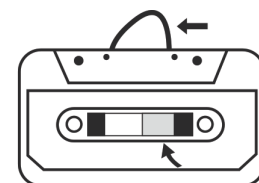

Fig.1

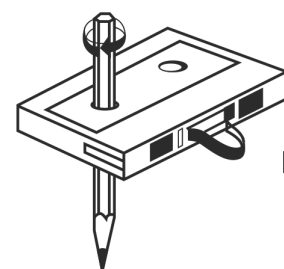

Fig.2

Compact disc care:

1. To remove a disc from its storage case, press down on the center of the case and lift the disc out, holding it carefully by the edges.



2. Fingerprints and dust should be carefully wiped off the disc's recorded surface with a soft cloth. Unlike conventional vinyl or shellac records, compact discs have no grooves to collect dust and microscopic debris, so gently wiping with a soft cloth should remove most particles. Wipe in a straight line from the inside to the outside of the disc. Small dust particles and light stains will have absolutely no effect on sound reproduction quality.
3. Clean the disc periodically with a soft, lint-free, dry cloth or abrasive cleaners to clean the disc. If necessary, use a CD cleaning kit.
4. Never affix labels to the surface of compact discs or write on them, except very gently with specialist CD-R Pens.

Care of the cabinets:

1. You should care for the cabinet as you would care for any piece of fine furniture, when the cabinet becomes dusty, wipe it with a soft, non-abrasive dusting cloth.
2. If the cabinet becomes smudged with finger prints, you may use any good quality commercial dusting and polishing spray cleaner. However, avoid spraying the plastic or metal parts of this system. We recommend that you spray the cleaner onto your dusting cloth not directly onto the cabinet to avoid getting any of the spray on the plastic or metal parts.

Correct Disposal of this product

This marking indicates that this product should not be disposed with other household wastes throughout the EU. To prevent possible harm to the environment or human health from uncontrolled waste disposal, recycle it responsibly to promote the sustainable reuse of material resources.



 **CHAMPION**

Champion ®

Makadamgatan 14 | 254 64 Helsingborg | Sweden

info@championnordic.se

Designed in Sweden | Assembled in China



VARNING

FÖR ATT FÖRHINDRA BRAND ELLER CHOCKSKADA ANVÄND INTE DENNA KONTAKT MED FÖRLÄNGNINGSSLADD ELLER ANNAT UTTAG SÅVIDA INTE BLADEN KAN SÄTTAS IN HELT FÖR ATT FÖRHINDRA ATT DE BLOTTAS. FÖR ATT FÖRHINDRA BRAND ELLER CHOCKSKADA, UTSÄTT INTE DENNA APPARAT FÖR REGN ELLER FUKT.



Det blinkade ljuset med en pilsymbol, inuti en liksidig triangel är avsedd för att uppmärksamma användaren på att det finns oisolerad farlig spänning inom produkten som kan vara av nog styrka för att utgöra en risk för elektrisk chock för personer.

CAUTION

RISK OF ELECTRIC SHOCK
DO NOT OPEN

WARNING!
FÖR ATT MINSKA RISKEN FÖR ELEKTRISK CHOCK TA INTE BORT HÖLJE (ELLER BAKSIDA), INGA DELAR ÄR SERVICEVÄNLIGA FÖR ANVÄNDARE, KONSULTERA KVALIFICERAD SERVICEPERSONAL FÖR SERVICE.



Utropstecknet inuti en liksidig triangel är avsedd för att uppmärksamma användaren på att det finns viktig användar- och underhålls- (service-)instruktioner i texten som följde med apparaten.

VIKTIGA SÄKERHETSINSTRUKTIONER

1. Vänliga läs dessa instruktioner och behåll dem för framtida referens.
2. Var uppmärksam på alla varningar.
3. Följ alla instruktioner.
4. Använd inte denna apparat i närheten av vatten.
5. Rengör endast med en torr trasa.
6. Blockera inte några av ventilationsöppningarna.
7. Installera i enlighet med tillverkarens instruktioner. Installera inte nära några värmekällor så som element, värmare, spis eller andra apparater (inklusive förstärkare) som producerar värme.
8. Skydda strömsladden från att trampas på eller bli böjd, speciellt där kontakten sitter fast och där den kommer ut från apparaten.
9. Använd endast fästen/tillbehör som är specificerade av tillverkaren.
10. Koppla ur apparaten vid åskväder eller när den är oanvänd under längre tid.
11. Lämna all service till kvalificerad personal. Service krävs när apparaten på något sätt har skadats, så som när strömsladden eller kontakten är skadad, om vatten har spillts på den eller om objekt har fallit på apparaten, om apparaten har utsatts för regn eller fukt, om den inte fungerar normalt eller om den har tappats.
12. Denna apparat bör inte utsättas för droppande eller stänkande vatten och inga föremål med fyllda med vatten, så som vaser, bör sättas på apparaten.
13. Överbelasta inte vägguttaget. Använd endast strömkällor som är indikerade – d.v.s. 230V AC uttag.

VIKTIG INFORMATION

1. Undvik att installera denna enhet på platser som är utsatta för direkt solljus eller som är nära värmeelement så som elektriska värmare, ovanpå stereoutrustning som utger för mycket värme, platser som saknar ventilation eller med mycket damm, platser som utsätts för konstant vibration och/eller platser med hög fukthalt.
2. Försökt inte att rengöra denna enhet med kemiska medel som kan skada finishen. Använd en ren, torr trasa. Använd kontroller och knappar så som beskrivs i manualen.
3. Innan du sätter på strömmen, säkerställ att strömsladden är inkopplad. Förvara dina CD-skivor och kassetter i ett kallt utrymme för att undvika värmeskada. När du flyttar anläggningen, var säker på att du först kopplat ur strömsladden.

Förberedelse för användning

Uppackning och installation

1. Ta försiktigt enheten ur visningskartongen och ta bort allt förpackningsmaterial från enheten.
2. Linda upp AC-strömsladden och sträck ut den till sin fulla längd.
3. Linda upp FM-antennsladden och sträck ut den till sin fulla längd.
4. Placera enheten på en stabil, jämn yta, i närheten av ett strömuttag, bort från direkt solljus och bort från starka värmekällor, damm, fukt, luftfuktighet eller starka magnetiska fält.
5. Lyft på locket för att visa fonografen. Fonografen har säkrats vid frakt med en transitskruv. Använd ett mynt eller en skruvmejsel för att vrida transitskraven medurs. Detta låter skivspelaren "flyta".
6. Ta bort det ogenomskinliga vita nålskyddet i plast från fonografen genom att dra det framåt och nedåt.
7. Kasta nålskyddet.
8. Ta bort tråden som användes för att säkra tonarmen under frakt.
9. Släpp spaken för låsning av tonarmen.
10. Koppla kontakten i ditt strömuttag.

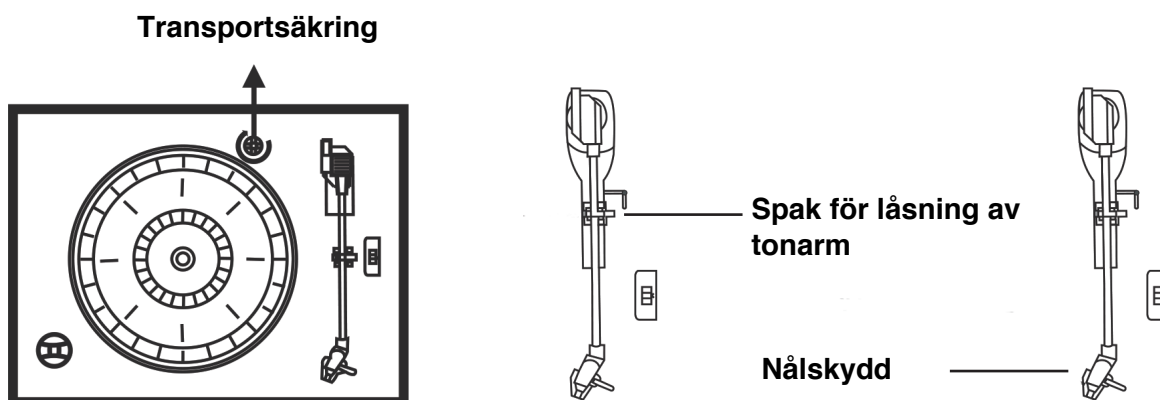

Skydda dina möbler

Denna modell är utrustad med antiglid-fötter i gummi för att förhindra att produkten ska röra sig när du använder den. Dessa fötter är tillverkade i icke-migrerande gummimaterial specifikt sammansatt för att undvika att det ska lämna märken eller fläckar på dina möbler. Dock kan vissa typer av oljebaserade möbelpolish, träskyddsmedel eller rengöringssprayer göra att gummifötterna mjukas upp och lämnar märken eller gummirester på möblerna. För att motverka skada på dina möbler rekommenderar vi starkt att du köper små, självhäftande filtassar, tillgängliga från byggvaruhus och hemrenoveringsbutiker, och sätter dessa tassor på botten av gummifötterna innan du sätter produkten på fina trä möbler.

VIKTIGT

Höja och sänka locket:

- För att öppna locket, höj det så högt som det går tills lockhållarna låser i öppen position. För att stänga locket, öppna det lite tills lockhållarna släpper och sänk sedan försiktigt locket.
- För att undvika skada på utsidan av spelaren eller locket, stäng aldrig locket genom att tvinga det. Lyft alltid upp locket för att få hållarna att släppa.

För att spara strömkonsumtion:

- För att hjälpa till att spara på strömmen stänger enheten av strömförsörjningen automatiskt om ingen ljudsignal upptäckts inom 20 minuter då enheten är påslagen. För att sätta på strömmen igen och återuppta uppspelning måste du först stänga av strömmen och sätta på den igen för att fortsätta.

Placering av kontroller & indikatorer

Front Panel:

- | | | | |
|-----|----------------------------|-----|---------------------------------------------|
| 1. | Fonograflock | 16. | AV/VOLYM-knapp |
| 2. | Stödfäste för fonograflock | 17. | Tonarm |
| 3. | Skivspelare | 18. | Spela/Pausa-knapp |
| 4. | Pekare | 19. | Repetera-knapp |
| 5. | FM-frekvensinställning | 20. | SKIP BAK-Knapp |
| 6. | AM-frekvensinställning | 21. | SKIP FRAM-knapp |
| 7. | CD/USB-Knapp | 22. | Stopp-knapp |
| 8. | REC-knapp | 23. | Öppna/Stäng-knapp |
| 9. | PH/BT-knapp | 24. | Kassettöppning |
| 10. | KASSETT-knapp | 25. | Kassett EJ/FF-Knapp
(MATA UT/Snabbspola) |
| 11. | FM-knapp | 26. | CD-Fack |
| 12. | AM-knapp | 27. | LED-display |
| 13. | USB-ingång | 28. | Hörlursuttag |
| 14. | BAS-knapp | 29. | Stämningvred |
| 15. | Högtalare | 30. | ALT-knapp |

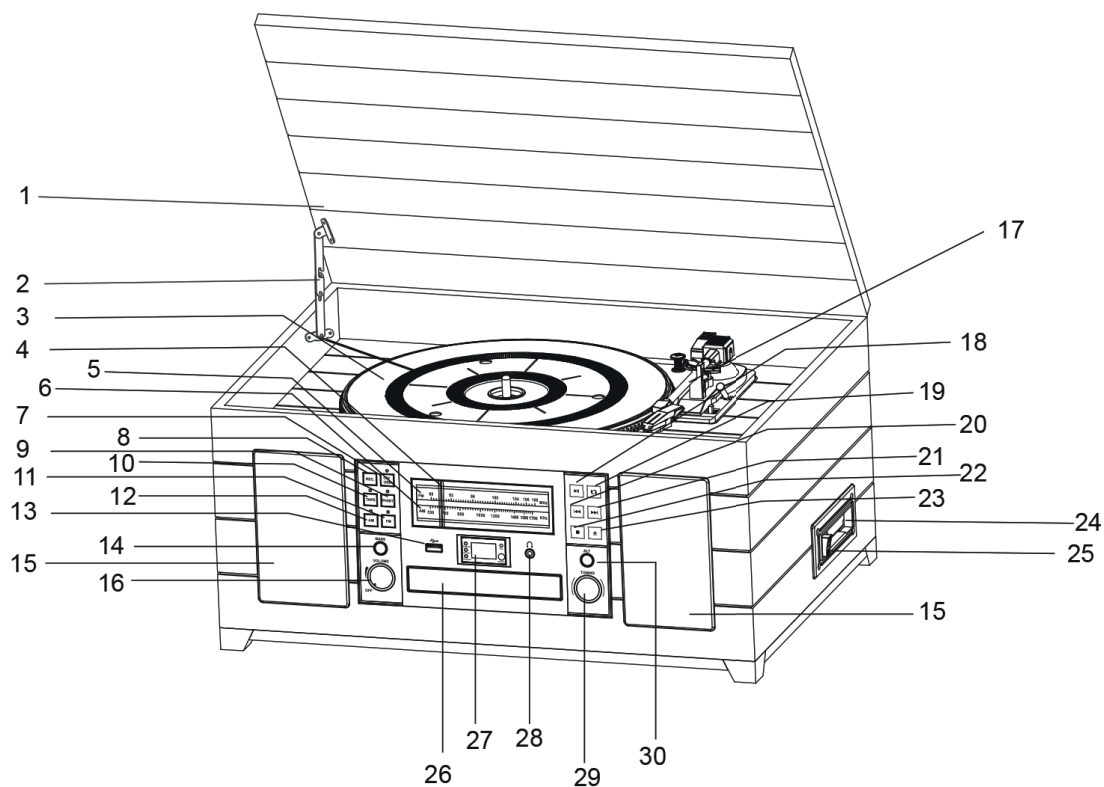

Bakpanel:

- | | |
|-----|---------------------|
| 31. | FM-ledsladd antenn |
| 32. | AC-strömsladd |
| 33. | AUX IN (UR) Uttag |
| 34. | LINJE UT Uttag(R/L) |

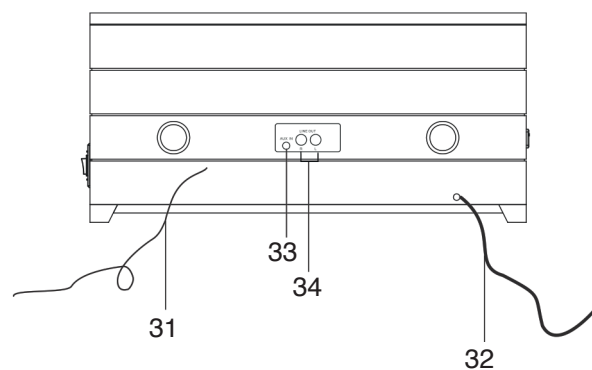

Fonograf:

1. Skivspelare
2. 45 RPM-Adapter
3. Transitskriv
4. Cue-spak
5. Hastighetsväljare (33 & 45 & 78 RPM)
6. Tonarmslås
7. Tonarm med nål

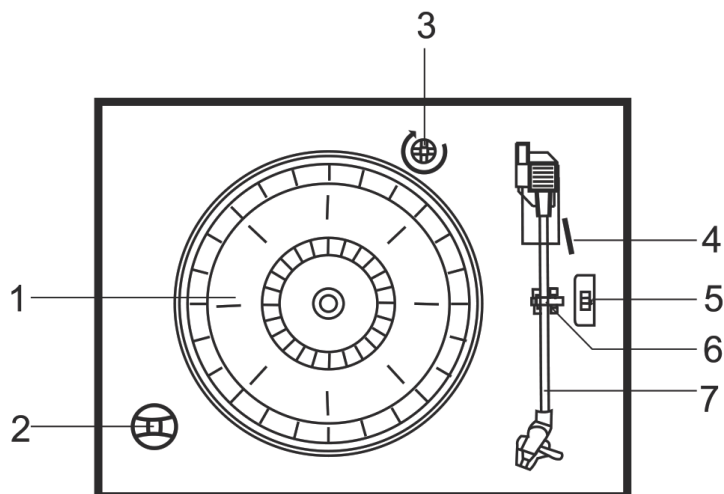

Användning av fjärrkontroll:

- R1: ÖPPNA/STÄNG
R2: SPELA IN
R3: REPETERA
R4: SPELA/PAUSA
R5: DN/FB (HOPPA BAK)
R6: DN/FF (HOPPA FRAM)
R7: STOPP
R8: SPÅR -10
R9: SPÅR +10
R10: SLUMPVIS
R11: RADERA
R12: PROGRAM

NOTERA: ALLA knapparna på fjärrkontrollen har samma funktion som motsvarande knappar på enheten. Denna fjärrkontroll används endast för CD/MP3 och USB-läge.

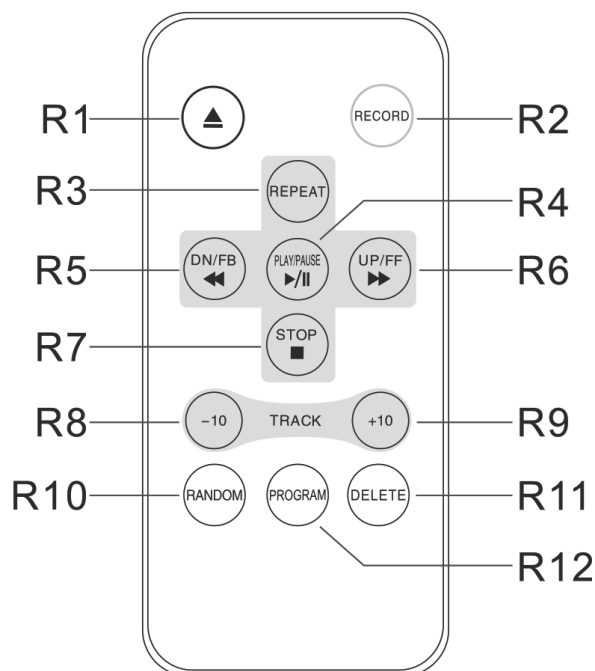

Instruktioner för användning

Radioanvändning

1. Vrid på AV/VOLYM-knappen för att sätta på enheten.
2. Tryck på AM-knappen eller FM-knappen för att välja AM- eller FM-funktion.
3. Välj den önskade stationen genom att vrida på STÄMNINGS-vredet.
4. Justera AV/VOLYM-knappen till önskad ljudnivå.

Antenninformation

- AM-antennen är inuti skåpet. Om AM-mottagningen är otillfredsställande, prova att flytta på skåpet lite grann till dess att den interna antennen tar emot den starkaste signalen.
- Sladdantennen för FM finns på baksidan av skåpet. Om det är nödvändigt, justera positionen och riktningen på denna antenn till dess att du hittar positionen som ger bäst mottagning.

CD/MP3-användning:

1. Tryck på CD/USB-knappen för att välja CD-funktion.
2. Tryck på ÖPPNA/STÄNG-knappen för att öppna CD-facket och LED-displayen kommer visa <OP>.
3. Placera CD/CD-R/CD-RW/MP3-skivan i facket med den trycka sidan uppåt.
4. Tryck på ÖPPNA/STÄNG-knappen en gång till för att stänga CD-facket. LED-displayen kommer då att visa ”-” i några sekunder, sedan kommer det totala antalet spår på skivan att visas. ”nod” kommer att visas när ingen skiva är i enheten.
5. SPELA/PAUSA-INDIKATORN kommer att lysas upp. Uppspelning kommer starta automatiskt.
6. Justera AV/VOLYM-knappen till önskad ljudnivå.
7. För att pausa uppspelning, tryck på SPELA/PAUSA-knappen. SPELA/PAUSA-INDIKATORN kommer att blinka.
8. För att stoppa uppspelning, tryck på STOPP-knappen. SPELA/PAUSA-INDIKATORN kommer att stängas.

USB-användning

1. Sätt USB-minnet i USB-uttaget.
2. Tryck på CD/USB-knappen för att välja CD-funktionen och tryck och håll på SPELA/PAUSA-knappen för att välja USB-funktionen. LED-displayen kommer visa ”-” i ett par sekunder och sedan kommer det totala antalet spår på USB-minnet att visas. ”nob” kommer att visas när det inte är någon USB insatt i enheten.
3. SPELA/PAUSA-INDIKATORN kommer att lysa upp. Uppspelning kommer starta automatiskt.
4. Justera AV/VOLYM-knappen till önskad ljudnivå.
5. För att pausa uppspelning, tryck på SPELA/PAUSA-knappen. SPELA/PAUSA-INDIKATORN kommer att lysa upp.
6. För att stoppa uppspelning, tryck på STOPP-knappen. SPELA/PAUSA-INDIKATORN kommer att stängas.

NOTERA: Tryck och håll nere SPELA/PAUSA-knappen för att komma åt funktionsskifte som följer: CD-USB

Spelkontroll i CD/MP3/USB

1. Placera din CD eller MP3-disk i facket eller sätt in en USB. Uppspelning kommer automatiskt att starta. Uppspelning kommer fortsätta till slutet av SKIVAN eller USB, när skivan är färdig kommer displayen att visa det totala antalet spår på skivan eller USB igen. Du kan också välja att stoppa uppspelningen när du vill genom att trycka på STOPP-knappen.
2. Justera AV/VOLYM-knappen till önskad ljudnivå.
3. I uppspelningsläge, tryck på SKIPPA FRAM-knappen på enhetens frampanel eller UPP/FB-knappen på fjärrkontrollen för att hoppa till nästa låt.
4. Tryck på SKIP BAK-knappen på enhetens frampanel eller DN/FB-knappen på fjärrkontrollen för att hoppa till den förra sången som precis har spelats.
5. Tryck på knappen MAPP+/+10 eller knappen MAPP-/-10 för att hoppa fram eller hoppa bak 10 spår i CD/MP3/USB.

Välja uppspelning av mapp i MP3/USB:

1. I stoppläge, tryck på knappen MAPP+/+10 eller knappen MAPP-/-10 för att välja FOLDER+ eller FOLDER-. För att bekräfta spårnummer i MAPP, tryck på SPELA/PAUSA-knappen för uppspelning. Låtnumret och mappnumret för ditt valda spår kommer att visas kontinuerligt varannan sekund. Du kan också stoppa uppspelning när som helst genom att trycka på STOPP-knappen.

Välj din önskade del för CD/MP3/USB:

1. Tryck och håll nere SKIPPA FRAM- eller SKIPPA BAK-knappen på enhetens frampanel eller UPP/FF- eller DN/FB-knappen på fjärrkontrollen för att välja din önskade del av det spår som spelas för tillfället och släpp sedan knapparna. Uppspelningen kommer att fortsätta som normalt från den punkten i spåret.

Paus-kontroll för CD/MP3/USB:

1. I uppspelningsläge för CD/MP3/USB, tryck på SPELA/PAUSA-knappen en gång. Uppspelning stoppas men skivan fortsätter snurra och LCD-indikatorn för spårnummer kommer att blinka.
2. Tryck på SPELA/PAUSA-knappen en gång till för att avbryta paus och spårnumret kommer att sluta blinka.

Spela in i CD/MP3/USB/fono/kassett-funktion:

1. I uppspelningsläge för CD/MP3/USB/Fono och KASSETT, välj de önskade låtarna och deras spår.
2. Sätt in USB och tryck på REC-knappen en gång, enheten visar <REC>, och indikatorn för inspelning kommer att lysa.
3. Tryck på REC-knappen en gång till för att bekräfta inspelning till USB och ljuset som indikerar inspelning kommer att blinka. Eheten kan lagra inspelade sånger för dina valda favoritsång-nummer. Om du vill stoppa inspelningen, tryck på STOPP-knappen.

NOTERA: I inspelningsläge för FONO/KASSETT, för att bekräfta inspelning, kommer enhetens display visa <REC> och den röda indikatorlampan kommer att blinka.

Avbryt USB-uppspelning av sånger:

1. Om enheten spelar en sång från USB som du inte tycker om kan du trycka och hålla nere RADERA-knappen på fjärrkontrollen i 2 sekunder för att avbryta sången, LCD-displayen på enheten kommer att visa .

Upprepa uppspelning i CD/MP3/USB:

1. I uppspelningsläge för CD/MP3/USB. Tryck på REPETERA-knappen en gång, repeteringsindikatorn kommer att blinka och det nuvarande spåret kommer att repeteras när det är färdigspelat.
2. Tryck på REPETERA-knappen två gånger så kommer repeteringsindikatorn att sluta blinka, fortsätta vara på, och sedan kommer skivan att upprepas från start när den är färdigspelad.
3. För att avbryta repeterad uppspelning, tryck på REPETERA-knappen igen, repeteringsindikatorn kommer att stängas. Repeterad uppspelning stoppas också genom att trycka på STOPP-knappen.

Slumpvis uppspelning i CD/MP3/USB-läge:

1. I uppspelningsläge för CD/MP3/USB, tryck på SLUMPVIS-knappen för slumpvis uppspelningsfunktion, indikatorn för slumpvis kommer att vara på. Tryck på denna knapp igen för att avbryta funktionen för slumpvis uppspelning.

Programmeringsfunktion i CD/MP3/USB-läge:

1. Denna funktion låter dig programmera 20 spår i CD-läge och 99 spår i MP3/USB-läge för uppspelning i vilken ordning du vill.
2. I CD/MP3/USB-läge med uppspelning stoppad, tryck på PROGRAM-knappen för att komma in i programläge. Programnumret visar kort '001' och programindikatorn kommer blinka. Tryck på SKIP FRAM- eller SKIP BAK-knappen på enhetens frampanel eller UP/FF- eller DN/FB-knappen på fjärrkontrollen för att välja det första spåret som du önskar föra in i programminnet, exempelvis: om spår nummer 008 är det önskade spåret, när detta kommer upp på displayen, tryck på PROGRAM-knappen en gång till för att spara spåret. Programnumret visar kort numret '002' och sedan kommer programindikatorn att blinka.
3. Repetera ovanstående steg, välj ett annat spårnummer varje gång till du har valt upp till 20 (CD) spår och 99 (MP3/USB) spår i programminnet.
4. Tryck på SPELA/PAUSA-knappen för att börja den programmerade uppspelningen. PROGRAM-indikatorn kommer att blinka. Uppspelning kommer att börja med det första spåret som du har programmerat och kommer att fortsätta tills det sista programmerade spåret har spelats. Den programmerade sekvensen kan avslutas genom att trycka på STOPP-knappen två gånger.

Användning av kassettfunktion:

1. Välj KASSETT-funktionen. Sätt i din kassett i facket, så som visas på bilden, med den sida som du önskar spela uppåt och den öppna änden på höger sida.

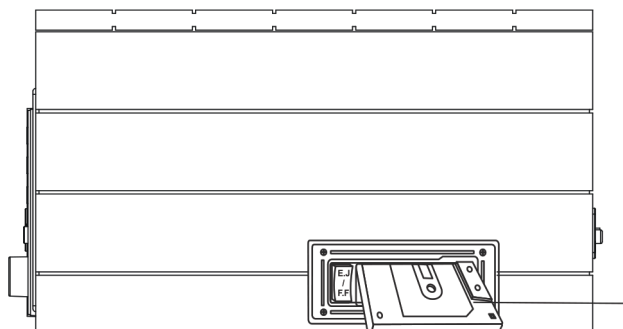

2. Kassett-uppspelning börjar så fort bandet är insatt. Justera AV/VOLYM-knappen till önskad ljudnivå.
3. För att snabbspola på bandet, tryck ned knappen EJ/FF (Ta ut/Spola Fram) cirka halvvägs. Bandet kommer att spola fram snabbt så länge knappen är nedtryckt. Normal uppspelning kommer att återupptas när knappen släpps.
4. När bandet är slut stoppar spelaren automatiskt. Tryck ned knappen EJ/FF (Ta ut/Spola Fram) helt för att ta ut kassetten från spelaren. Du kan trycka ned knappen EJ/FF (Ta ut/Spola Fram) för att stoppa uppspelning och ta ut kassetten när som helst.

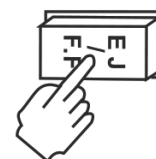
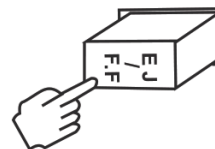

Användning av fonofunktion:

1. Välj FONO-funktion och säkerställ att du tagit av nålskyddet från nålen.
2. Placera din VINYLSKIVA på mittaxeln.
3. Justera AV/VOLYM-kontrollen till önskad ljudnivå.

NOTERA: Vrid eller stoppa in skivspelaren manuellt. Att flytta eller skaka skivspelaren utan att fästa tonarmen kan resultera i skador på tonarmen.

4. Ställ in skivspelarens hastighet till önskad nivå, 33, 45 eller 78 RPM. Om du spelar 45 RPM-singlar, placera adaptorn för 45 RPM i mitten.
5. När skivspelaren slutar spela kommer tonarmen automatiskt att flytta sig till sin ursprungsposition.

Användning av Bluetooth-funktionen:

1. Sätt på enheten, ställ in volymkontrollen till önskad nivå. Ställ funktionsknappen till PH-läge och säkerställ att tonarmen är i omstartsläge. En kort startton för Bluetooth kommer att höras och sedan kommer Bluetooth-indikatorn att blinka.
2. Sätt på din Bluetooth-enhet och scanna. Den kommer att visas som "CHVS310" när den hittas av din Bluetooth-enhet.
3. När enheten paras med din Bluetooth-enhet kan du höra en kort ton från högtalarna.
4. Spela från din Bluetooth-enhet som du vanligtvis gör och ljudet kommer att spelas från denna enhet.

Notera:

1. Säkerställ att din Bluetooth-enhet och denna enhet är inom 10 meter från varandra.
2. Kolla och se om det finns några andra Bluetooth-enheter i närheten som stör signalen och kopplingen.
3. Denna enhet kan kopplas samman med flera olika Bluetooth-enheter, men kan endast vara aktivt kopplad till och spela från en åt gången. Säkerställ att inga andra enheter är aktivt kopplade till den redan när du försöker koppla till en ny enhet.

Användning av AUX IN-funktionen:

1. Välj FONO-funktionen. Sätt in två sladdändar i "AUX IN"-uttaget på enheten och motsvarande i din externa enhet. Använd den externa enheten som vanligt och från högtalarna till enheten kan du höra sångerna som spelas på den externa enheten.

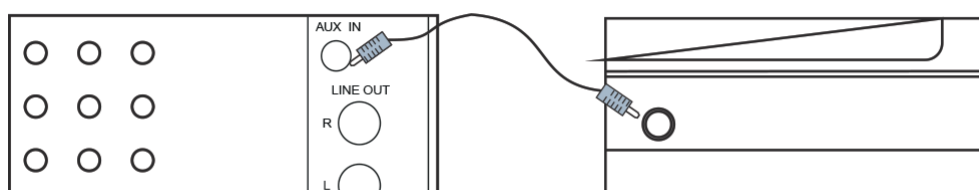

Användning av linje-ut:

1. Detta system inkluderar en uppsättning LINJE UT-uttag (UR) som låter dig spela in från radio eller skivspelaren i detta system till en extern inspelningsenhet så som en kassettbandspelare, mini-disc osv. I alla uppspelningsläge, sätt i ljudkabeln (inte inkluderad) i det matchade "LINJE UT"-uttaget på enheten, använd som vanligt och genom högtalarna som hör till den externa enheten kan du höra ljudet som exporteras från denna enhet.

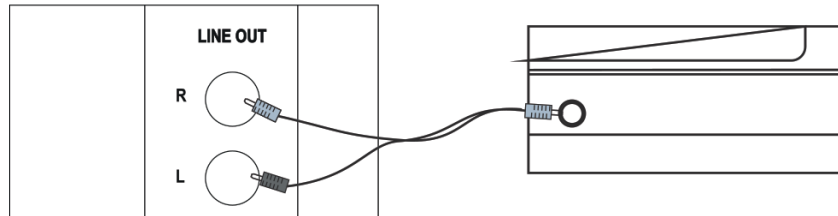

VIKTIGT!

FÖR ATT SKYDDA SKIVSPELAREN FRÅN SKADA UNDER TRANSPORT ÄR EN TRANSITSKRUV I SILVER PLACERAD I DET ÖVRE HÖGRA HÖRNET AV SKIVSPELAREN.

- INNAN EN SKIVA SPELAS, VÄNLIGEN ANVÄND EN SKRUVMEJSEL ELLER ETT MYNT FÖR ATT VRIDA TRANSPORTSKRUVEN HELT MEDURS FÖR ATT LÅSA UPP SKIVSPELAREN.
- FÖR ATT LÅSA SKIVSPELAREN IGEN FÖR TRANSPORT, VÄNLIGEN VRID SKRUVEN MOTURS.

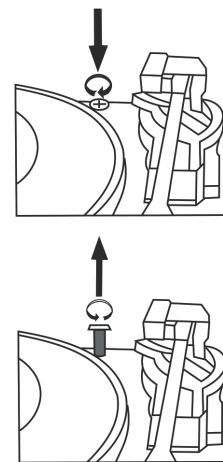

Skötsel & Underhåll

Kassettskötsel:

Två vanliga anledningar till att problem uppstår när kassetter används är:

- Bandstörning – Leder till ojämn uppspelning.
- Bandintrassling – bandet surrar sig runt viktiga delar i mekanismen.

För att minska risken för att dessa problem ska uppstå, bör följande försiktighetsåtgärder vidtas:

1. Kolla så att det inte är några lösa lager av tejp synliga genom kassetten centralfönster (se Fig. 1). Ta upp alla lösa lager genom att använda en penna eller hexagonformad kulspeppenna innan kassetten sätts in i maskinen (se Fig. 2).
2. Om kassetten känns spänd när åtgärden som visas (se Fig. 2), kan bandet ha uppspelningsproblem på grund av räfflor som formats i lindningen av bandet (synliga genom centralfönstret). Dessa kan tas bort i de flesta fall genom snabbspolning av bandet från en sida av kassetten till den andra och tillbaka igen.
3. Använd endast välkända märken på kassettband. Undvik att använda kassetter av typ C-120.
4. Försättningsvis bör kassetter inte utsättas för direkt solljus, damm eller olja och bandets yta bör inte vidröras.

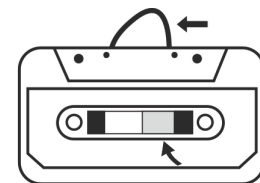

Fig.1

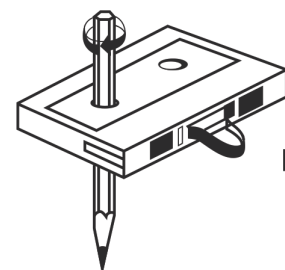
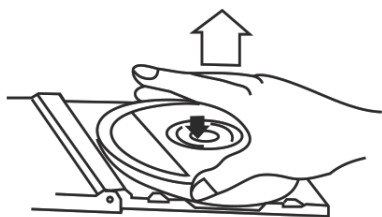

Fig.2

Skötsel av CD-skivor:

1. För att ta ut en skiva från sitt skyddsfodral, tryck ned mittendelen av fodralet och lyft ut skivan medan du håller den försiktigt i kanterna.



2. Fingeravtryck och damm bör försiktigt torkas bort från skivans inspelningssida med en mjuk trasa. Till skillnad från traditionella vinyl- eller schellackskivor har CD-skivor inga räfflor som samlar damm och mikroskopisk smuts, så det bör räcka med att försiktigt torka med en mjuk trasa för att få bort att partiklar. Torka i en rak linje från insidan till utsidan av skivan. Små dammpartiklar och lätta fläckar har absolut ingen påverkan på uppspelningskvaliteten.
3. Rengör skivan periodvis med en mjuk, luddfri, torr trasa eller passande rengöringsmedel för att hålla den fri från smuts. Om nödvändigt, använd ett kit för CD-rengöring.
4. Sätt aldrig etiketter eller skriv på ytan av CD-skivor, bortsett från väldigt försiktig skrift med speciellt anpassade pennor för CD-R.

Skötsel av skåp:

1. Du bör ta hand om kabinetten så som du tar hand om alla möbler. När skåpet blir dammigt, torka av det med en mjuk, len dammtrasa.
2. Om skåpet blir nedsmutsat med fingeravtryck kan du använda vilket högkvalitativt, bra damm- och polishspray som helst. Men undvik att spraya på plast- eller metalldelarna i systemet. Vi rekommenderar att du sprayar rengöringsmedlet på din dammtrasa och inte direkt på skåpet för att undvika att det kommer spray på plast- eller metalldelarna.

Korrekt avfallshantering

Denna symbol på produkten eller i instruktionerna betyder att den ska slängas separat från annat hushållsavfall när den inte fungerar längre. Inom EU finns separata återvinningssystem för avfall. Kontakta lokala myndigheter eller din återförsäljare för mer information.



 **CHAMPION**

Champion®
Makadamgatan 14 | 254 64 Helsingborg | Sweden
info@championnordic.se
Designed in Sweden | Assembled in China



FORSIGTIG

FOR AT UNDGÅ BRAND ELLER STØD, BRUG IKKE DETTE STIK MED EN FORLÆNGERLEDNING, KOBLINGSSTIK ELLER ANDET STIK, MEDMINDRE KONTAKTELEMENT KAN INDSÆTTES HELT FOR AT UNDGÅ EKSPONERING AF KONTAKTELEMENT. FOR AT UNDGÅ BRAND ELLER STØD, UDSÆT IKKE DETTE APPARAT FOR REGN ELLER FUGT.

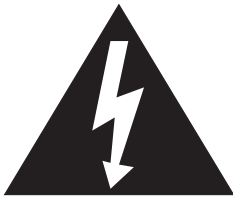

CAUTION

RISK OF ELECTRIC SHOCK
DO NOT OPEN



Lynet med pile-hoved symbolet inde i en ligesidet trekant har til formål at advare brugeren om uisoleret farlig spænding i produktet, som muligvis er af tilstrækkelig størrelse til at udgøre risiko for elektrisk stød over for personer.

ADVARSEL!
FOR AT MINDSKE RISIKO FOR ELEKTRISK STØD, FJERN IKKE BESKYTTELSE (ELLER BAGSIDE), INGEN BRUGER-ANVENDELIGE DELE INDENI. HENVISER TIL AT OVERLADE VEDLIGEHOLDELSE TIL KVALIFICERET PERSONALE.

Udråbstegnet i en ligesidet trekant har til formål at advare brugeren om tilstedeværelse af vigtige betjenings- og vedligeholdelses- (service) instruktioner i det informationsmateriale, der følger med apparatet.

VIGTIGE SIKKERHEDSFORANSTALTNINGER

1. Venligst læs disse instruktioner og behold dem til fremtidigt brug.
2. Vær opmærksom på samtlige afvarsler.
3. Følg alle instruktioner.
4. Brug ikke dette apparat i nærheden af vand.
5. Rengør kun med en ren klud.
6. Bloker ikke ventilationsåbninger.
7. Installer i overensstemmelse med producentens instruktioner. Installer ikke i nærheden af varmekilder såsom radiatorer, varmeapparater, komfurer eller andre apparater (inklusive forstærkere), som producerer varme.
8. Beskyt strømledningen fra at blive trådt på eller bøjet, specielt der, hvor stikket er fastgjort og det sted, hvor den udgår fra apparatet.
9. Brug kun tilbehør specificeret af producenten.
10. Fjern apparatet fra strømforsyningen under lyn- og tordenvejr, og når det ikke anvendes i en længere periode.
11. Overlad al servicearbejde til kvalificeret personale. Servicearbejde er påkrævet når apparatet på nogen måde er blevet skadet, såsom hvis strømforsyningsledningen eller stikket er skadet, væske er blevet spildt eller genstande er blevet tabt ind i apparatet, hvis apparatet er blevet udsat for regn eller fugt, ikke fungerer normalt, eller er blevet tabt.
12. Dette apparat må ikke udsættes for dryp eller stænk waterand intet objekt fyldt med væske, såsom vaser, må anbringes på apparatet
13. Overbelast ikke stikkontakten i væggen. Brug kun strømforsyningskilder som anvist – dvs. 230V AC hovedledninger.

VIGTIGE BEMÆRKNINGER

1. Undgå at installere denne enhed på steder udsat for direkte sollys eller tæt på varmegivende elementer såsom varmeovne, oven på andre stereo-apparater, der afgiver for meget varme, steder med manglende ventilation eller støvede områder, steder udsat for konstant vibration og/eller fugtige eller våde områder.
2. Forsøg ikke at rengøre denne enhed med kemiske opløsningsmidler, da dette kan ødelægge overfladen. Brug en ren, tør klud. Betjen knapper og kontakter som beskrevet i manualen.
3. Før du tænder for enheden, skal du sikre dig, at AC strømforsyning er koblet til. Opbevar dine CD'er og plader køligt for at undgå varmeskader. Når du flytter på sættet, så sørg for at frakoble strømmen først.

Forberedelse til brug

Udpakning og opsætning

1. Fjern forsigtigt enheden fra kassen og fjern al pakningsmateriale fra enheden.
2. Vikl AC ledningen ud og fold ud til fuld længde.
3. Vikl FM antennen ud og fold ud til fuld længde.
4. Placer enheden på en stabil, jævn overflade i praktisk afstand til en AC stikkontakt, væk fra direkte sollys og væk fra kilder til varme, støv, fugt, vand og stærke magnetiske felter.
5. Løft låget så du kan se grammofonen. Grammofonen er blevet sikret under transporten med en transportskrue. Brug en mønt eller skruetrækker til at dreje skruen i urets retning. Dette vil tillade drejeskiven at "flyde".
6. Fjern den hvide, matte plastik fra pickupnålen ved at glide det fremad og ned.
7. Smid pickupnåls-beskyttelsen ud.
8. Fjern den klips, der beskyttede pickuparmen under transporten.
9. Slip pickuparmen fri fra låsearmen.
10. Sæt stikket i din AC stikkontakt.

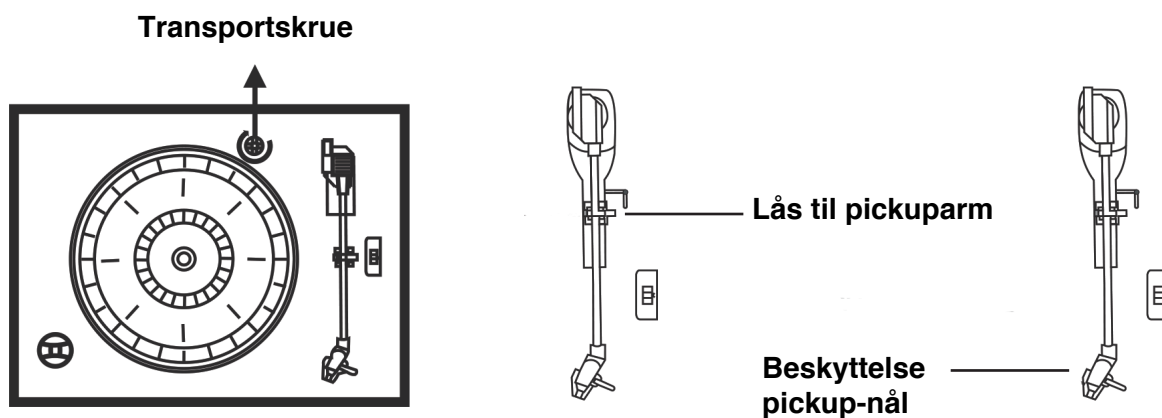

Beskyt dine møbler

Denne model er udstyret med skridsikre gummifødder for at forhindre produktet i at rykke sig, mens du betjener knapperne. Disse fødder er lavet af skridsikkert gummimateriale specielt designet til at undgå at efterlade mærker eller pletter på dine møbler. Dog kan visse typer oliebaseeret møbelvoks, træbeskyttelsesmiddel eller rengøringspray blødgøre gummifødderne, hvilket kan efterlade gummirester på møblerne. For at forhindre skade på dine møbler anbefaler vi på det kraftigste, at du køber nogle små, selvklæbende filt-puder, som kan fås i isenkramforretninger og boligforretninger overalt, og sætter disse fast under gummifødderne, før du placerer produktet på fine træmøbler.

VIGTIGT

Løfte og sænke låget:

- For at åbne låget, løft låget opad så langt, det kan komme, indtil støttearmen låser og holder det åbent. For at lukke låget, løft det lidt opad indtil støttearmen låses op, og sænk derefter forsigtigt låget.
- For at undgå at ødelægge montren eller låget, tving aldrig låget ned. Løft altid låget for at løsne støttearmen.

Spar på strømforbruget:

- For at spare på strømmen vil enheden automatisk slukkes, hvis der ikke er noget lydsignal i 20 minutter. For at tænde igen og spille musik skal du først slukke for strømmen og derefter tænde igen for at fortsætte.

Placering af knapper og indikatorer

Forside:

- | | | | |
|-----|-------------------------|-----|------------------------------------------|
| 1. | Grammofon låg | 16. | OFF/VOLUME knap |
| 2. | Grammofonlågs-støttearm | 17. | Pickuparm |
| 3. | Drejeskive | 18. | Play/Pause knap |
| 4. | Pointer | 19. | Gentagelsesknop |
| 5. | FM indstillingsknap | 20. | SKIP REV. Knap |
| 6. | AM indstillingsknap | 21. | SKIP FWD. Knap |
| 7. | CD/USB knap | 22. | Stop knap |
| 8. | REC knap | 23. | Åben/Luk knap |
| 9. | PH/BT knap | 24. | Kassetteåbning |
| 10. | TAPE knap | 25. | Kassette EJ/FF knap (Eject/Fast Forward) |
| 11. | FM knap | 26. | CD skuffe |
| 12. | AM knap | 27. | LED skærm |
| 13. | USB stik | 28. | Hovedtelefon jack |
| 14. | BAS knap | 29. | Afstemningsknap |
| 15. | Højtalere | 30. | ALT knap |

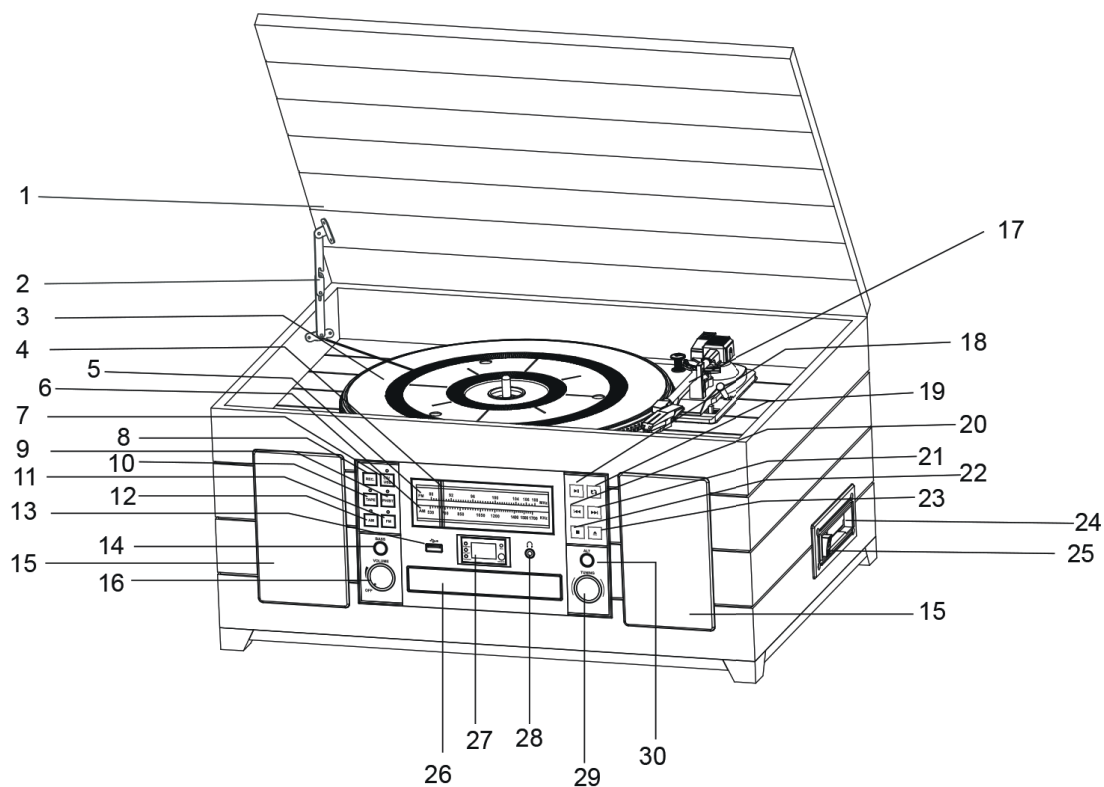

Bagside:

- | | |
|-----|---------------------|
| 31. | FM hovedantennetråd |
| 32. | AC strømforsyning |
| 33. | AUX IN (UR) Jack |
| 34. | LINE OUT Jack (R/L) |

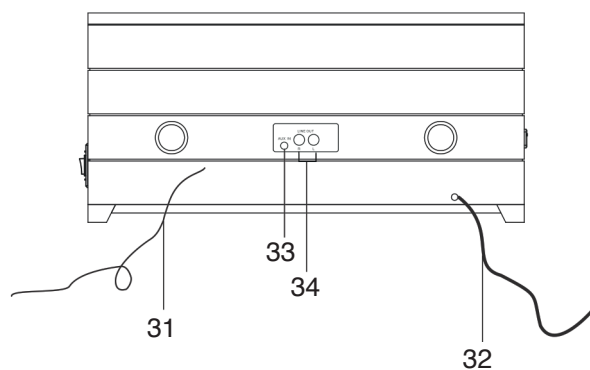

Grammofon:

1. Drejeskive
2. 45 RPM Adapter
3. Transportskrue
4. Signal håndtag
5. Hastighedsvælger (33 & 45 & 78 RPM)
6. Lås til pickuparm
7. Pickuparm med pickupnål

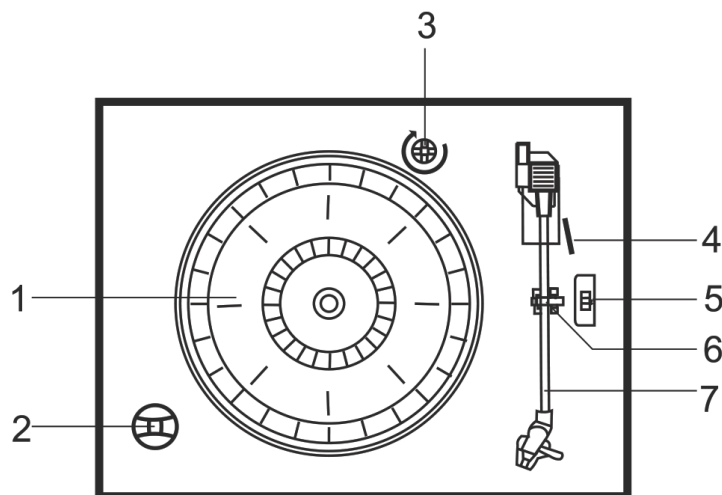
**Fjernbetjening:**

- R1: ÅBEN / LUK
 R2: PLADE
 R3: GENTAG
 R4: PLAY / PAUSE
 R5: DN/FB (SKIP REV)
 R6: DN/FF (SKIP FORWARD)
 R7: STOP
 R8: TRACK -10
 R9: TRACK +10
 R10: TILFÆLDIG
 R11: SLET
 R12: PROGRAM

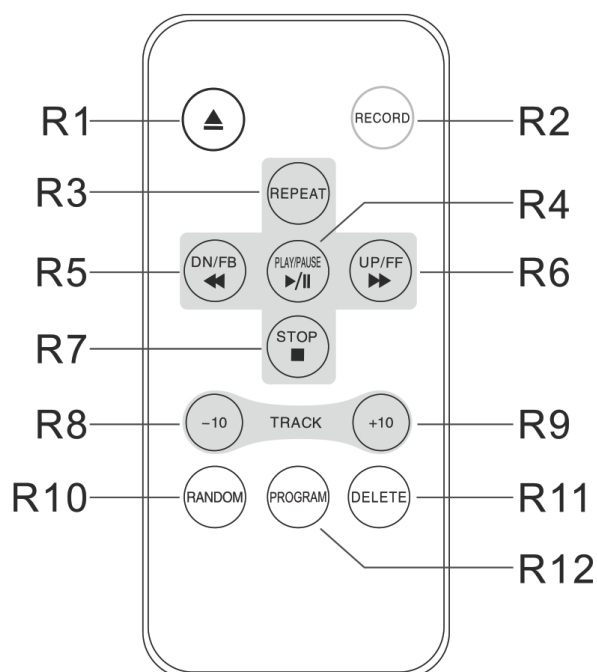

BEMÆRK: ALLE knapper på fjernbetjeningen har de samme funktioner som disse knapper på enheden. Denne fjernbetjening bruges kun til CD/MP3, USB tilstand.

Betjeningsinstruktioner**Radio betjening**

1. Drej på OFF/VOLUME knappen for at tænde enheden
2. Tryk på AM eller FM knappen for at vælge AM eller FM funktionen
3. Vælg den ønskede station ved at dreje på afstemningsknappen
4. Juster OFF/VOLUME knappen for at opnå den ønskede lydstyrke.

Antenne Information

- AM antennen sidder inde i montren. Hvis AM forbindelsen er utilfredsstillende, prøv at flytte lidt på montren, indtil antennen fanger det stærkeste signal.
- FM antennen sidder bag på montren. Om nødvendigt, juster position og retning af antennen indtil du finder den stilling, der giver det bedste signal.

CD/MP3 betjening:

1. Tryk på CD/USB knappen for at vælge CD funktionen.
2. Tryk på ÅBEN/LUK knappen for at åbne CD skuffen, og LED skærmen vil vise <OP>.
3. Placer CD/CD-R/CR-RW/MP3 skiven i skuffen med tryk-siden opad.
4. Tryk på ÅBEN/LUK knappen igen for at lukke CD skuffen. LED skærmen vil vise ”-” i nogle få sek under, hvorefter det samlede antal numre på CD'en vil blive vist. ”nod” vises, når der ikke er indsat en disk i enheden.
5. PLAY/PAUSE indikatoren vil lyse op. Afspilning starter automatisk.
6. Juster OFF/VOLUME knappen til ønsket lydniveau.
7. For at pause afspilning, tryk på PLAY/PAUSE knappen. PLAY/PAUSE knappen vil blinke.
8. For at stoppe afspilning, tryk på STOP knappen. PLAY/PAUSE indikatoren vil slukke.

USB betjening:

1. Indsæt USB i USB stikket
2. Tryk på CD/USB knappen for at vælge CD funktion, og tryk på PLAY/PAUSE knappen og hold den nede for at vælge USB funktion. LED skærmen vil vise ”-” i nogle få sekunder, hvorefter det samlede antal numre på USB stikket vil blive vist. ”nob” vil blive vist når der ikke er indsat noget USB.
3. PLAY/PAUSE indikatoren vil lyse op. Afspilning starter automatisk.
4. Juster OFF/VOLUME knappen til ønsket lydniveau.
5. For at pause afspilning, tryk på PLAY/PAUSE knappen. PLAY/PAUSE knappen vil blinke.
6. For at stoppe afspilning, tryk på STOP knappen. PLAY/PAUSE indikatoren vil slukke.

BEMÆRK: Tryk og hold PLAY/PAUSE knappen nede for at lave følgende funktionsskift: CD-USB.

Afspilningskontrol i CD/MP3/USB:

1. Placer CD eller MP3 disk i skuffen eller indsæt USB. Afspilning starter automatisk. Afspilning vil fortsætte indtil slutningen af disken eller USB, når disken er færdig, vil displayet vise det samlede antal sange på disk eller USB igen. Du kan til enhver tid stoppe afspilning ved at trykke på STOP knappen.
2. Juster OFF/VOLUME knappen til det ønskede niveau.
3. I afspilningstilstand: Tryk på SKIP FWD knappen på forsiden af enheden eller UP/FB knappen på fjernbetjeningen for at gå til næste sang.
4. Tryk på SKIP REV knappen på forsiden af enheden eller DN/FB knappen på fjernbetjeningen for at gå tilbage til forgående sang.
5. Tryk på FOLDER+/-10 eller FOLDER-/-10 for at gå ti sange frem eller tilbage på CD/MP3/USB.

Valg af afspilningsfolder for MP3/USB:

1. I stoptilstand: Tryk på FOLDER+/-10 eller FOLDER-/-10 knappen for at vælge FOLDER+ eller FOLDER-. For at bekræfte FOLDER sangnumrene, tryk på PLAY/PAUSE knappen for at afspille. Sangnummeret og foldernummeret på den sang, du har valgt, vil blive vist efter hinanden hver andet sekund. Du kan til enhver tid stoppe afspilningen ved at trykke på STOP knappen.

Valg af ønsket del for CD/MP3/USB:

1. Tryk og hold SKIP FWD eller SKIP REV knappen nede på forsiden af enheden eller UP/FF eller DN/FB knappen på fjernbetjeningen for at vælge den ønskede del af den sang, der afspilles, og slip derefter knappen. Afspilningen vil fortsætte normalt fra den valgte del.

Pause kontrol for CD/MP3/USB:

1. I CD/MP3/USB tilstand, tryk på PLAY/PAUSE knappen én gang. Afspilning stopper, men disken drejer fortsat, og LCD indikatoren med sangnummeret vil lyse.
2. Tryk på PLAY/PAUSE knappen igen for at stoppe pausen, og sangnummeret vil stoppe med at blinke.

Optage CD/MP3/USB/grammofon/kassette funktion:

1. I CD/MP3/USB/grammofon og KASSETTE afspilningstilstand, vælg den ønskede sang.
2. Indsæt USB og tryk REC knappen én gang, skærmen viser <REC>, og REC indikatorlampen bliver synlig.
3. Tryk på REC knappen en gang til for at bekræfte optag til USB og REC lampen vil lyse. Du kan optage dine favoritnumre. Hvis du vil stoppe optagelsen, tryk på STOP knappen.
BEMÆRK: I RADIO/KASSETTE tilstand tryk RECORD for at bekræfte. Skærmen vil vise <REC> og en rød indikatorlampe lyser.

Fortryd USB sangbetjening:

1. Enheden spiller en sang på USB, du ikke kan lide – tryk og hold DELETE knappen nede på fjernbetjeningen i to sekunder for at fortryde sangen, enhedens LCD skærm vil vise .

Gentag afspilning for CD/MP3/USB:

1. I CD/MP3/USB afspilningstilstand: Tryk på REPEAT knappen én gang, repeat indikatoren vil blinke og sangen vil blive gentaget, når den er færdig.
2. Tryk på REPEAT knappen to gange, repeat-indikatoren vil stoppe med at blinke og forblive tændt. Når pladen er færdig med at afspille, vil den starte forfra.
3. For at stoppe repeat-afspilning, tryk på REPEAT knappen igen, repeat-indikatoren vil slukke. Repeat-afspilning kan også stoppes ved at trykke på STOP knappen.

Tilfældig afspilning i CD/MP3/USB tilstand:

1. I CD/MP3/USB afspilningstilstand, tryk på RANDOM knappen for at starte tilfældig afspilning, random-indikator vil lyse. Tryk på knappen igen for at stoppe tilfældig afspilning.

Program funktion i CD/MP3/USB tilstand:

1. Denne funktion tillader dig at programmere 20 numre i CD tilstand og 99 numre i MP3/USB tilstand for afspilning i en hvilken som helst ønsket rækkefølge.
2. I CD/MP3/USB stop tilstand, tryk på PROGRAM knappen for at starte program-tilstand. Programmeringsnummeret viser kort '001' og program-indikatoren vil blinke. Tryk på SKIP FWD eller SKIP REV knappen på forsiden af enheden eller UP/FF eller DN/FB knappen på fjernbetjeningen for at vælge det første nummer, du ønsker at komme ind i programmeringshukommelsen, eksempel: Sang nummer 008, når den ønskede sang vises på skærmen, tryk på PROGRAM knappen igen for at memorisere sangen. Programmeringsnummeret viser kort '002', og program-indikatoren blinker.
3. Gentag ovenstående trin, vælg en forskellig sang hver gang indtil du har valgt op til 20 (CD) sange eller 99 (MP3/USB) sange i programmeringshukommelsen.
4. Tryk på PLAY/PAUSE knappen for at afspille programmeringen. PROGRAM indikatoren vil stoppe med at blinke. Afspilning vil starte med den første sang, du har programmeret og vil fortsætte indtil den sidste programmerede sang er blevet afspillet. Den programmerede serie kan stoppes ved at trykke på STOP knappen to gange.

Kassette funktions-betjening:

1. Vælg KASSETTE funktionen. Indsæt kassettebåndet i åbningen som vist i illustrationen, med den side, du ønsker at afspille, opad og den åbne ende mod højre.

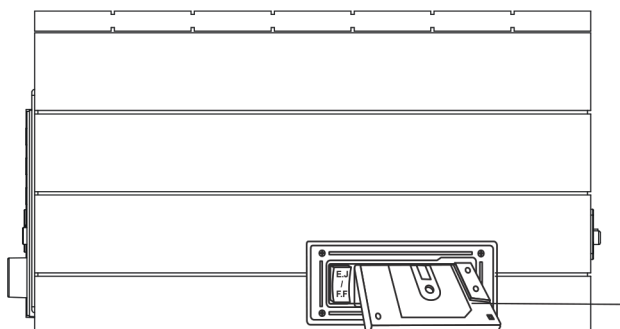

2. Kassetteafspilning begynder så snart båndet er sat i. Juster OFF-VOLUME knappen for at opnå ønsket niveau.
3. For at spole båndet hurtigt, tryk EJ/FF (Eject/Fast Forward) knappen cirka halvvejs. Båndet vil spole frem, så længe knappen holdes inde. Normal afspilning vil fortsætte, så snart knappen slippes.
4. Når båndet er færdigt stopper afspilningen automatisk. Tryk helt ned på EJ/FF (Eject/Fast Forward) knappen for at fjerne kassettebåndet fra afspilleren. Du kan trykke på EJ/FF (Eject/Fast Forward) knappen for at stoppe afspilning og fjerne båndet når som helst.

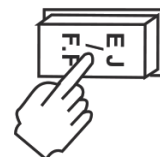
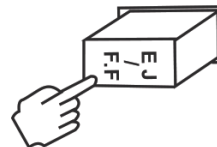

Grammofon funktions-betjening:

1. Vælg PHONO funktionen, sørg for at du har fjernet nåle-beskytteren fra pickupnålen.
2. Placer til LP på midter-tappen.
3. Just OFF/VOLUME knappen til ønsket niveau.

BEMÆRK: Drej og stop ikke pladen manuelt. At flytte eller støde pickupnålen uden at fastgøre pickuparmens støtte, kan resultere i skade af pickuparmen.

4. Sæt drejeskivens hastighedsvælger til den passende hastighed, 33, 45 eller 78 RPM. Hvis du afspiller 45 RPM singles, placer da 45 RPM adapteren på midter-tappen.
5. Når drejeskiven er færdig med at afspille, vil pickuparmen automatisk vende tilbage til original position.

Bluetooth funktions-betjening:

1. Tænd for enheden, drej volume-knappen til ønsket niveau. Drej funktionsknappen til PH tilstand og sørg for, at pickuparmen er i reset-position. En kort Bluetooth starttone vil lyde, og Bluetooth indikatoren vil lyse.
2. Tænd din Bluetooth-enhed og scan. Den vil blive vist som "CHVS310" når den bliver fundet af din Bluetooth-enhed.
3. Når enheden er parret med Bluetooth-enheden, vil du høre en kort tone fra højttalerne.
4. Afspil fra din Bluetooth-enhed som du normalt ville gøre, og lyden vil blive spillet fra denne enhed.

Bemærk:

1. Sørg for at din Bluetooth-enhed og denne enhed er højst 10 meter fra hinanden.
2. Tjek om der er andre Bluetooth-enheder i nærheden, som forstyrrer signal og forbindelse.
3. Denne enhed kan parres med flere forskellige Bluetooth-enheder, men kan kun forbindes og spille fra én ad gangen. Sørg for, at ingen andre enheder allerede er aktivt forbundet to den, når du prøver at forbinde din enhed.

Aux i funktion:

1. Vælg PHONO funktionen. Indsæt de to ender af ledningen i henholdsvis "AUX IN" stikket på enheden og tilsvarende stik på din eksterne enhed. Betjen den eksterne enhed som du plejer, og du kan høre musik fra din eksterne enhed gennem højttalerne.

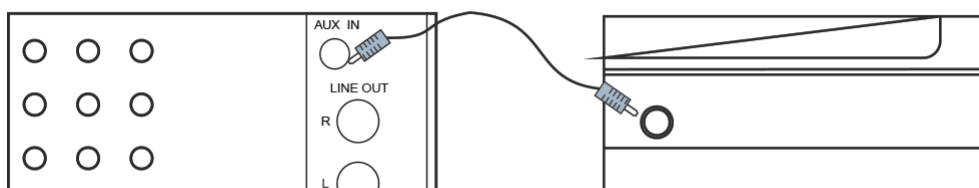

Line out betjening:

1. Dette system indeholder et sæt LINE OUT stik (UR), som tillader dig at optage fra radioen eller grammfonen i systemet til en ekstern enhed såsom en kassetteoptager, mini-disk etc. I en hvilken som helst afspilningstilstand, indsæt lyd-kablet (ikke inkluderet) i det matchende "LINE OUT" stik i enheden, betjen som normalt, og du vil gennem højttalerne kunne høre den eksporterede lyd.

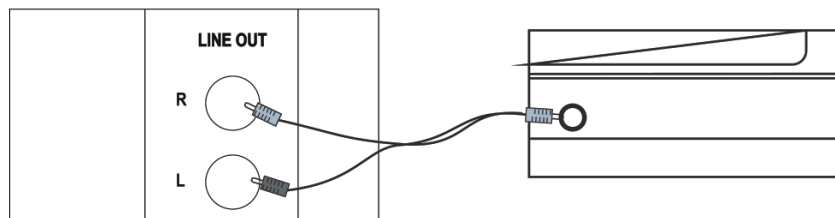

VIGTIGT!

FOR AT BESKYTTE DREJESKIVEN FRA SKADE UNDER TRANSPORT, SÆTTES EN SØLVFARVET TRANSPORTSKRUE I ØVERSTE HØJRE HJØRNE AF DREJESKIVEN.

- FØR DU SPILLER EN PLADE, BRUG EN SKRUETRÆKKER ELLER MØNT TIL AT DREJE TRANSPORTSKRUE HELT NED I URETS RETNING FOR AT LÅSE DREJESKIVEN OP.
- FOR AT LÅSE DREJESKIVEN IGEN FOR TRANSPORT, DREJ TRANSPORTSKRUE MOD URET.

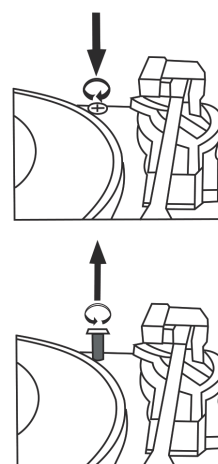

Pleje & Vedligeholdelse

Kassettebånd pleje:

To typiske årsager til problemer, der opleves ved brug med kassettebånd, er:

- Båndet presses sammen, hvilket fører til ujævn hastighed i afspilning.
- Båndet filtrer sammen – båndet vikles rundt om vigtige dele af maskineriet.

For at reducere sandsynligheden for, at disse problemer opstår, bør du tage følgende sikkerhedsforanstaltninger:

1. Tjek gennem midten af kassettebåndet, at der ikke er løse lag af bånd indeni (se Figur 1). Saml løse lag bånd op med en blyant eller sekskantet kuglepen, før du sætter kassettebåndet ind i maskinen (se Figur 2).
2. Hvis kassettebåndet føles stramt, mens du udfører den viste handling (se Figur 2), er båndet måske sammenpresset grundet riller formet i spolingen (synligt gennem vinduet midt i båndet). Disse kan fjernes i de fleste tilfælde, ved hurtigt at spole båndet frem og tilbage.
3. Brug kun velkendte kassettebånds-mærker. Undgå at bruge C-120 kassetter.
4. Undgå desuden at udsætte kassettebånd for direkte sollys, støv eller olie, og rør ikke ved båndets overflade.

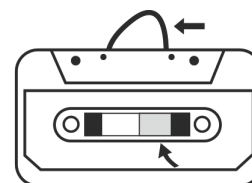

Fig.1

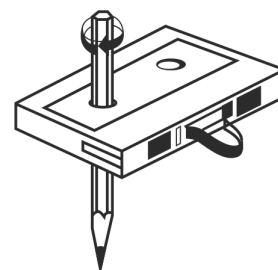
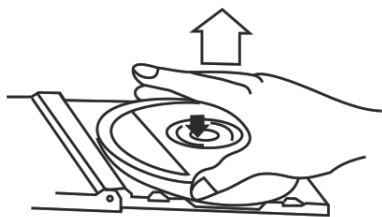

Fig.2

Pleje af kompakt disk / CD:

1. For at fjerne en disk fra etuiet, tryk ned på midten af etuiet og løft forsigtigt skiven ud ved at holde forsigtigt i kanterne.



2. Fingeraftryk og støv bør tørres forsigtigt af diskens indspillede side med en blød klud. I modsætning til traditionelle vinylplader eller shellac plader, har cd'er ingen riller, der kan samle støv og mikroskopiske stumper, så en forsigtig aftørring med en blød klud burde kunne fjerne snarset. Tør i en lige linje fra midten og ud mod kanten af disken. Små støvpartikler og lyspletter har ingen effekt på kvaliteten af lydproduktionen.
3. Gør lejlighedsvis disken ren med en blød, fnullerfri, tør klud eller rengøringsmidler specielt beregnet til formålet. Om nødvendigt, brug et CD rengørings sæt.
4. Sæt aldrig mærkater på overfladen af disken eller skriv på den, med mindre det er helt forsigtigt med en speciel CD-R pen.

Pleje af grammofonmontren:

1. Du bør pleje montren, som du plejer alle andre fine møbler, når montren er beskidt bør du tørre den af med en blød, tør klud uden slibevirkning.
2. Hvis montren bliver fedtet ind i fingeraftryk, kan du bruge et hvilken som helst kommercielt støv- og poleringsspraymiddel af god kvalitet. Undgå dog at sprøjte på systemets plastik- og metaldele. Vi anbefaler, at du sprøjter rengøringsmidlet direkte på kluden, ikke direkte på montren. På den måde undgår du at sprøjte på de andre dele.

Korrekt affaldshåndtering

Dette symbol på produktet eller i instruktionerne betyder at det skal smides ud separat fra andet husaffald, når det ikke fungerer længere. I EU findes separate genbrugssystemer for affald. Kontakt de lokale myndigheder eller din sælger for mere information.



 **CHAMPION**

Champion®
Makadamgatan 14 | 254 64 Helsingborg | Sweden
info@championnordic.se
Designed in Sweden | Assembled in China



ADVARSEL

FOR Å UNNGÅ BRANN ELLER ELEKTRISKE STØT: IKKE BRUK DETTE STØPSELET MED EN SKJØTELEDNING, STIKKONTAKT ELLER ANDRE UTTAK MED MINDRE PLUGGENE KAN SETTES HELT INN FOR Å UNNGÅ ÅPENT MELLOMROM MELLOM PLUGGER OG KONTAKT. FOR Å UNNGÅ BRANN ELLER ELEKTRISKE STØT: IKKE EKSPONER PRODUKTET FOR REGN ELLER FUKT.



Lynet med pilspissymbol i en likesidet trekant skal varsle brukeren om at det finnes uisolert spenning i produktets kabinett som kan være kraftig nok til å utgjøre fare for elektriske støt.

CAUTION

RISK OF ELECTRIC SHOCK
DO NOT OPEN

ADVARSEL!
FOR Å UNNGÅ FARE FOR ELEKTRISKE STØT: IKKE FJERN DEKSELET (ELLER BAKSIDEN). INGEN AV DELENE INNE I DEKSELET BØR HÅNTERES AV BRUKER. OVERLAT SERVICE TIL KVALIFISERT SERVICEPERSONELL.



Utropstegnet i en likesidet trekant er ment å varsle brukeren om at det finnes viktige bruks- og vedlikeholdsinstruksjoner (serviceinstruksjoner) i bruksanvisningen som medfølger produktet.

VIKTIGE SIKKERHETSINSTRUKSJONER

1. Vennligst les disse instruksjonene og ta vare på dem for fremtidig bruk.
2. Vær oppmerksom på alle advarsler.
3. Følg alle instruksjoner.
4. Ikke bruk dette produktet i nærheten av vann.
5. Rengjør kun med en tørr klut.
6. Ikke blokker ventilasjonsåpningene.
7. Installer i henhold til produsentens instruksjoner. Må ikke installeres i nærheten av varmekilder som radiatorer, varmeovner, komfyrer eller andre apparater som produserer varme.
8. Beskytt strømledningen mot å bli tråkket på eller bøyd, spesielt der pluggen sitter, og på det punktet der ledningen kommer ut fra apparatet.
9. Bruk kun tilbehør spesifisert av produsenten.
10. Trekk ut støpselet ved lyn og torden og når produktet ikke brukes over lengre tidsrom.
11. Overlat all service til kvalifisert servicepersonale. Service er nødvendig når apparatet er skadet på noen som helst måte, som når strømledningen eller pluggen blir ødelagt, når væske eller andre ting har kommet inn i apparatet, om apparatet har blitt utsatt for regn eller fukt, om det ikke virker som det skal, eller om det har blitt mistet i bakken.
12. Dette produktet må ikke utsettes for dryppende vann eller vannsprut, og andre objekter fylt med vann, slik som vaser, må ikke plasseres på apparatet.
13. Ikke overbelast stikkontakten. Bruk kun anbefalte strømkilder – 220–240V AC-uttak.

VIKTIGE MERKNADER

1. Unngå plassering av enheten i direkte sollys eller i nærheten av varmestrålende apparater som elektriske varmeovner, på toppen av stereoutstyr som utstråler for mye varme, på steder som manglende ventilasjon, på støvete områder eller på steder med konstant vibrasjon og/eller fuktige områder.
2. Ikke vask enheten med kjemiske løsemidler, da dette kan skade overflaten. Bruk en tørr klut. Bruk kontroller og brytere som beskrevet i bruksanvisningen.
3. Før du skrur på strømmen, sørg for at AC-strømledningen er koblet til. Oppbevar CD-er og kassetter kjølig for å unngå varmeskade. Sørg for å trekke ut strømledningen før flytting av utstyret.

Forberedelser før bruk

Utpakking og oppsett

1. Ta enheten forsiktig ut av emballasjen og fjern all emballasje fra enheten.
2. Vikle ut AC-strømledningen og trekk den ut til full lengde.
3. Vikle ut FM-antennen og trekk den ut til full lengde.
4. Plasser enheten på en jevn, stabil flate i nærheten av et AC-strømuttak, ikke i direkte sollys og vekk fra varmekilder, støv, fuktighet eller sterke magnetfelter.
5. Løft lokket for å eksponere platespilleren. Platespilleren er sikret for transport med en transportskrue. Bruk en mynt eller skrutrekker for å skru skruen med klokken. Dette vil la platespilleren snurre.
6. Fjern det gjennomsiktige hvite plastdekselet på platespillerarmen fra platespilleren ved å forsiktig dytte frem og ned.
7. Fjern dekselet på platespillerarmen.
8. Fjern stripsen som holder tonearmen under transport.
9. Frigjør tonearmens låsespak.
10. Koble støpselet til ditt AC-strømuttak.

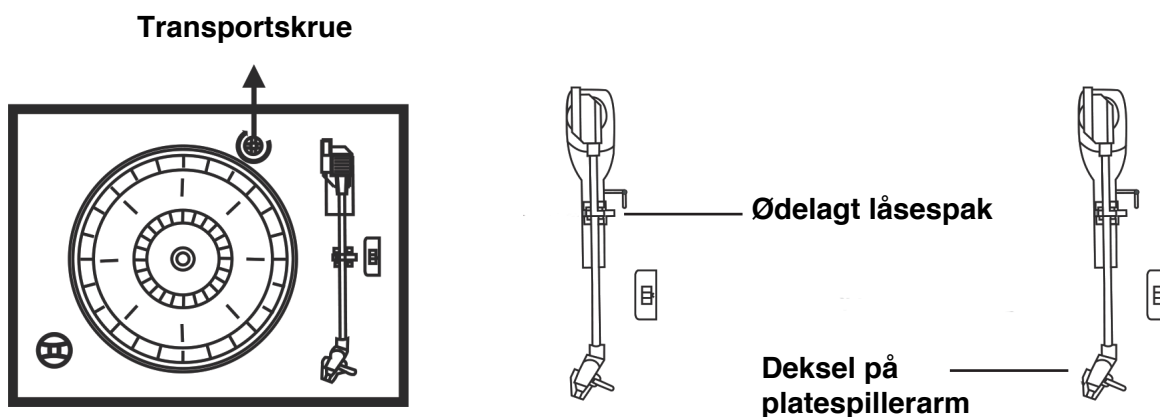

Beskytt møblene dine

Denne modellen er utstyrt med gummiføtter for å forhindre produktet fra å skli og flytte på seg når du bruker kontrollene. Føttene er laget i gummimateriale som ikke flytter på seg, og er spesielt designet for å unngå å etterlate seg merker eller flekker på møblene. Ulike typer oljebasert møbelpolish, trebeskyttelsesmidler eller vaskesprayer kan likevel mykgjøre gummiføttene og etterlate merker eller gummirester på møblene. For å unngå skade på møblene dine anbefaler vi på det sterkeste å kjøpe små selvklebende filtputer som fås kjøpt i de fleste jernvare- eller møbelbutikker, og feste disse på bunnen av gummiføttene før du plasserer produktet på fine tremøbler.

VIKTIG

Heving og senking av lokket:

- For å åpne lokket, hev lokket så høyt det går, til støttestengene låser seg i åpen posisjon. For å lukke lokket, løft det litt opp til støttestengene går ut av låst stilling, og senk så lokket.
- For å unngå skade på kabinettet eller lokket må du aldri tvinge lokket igjen med makt. sørg alltid for å heve lokket slik at støttestengene går ut av låst stilling.

For å spare strøm:

- For å spare strømforbruket vil enheten automatisk skru seg av om den står uten inngående lyd i mer enn 20 minutter. For å skru på strømmen igjen og fortsette spillingen må du først skru av enheten og så skru den på igjen.

Plassering av kontroller & indikatorlamper

Frontpanel:

- | | | | |
|-----|----------------------------------|-----|-----------------------------------------------|
| 1. | Platespillerlokk | 16. | AV/VOLUM-knapp |
| 2. | Støttestang til platespillerlokk | 17. | Tonearm |
| 3. | Dreieskive | 18. | Spill/pause-knapp |
| 4. | Peker | 19. | Gjenta-knapp |
| 5. | FM-indikator | 20. | NESTE/SPOL BAKVER-knapp |
| 6. | AM-indikator | 21. | NESTE/SPOL FREMVER
-knapp |
| 7. | CD/USB-knapp | 22. | Stopp-knapp |
| 8. | REC-knapp | 23. | Åpne/lukke-knapp |
| 9. | PH/BT-knapp | 24. | Kassett |
| 10. | TAPE-knapp | 25. | Kassett EJ/FF-knapp (åpne/
spole fremover) |
| 11. | FM-knapp | 26. | CD-skuff |
| 12. | AM-knapp | 27. | LED-display |
| 13. | USB-inngang | 28. | Jack til hodetelefoner |
| 14. | BASS-knapp | 29. | Søkeknott |
| 15. | Høytalere | 30. | ALT-knapp |

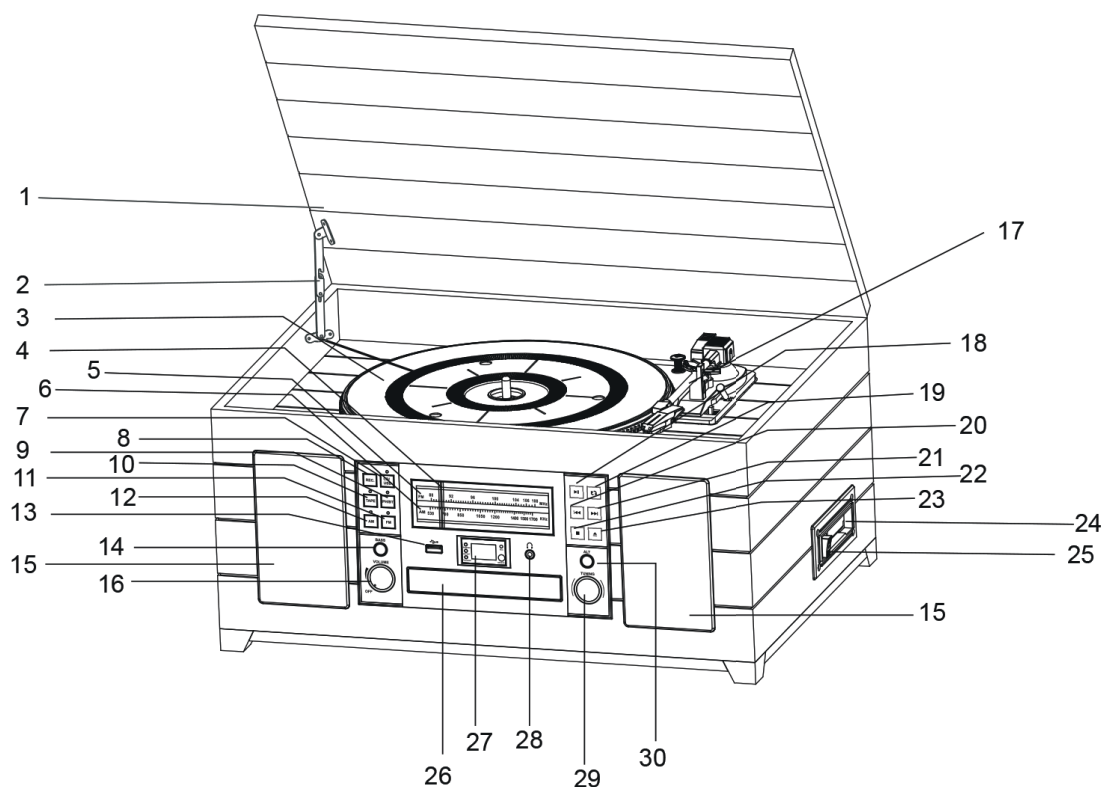

Bakpanel:

- | | |
|-----|---------------------|
| 31. | FM-blytrådantenne |
| 32. | AC-strømledning |
| 33. | AUX IN (UR)-jack |
| 34. | LINJE UT-jack (R/L) |

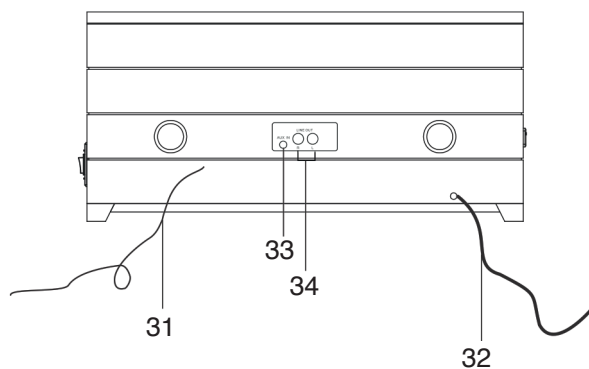

Platespiller:

- 1. Dreieskive
- 2. 45 RPM-adapter
- 3. Transportskrue
- 4. Spak
- 5. Fartsvelger (33 & 45 & 78 RPM)
- 6. Tonearmlås
- 7. Tonearm med peker

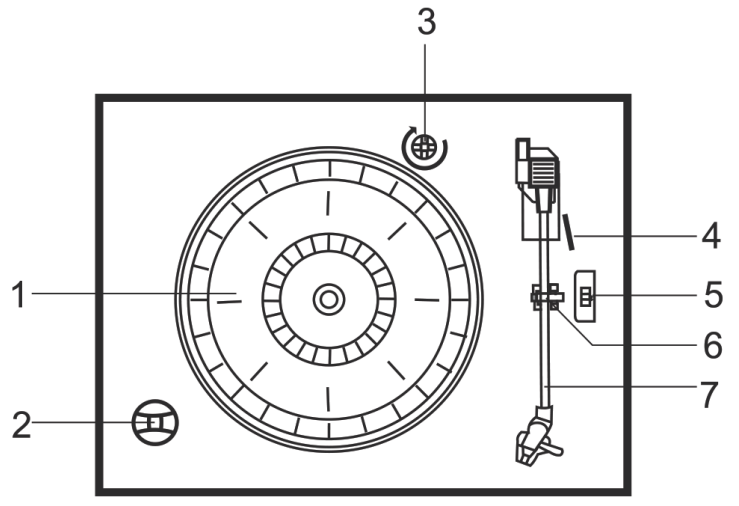

Fjernkontrollvalg:

- R1: ÅPNE/LUKKE
- R2: SPILL INN
- R3: GJENTA
- R4: SPILL AV/PAUSE
- R5: DN/FB (NESTE/SPOL BAKOVER)
- R6: DN/FF (NESTE/SPOL FREMOVER)
- R7: STOPP
- R8: SPOR -10
- R9: SPOR +10
- R10: TILFELDIG AVSPILLING
- R11: SLETT
- R12: PROGRAM

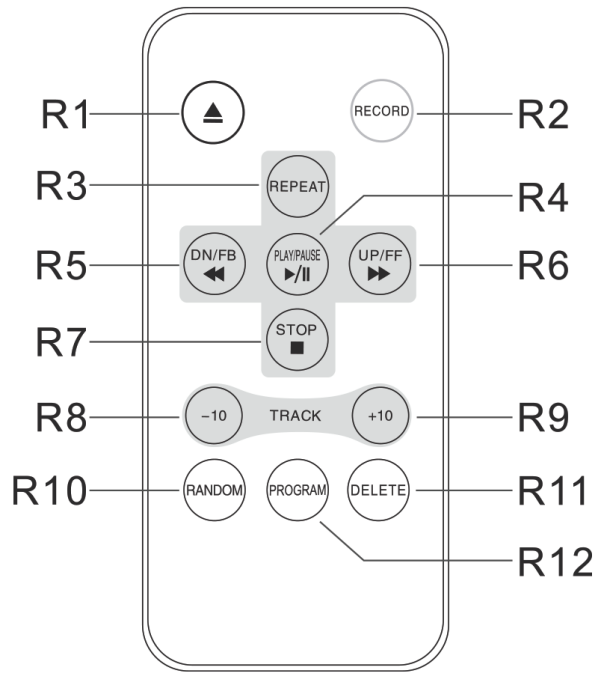

MERK: ALLE knappene på fjernkontrollen har samme funksjon som de tilsvarende knappene på enheten. Fjernkontrollen brukes kun til CD/MP3 og USB-modus.

Bruksanvisning

Bruk av radio

- 1. Skru på AV/VOLUM-knotten på enheten.
- 2. Trykk på AM- eller FM-knotten for å velge AM- eller FM-funksjon.
- 3. Velg ønsket stasjon ved å skru på søkeknotten.
- 4. Juster OFF-/VOLUM-knappen for ønsket lydnivå.

Antenneinformasjon

- AM-antennen befinner seg inne i kabinettet. Hvis AM-mottaket ikke er tilfredsstillende, prøv å justere plasseringen av kabinettet litt, til den interne antennen tar imot det sterkeste signalet.
- FM-ledningsantennen er plassert bak på kabinettet. Om du ønsker bedre mottak, kan du justere antennens plassering og retning til du finner den posisjonen som tilbyr best signalmottak.

Bruk av CD/MP3:

1. Trykk på CD/USB-knappen for å velge CD-funksjon.
2. Trykk på ÅPNE/LUKKE-knappen for å åpne CD-skuffen, LED-displayet vil så vise symbolet <OP>.
3. Plasser CD/CD-R/CR-RW/MP3-disken i skuffen med den trykte siden opp.
4. Trykk på ÅPNE/LUKKE-knappen en gang til for å lukke CD-skuffen. LED-displayet vil vise «-» i noen sekunder, så vil det vise det totale antall spor på disken. «nod» vises når det ikke er en disk i enheten.
5. SPILL/PAUSE-indikatoren lyser opp. Avspillingen starter automatisk.
6. Juster AV/VOLUM-knappen til ønsket lydnivå.
7. For å pause avspillingen, trykk på SPILL/PAUSE-knappen. SPILL/PAUSE-indikatoren vil blinke.

Bruk av USB

1. Sett USB-en i USB-inngangen.
2. Trykk på CD/USB-knappen for å velge CD-funksjon, press og hold SPILL/PAUSE for å velge USB-funksjon. LED-displayet vil vise «-» i noen sekunder før det totale antall spor på USB-enheten vises. «nob» vil vises dersom det ikke er koblet til en USB-enhet.
3. SPILL/PAUSE-indikatoren vil lyse opp. Avspillingen starter automatisk.
4. Juster AV/VOLUM-knappen for ønsket lydnivå.
5. For å pause avspillingen, trykk SPILL/PAUSE-knappen. SPILL/PAUSE-indikatoren vil blinke.
6. For å stoppe avspillingen, trykk STOPP-knappen. SPILL/PAUSE-indikatoren vil skru seg av.

MERK: Trykk inn og hold SPILL/PAUSE-knappen for å skifte til følgende funksjoner: CD-USB

Avspillingskontroll på CD/MP3/USB

1. Plasser CD-en eller MP3-disken i skuffen eller koble til USB-enheten. Avspillingen starter automatisk. Avspillingen fortsetter til det er slutt på disken eller USB-enheten. Når disken er ferdig, vises totalt antall spor på disken eller USB-enheten igjen. Du kan også stoppe avspillingen når som helst ved å trykke på STOPP-knappen.
2. Juster AV/VOLUM-kontrolleren til ønsket nivå.
3. For å gå til neste sang i avspillingsmodus, trykk på NESTE/SPOL FREMOVER-knappen på enhetens frontpanel eller UP/FB-knappen på fjernkontrollen.
4. Trykk på NESTE/SPOL BAKOVER-knappen på enhetens frontpanel eller DN/FB-knappen på fjernkontrollen for å komme til sangen som nettopp ble spilt.
5. Trykk på MAPPE+/+10-knappen eller MAPPE-/-10-knappen for å spole fremover eller hoppe over 10 spor i CD/USB/MP3-modus.

Valg av mappeavspilling for MP3/USB:

1. I stopp-modus, trykk på MAPPE+/+10 eller MAPPE-/-10 knappen for å velge MAPPE+ eller MAPPE-. For å bekrefte MAPPE-spornummer, trykk SPILL/PAUSE-knappen for å starte avspillingen. Spornummer og mappennummer for det valgte sporet vil vises fortløpende hvert andre sekund. Du kan også stoppe avspillingen når som helst ved å trykke på STOPP-knappen.

Valg av ønsket del av CD/MP3/USB-spolet:

1. Trykk og hold SPOL FREMOVER-knappen eller SPOL BAKOVER-knappen på enhetens frontpanel eller UP/FF-knappen eller DN/FB-knappen på fjernkontrollen for å velge den delen av sporet som skal avspilles, og slipp deretter knappene. Avspillingen gjenopptas normalt fra dette punktet.

Pausekontroll i CD/MP3/USB-modus:

1. I CD/MP3/USB-avspillingsmodus, trykk på SPILL/PAUSE-knappen én gang. Avspillingen stopper, men disken fortsetter å snurre, og LCD-indikatoren med spornummeret vil blinke.
2. Trykk SPILL/PAUSE-knappen mer enn én gang for å avslutte pausen, og spornummeret slutter å blinke.

Ta opp CD-/MP3-/USB-/plate-/kassettfunksjon:

1. I CD-/MP3-/USB-/plate- og KASSETT-avspillingsmodus, velg ønsket spor.
2. Koble til USB, trykk REC-knappen én gang, enhetens display vil da vise <REC>, og REC-indikatorlampen vil lyse.
3. Trykk REC-knappen én gang til for å bekrefte innspillingen til USB, og REC-indikatorlampen vil blinke. Enheten kan ta opp sanger av dine favorittspor. Trykk STOPP-knappen når du ønsker å avslutte innspillingen.

MERK: I PLATE/KASSETT-opptaksmodus: For å bekrefte opptaksmodus vil enhetens display <REC> og den røde indikatorlampen lyse.

For å avslutte USB-sangavspilling:

1. Om enheten spiller en sang du ikke liker via USB, kan du trykke og holde inn SLETT-knappen i to sekunder for å avslutte sangen, LCD-displayet vil da vise .

For å repetere avspilling i CD/MP3/USB-modus:

1. I CD/MP3/USB-avspillingsmodus. Trykk GJENTA-knappen én gang, gjenta-indikatoren vil da blinke, og sporet som spilles av, vil spilles av igjen etter at det er ferdig.
2. Trykk på GJENTA-knappen to ganger, gjenta-indikatoren vil da slutte å blinke og forbli på, og når disken er ferdig, starter den igjen fra begynnelsen.
3. For å avslutte repetisjon av avspilling, trykk GJENTA-knappen én gang til, gjenta-indikatoren vil da skru seg av. Man kan også avslutte repetisjon av avspilling ved å trykke på STOPP-knappen.

Tilfeldig avspilling i CD/MP3/USB-modus:

1. I CD/MP3/USB-avspillingsmodus, trykk TILFELDIG-knappen for å starte tilfeldig-avspillingsfunksjon, tilfeldig-indikatoren vil lyse. Trykk denne knappen én gang til for å avslutte tilfeldig-funksjonen.

Programfunksjon i CD/MP3/USB-modus:

1. Denne funksjonen lar deg programmere 20 spor i CD-modus og 99 spor i MP3/USB-modus for avspilling i ønsket rekkefølge.
2. I CD/MP3/USB-stoppmodus, trykk PROGRAM-knappen for å gå over til program-modus. Programnummer «001» vises raskt, og programindikatoren vil lyse. Trykk på SPOL FREMOVER- eller SPOL BAKOVER-knappen på enhetens frontpanel eller UP/FF- eller DN/FB-knappen på fjernkontrollen for å velge det første sporet du ønsker å ha programmert, for eksempel når det ønskede spornummeret du ønsker å programmere inn i programminnet dukker opp, trykk PROGRAM-knappen igjen for å huske sporet. Programnummeret «002» vises raskt, så vil programindikatoren blinke.
3. Gjenta ovenstående steg, velg forskjellige spor hver gang til du har lagt til opptil 20 spor (CD) eller 99 spor (MP3/USB) i programminnet.
4. Trykk SPILL/PAUSE-knappen for å begynne avspillingen av programmet. PROGRAM-indikatoren vil slutte å blinke. Avspillingen starter med det første sporet du har programmert, og vil fortsette til det siste programmerte sporet er ferdig avspilt. Den programmerte sekvensen kan avsluttes ved å trykke to ganger på STOPP-knappen.

Bruk av kassett-funksjonen:

1. Velg KASSETT-funksjonen. Sett inn kassetten i kassett-plassen som vist på illustrasjonen, med den siden du ønsker å spille av, opp, og den åpne enden på rett side.

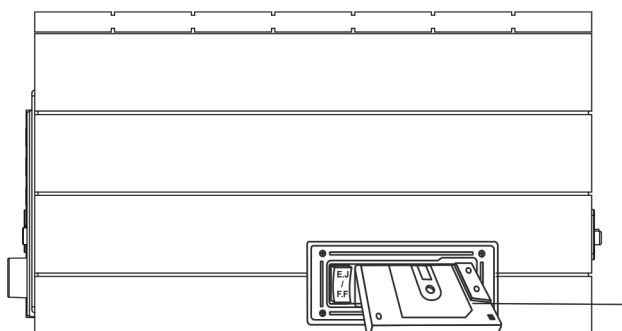

2. Kassetavspillingen begynner så snart kassetten er på plass. Juster AV/VOLUM-knappen til ønsket nivå.
3. For å spole kassetten fortere, trykk EJ/FF (Eject/Spol raskt fremover)-knappen omtrent halvveis ned. Kassetten vil spole raskt fremover så lenge knappen er trykket ned. Normal avspilling fortsetter når knappen slippes.
4. Når kassetten er ferdig spilt, stopper spilleren automatisk. Du kan trykke på EJ/FF (Eject/Spol raskt fremover)-knappen når som helst for å stoppe avspillingen og ta ut kassetten.

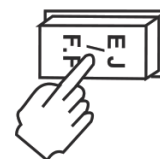
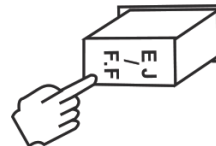

Bruk av platefunksjon:

1. Velg PLATE-funksjonen, sørg for at du har fjernet nåldekselet fra nålen.
2. Plasser ønsket PLATE på spindelen i midten.
3. Juster AV/VOLUM-kontrollen til ønsket nivå.

MERK: Ikke snu eller stopp dreieskiven manuelt. Flytting eller resting på dreieskiven uten å sikre tonearmklemmen kan resultere i skade på tonearmen.

4. Still inn dreieskivens fartsvelger til passende fart, 33, 45 eller 78 RPM. Om du spiller på 45 RPM-singler, plasser 45 RPM-adapteren på spindelen i midten.
5. Når dreieskiven er ferdig spilt, vil tonearmen automatisk returnere til opprinnelig posisjon.

Bruk av Bluetooth-funksjon:

1. Skru på enheten, skru volumkontrollen til ønsket nivå. Skru funksjonsknappen til PH-modus, og sørg for at tonearmen er nullstilt. Man får høre en kort Bluetooth-oppstartslyd, så vil Bluetooth-indikatoren blinke.
2. Skru på Bluetooth-enheten og skann. Den vil vises som «CHVS310» når den oppdages av Bluetooth-enheten.
3. Når enheten er paret med din Bluetooth-enhet, kan du høre en kort tone fra høyttalerne.
4. Bruk Bluetooth-enheten som vanlig, og lyden vil spilles av fra denne enheten.

Merk:

1. Sørg for at Bluetooth-enheten og denne enheten ikke er lenger enn 10 meter fra hverandre.
2. Sjekk om det er andre Bluetooth-enheter i nærheten som kan forstyrre signaler og tilkobling.
3. Enheten kan pares med flere forskjellige Bluetooth-enheter, men kan kun kobles til og spille av fra én enhet om gangen. Sørg for at ingen andre enheter er aktivt tilkoblet før du prøver å koble til enheten du vil spille av fra.

Bruk av Aux-funksjon:

1. Velg PLATE-funksjonen. Plugg en ende av ledningen i «AUX IN»-inngangen på enheten og tilsvarende inngang på din eksterne enhet. Bruk den eksterne enheten som normalt, og du kan høre sanger fra den eksterne enheten gjennom enhetens høyttalere.

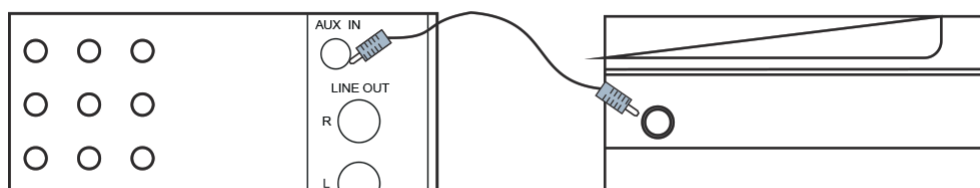

Bruk av linje ut:

1. Dette systemet inkluderer et sett LINJE UT-stikkontakter (UR) som lar deg spille inn fra radioen eller platespilleren på dette systemet til en ekstern innspillingsenhet som en kassett-opptaker, minidisk eller lignende. I hvilken som helst avspillingsmodus, koble audiokabelen (ikke inkludert) til «LINJE UT»-stikkontakten på enheten, bruk den som vanlig, og du vil kunne høre lyden som er eksportert fra høyttalerne, på den eksterne enheten.

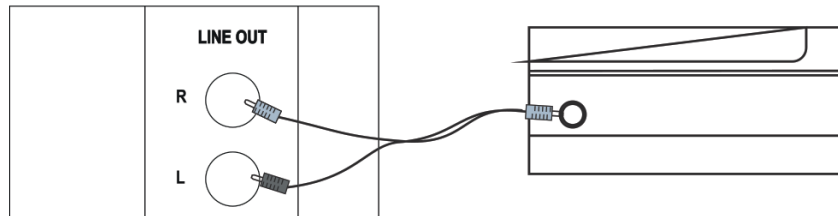

VIKTIG!

FOR Å BESKYTTE DREIESKIVEN MOT SKADE UNDER TRANSPORT ER DET Plassert EN SØLVFARGET TRANSPORTSKRUE ØVERST I HØYRE HJØRNE PÅ DREIESKIVEPLATTFORMEN.

- BRUK EN SKRUTREKKER ELLER MYNT TIL Å SNU TRANSPORTSKRUE HELT NED MED KLOKKEN FOR Å LÅSE OPP DREIESKIVEN FØR BRUK.
- FOR Å LÅSE DREIESKIVEN IGJEN FOR TRANSPORT, VRI SKRUE MOT KLOKKEN.

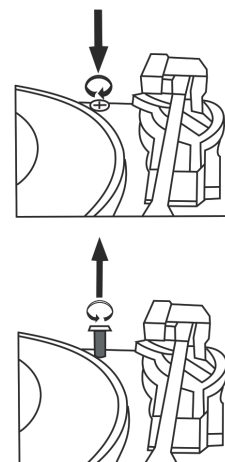

Stell og vedlikehold

Kassettvedlikehold:

To vanlige grunner til problemer ved bruk av kassetter er:

- Båndet kjører seg fast – fører til ujevn avspillingsfart
- Båndet krøller seg sammen – båndet vikler seg inn i seg selv og rundt viktige deler av mekanismen.

For å redusere sannsynligheten for å oppleve disse problemene er det lurt å merke seg følgende:

1. Sjekk at det ikke er løse lag med kassettbånd synlig gjennom midtvinduet på kassetten (se Fig.1). Stram inn eventuelle løse bånd ved hjelp av en blyant eller sekskantet kulepenn før du setter kassetten inn i maskinen (se Fig.2).
2. Om kassetten føles stram mens viste operasjon utføres (se Fig.2), kan båndet være fastkjørt grunnet kanter som former seg under stramming av båndet (synlig gjennom midtvinduet). Disse kan i de fleste tilfeller raskt fjernes ved å stramme kassetten fra den ene enden til den andre og tilbake igjen.
3. Bruk kun anerkjente kassettbåndmerker. Unngå bruk av C-120-kassetter.
4. Videre er det viktig ikke å utsette kassetter for direkte sollys, støv eller olje, og husk at du ikke må ta på selve båndet.

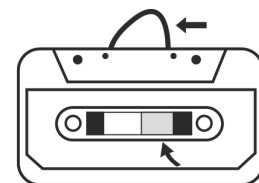

Fig.1

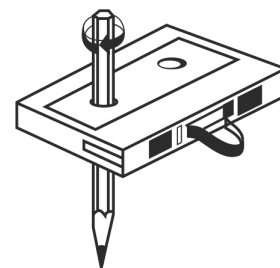
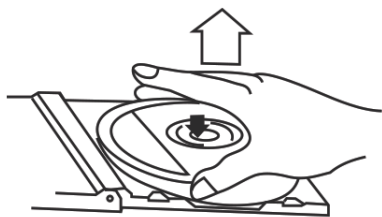

Fig.2

Compact disk-vedlikehold:

1. For å fjerne en disk fra oppbevaringen, trykk ned midten av dekselet og løft CD-en ut ved å holde den forsiktig langs kantene.



2. Fingeravtrykk og støv bør tørkes forsiktig av CD-ens innspilte flate med en myk klut. Til forskjell fra tradisjonelle vinyl- eller shellacplater har ikke CD-er riller som samler opp støv og mikroskopisk rusk, så å tørke forsiktig over CD-en bør fjerne de fleste partiklene. Små støvpartikler og lysflekker vil ikke ha noen effekt på lydgjengivelses kvaliteten.
3. Rengjør platen jevnlig med en myk, lofri, tørr klut eller med mildt rengjøringsmiddel for å rengjøre CD-en. Om nødvendig, benytt et rengjøringssett for CD-er.
4. Ikke fest etiketter eller skriv på overflaten av CD-er, annet enn veldig forsiktig med spesielt egnede CD-R-penner.

Vedlikehold av kabinett:

1. Du bør vedlikeholde kabinettet slik du ville ha gjort med et hvilket som helst fint møbel. Tørk av kabinettet med en myk støvklut som ikke riper dersom kabinettet blir støvete.
2. Om kabinettet blir tilgriset med fingeravtrykk, kan du bruke et hvilket som helst kommersielt støvfjernende og polerende sprayrengjøringsprodukt. Unngå imidlertid å spraye plast- og metalldelene på dette systemet. Vi anbefaler at du sprayer rengjøringsproduktet på støvkluten og ikke direkte på kabinettet for å unngå å få spray på plast- og metalldelene.

Korrekt avfallshåndtering

Dette symbolet på produktet eller i instruksjonene betyr at det skal kastes separat fra annet husholdningsavfall når det ikke virker lenger. Det finnes leveringspunkter og gjenbruksstasjoner som skal håndtere denne typen avfall. Kontakt lokale myndigheter eller forhandler for mer informasjon.



 **CHAMPION**

Champion®

Makadamgatan 14 | 254 64 Helsingborg | Sweden

info@championnordic.se

Designed in Sweden | Assembled in China



VAROITUS

VÄLTÄÄKSESI TULIPALON JA SÄHKÖISKUN RISKIÄ, ÄLÄ KÄYTÄ TÄTÄ PISTOKETTA JATKOJOHDON TAI PISTORASIOIDEN KANSSA, ELLEIVÄT PISTOKKEEN TERÄT MAHDU KOKONAAN PISTORASIAN SISÄÄN. ESTÄÄKSESI TULIPALON TAI SÄHKÖISKUN, ÄLÄ ALTISTA TÄTÄ LAITETTA SATEELLE TAI KOSTEUELLE.



Nuolipäinen salama tasasivuisen kolmion sisällä on varoitus eristämättömästä, vaarallisesta jännitteestä laitteen kotelon sisällä. Jännite saattaa olla tarpeeksi voimakas aiheuttamaan vakavan sähköiskun.

CAUTION

RISK OF ELECTRIC SHOCK
DO NOT OPEN

VAROITUS!
VÄLTÄÄKSESI SÄHKÖISKUN VAARAA, ÄLÄ POISTA SUOJUSTA (TAI TAKAOSAA). LAITE EI SISÄLLÄ OSIA, JOTKA KÄYTTÄJÄ VOI KORJATA ITSE - KORJAUSTA VARTEN VIE LAITE VALTUUTETTUUN HUOLTOON.



Huutomerkki tasasivuisen kolmion sisällä on tarkoitettu kiinnittämään käyttäjän huomio tärkeisiin käyttö-, huolto- ja korjausohjeisiin laitteen mukana tulevassa materiaalissa.

TÄRKEITÄ TURVAOHJEITA

1. Ole hyvä ja lue nämä ohjeet ja säilytä ne tulevaisuuden varalle.
2. Kiinnitä huomiota kaikkiin varoituksiin.
3. Noudata kaikkia ohjeita.
4. Älä käytä tätä laitetta veden läheisyydessä.
5. Puhdista ainoastaan kuivalla liinalla.
6. Älä peitä ilmanvaihtoaukkoja.
7. Asenna valmistajan ohjeiden mukaisesti. Älä asenna lähelle lämmönlähdettä, kuten lämpöpatterin, lämmittimen, uunin tai muiden laitteiden (kuten vahvistimien) lähelle, jos ne tuottavat lämpöä.
8. Suojaa virtajohtoa, ettei sen päältä kävellä ja ettei se taitu, etenkin kohdassa, jossa se yhdistyy laitteeseen.
9. Käytä vain lisäosia/tarvikkeita, jotka valmistaja on hyväksynyt.
10. Irrota laite verkkovirrasta ukkosmyrskyjen aikana, tai jos laite on käyttämättömänä pitkän ajan.
11. Hoida kaikki korjaukset valtuutetun huoltajan luona. Huoltoa tarvitaan, jos laite vaurioituu millään tavalla, esimerkiksi jos virtajohto vahingoittuu, laitteeseen on pudonnut nestettä tai esineitä, laite on altistunut sateelle tai kosteudelle, laite ei toimi normaalisti, tai jos laite on pudotettu.
12. Laitetta ei saa altistaa vedelle, ja nesteellä täytettyjä esineitä kuten maljakoita ei tule asettaa laitteen päälle.
13. Älä ylikuormita seinäpistoketta. Käytä vain sallittua virtalähdettä, eli 230V AC –verkkovirtaa.

TÄRKEITÄ HUOMIOITA

1. Vältä tämän laitteen asentamista paikkoihin, jotka ovat suorassa auringonpaisteessa tai lämpöä säteilevien laitteiden, kuten sähkölämmittimien lähelle, joissa on huono ilmanvaihto, jotka ovat alltiita jatkuvalla tärinällä ja/tai kosteudelle, tai muiden stereolaitteiden päälle tai pölyisiin paikkoihin.
2. Älä yritä puhdistaa laitetta kemiallisilla liuottimilla, sillä ne saattavat vahingoittaa laitteen pintaa. Käytä puhdistamiseen kuivaa liinaa. Käytä hallintalaitteita ja kytkimiä kuten käyttöohjeessa on kuvailtu.
3. Ennen kuin kytket laitteeseen virran varmistaa, että virtajohto on kytketty kunnolla. Säilytä CD:t ja kasetit viileässä tilassa välttääksesi lämmön aiheuttamaa vahinkoa. Jos siirrät laitetta, irrota ensiksi virtajohto pistorasiasta.

Käytön valmistelut

Pakkauksesta purkaminen ja asennus

1. Irrota laite varovasti pahvista ja poista kaikki pakkausmateriaalit laitteen ympäriltä.
2. Kierrä virtajohto auki ja levitä koko pituudelleen.
3. Kierrä FM-antennijohto auki ja levitä koko pituudelleen.
4. Aseta laite vakaalle, tasaiselle alustalle, josta on kätevä yhteys pistorasiaan, ja joka ei ole suorassa auringonvalossa tai lämmönlähteiden, pölyn, kosteuden tai voimakkaiden magneettikenttien lähellä.
5. Nosta kantta paljastaaksesi levysoittimen. Levysoitin on lukittu kuljetuksen ajaksi ruuvilla. Käytä kolikkoa tai ruuvimeisseliä ja käännä ruuvia myötäpäivään. Tämä mahdollistaa levylautasen "kellumisen".
6. Poista läpikuultamaton, valkoinen, muovinen neulansuojus levysoittimen neulan ympäriltä liu'uttamalla sitä eteen- ja alaspäin.
7. Heitä neulansuojus roskeisiin.
8. Poista kierreside, joka piti äänivarren paikoillaan kuljetuksen aikana.
9. Vapauta äänivarren lukituksen vipu.
10. Yhdistä pistoke pistorasiaan.

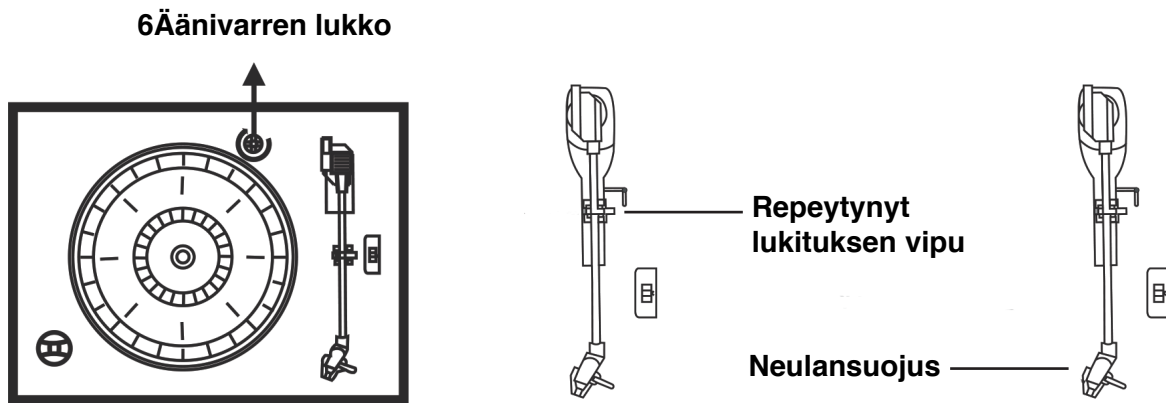

Suojele huonekalujasi

Tässä mallissa on liukumattomat kumijalat, jotka estävät laitetta liikkumasta, kun käytät hallintalaitteita. Jalat on tehty kumista, joka on erityisesti valmistettu niin, ettei se jätä merkkejä tai tahroja huonekaluihin. Jotkin kalustekiillokkeet, puunkäsittelyaineet ja puhdistussuihkeet voivat kuitenkin aiheuttaa kumijalkojen pehmentymisen, ja jättää merkkejä tai kumijäämiä huonekaluihin. Estääksesi huonekalujen vahingoittumisen suosittelemme, että ostat pieniä itsekiinnittyviä tyynyjä, joita löydät esimerkiksi rautakaupoista, ja asetat nämä tyynyt kumijalkojen päähän ennen kuin asetat laitteen hienojen puukalusteiden päälle.

TÄRKEÄÄ

Kannen nostaminen ja laskeminen:

- Avataksesi kannen, nosta se niin pitkälle kuin mahdollista kunnes kannen tukikannatin lukittuu pitämään kannen auki. Sulkeaksesi kannen, nosta sitä hieman ylöspäin, jotta lukitus vapautuu, ja laske kansi sitten varoen alas.
- Vältäksesi laitteen vahingoittamista, älä koskaan pakota kantta kiinni. nosta aina kantta ensin ylöspäin vapauttaaksesi lukituksen.

Virransäästö:

- Jos laitteessa ei ole äänisignaalia 20 minuuttiin laitteen ollessa päällä, laite kytkeytyy automaattisesti pois päältä virran kulutuksen vähentämiseksi. Kytkeäksesi laitteeseen taas virran, käännä virta ensin pois ja sitten takaisin päälle.

Hallintalaitteiden ja indikaattorien sijainti

Etupaneeli:

1. Levysoittiminen kansi
2. Levysoittimen kannen tukikannatin
3. Levylautanen
4. Osoitin
5. FM-valitsimen asteikko
6. AM-valitsimen asteikko
7. CD/USB-painike
8. REC-painike
9. PH/BT-painike
10. TAPE-painike
11. FM-painike
12. AM-painike
13. USB-vastake
14. BASS-painike
15. Kaiuttimet
16. Virta pois/Äänisäädin
17. Äänivarsi
18. Toista/Tauko-painike
19. Toista uudelleen -painike
20. Taaksepäin-painike
21. Eteenpäin-painike
22. Pysäytyspainike
23. Avaa/Sulje-painike
24. Kasettilokero
25. Kasetti EJ/FF -painike (kasetti ulos/ pikakelaus eteenpäin)
26. CD-laatikko
27. LED-näyttö
28. Kuulokeliitäntä
29. Virtyssäädin
30. ALT-painike

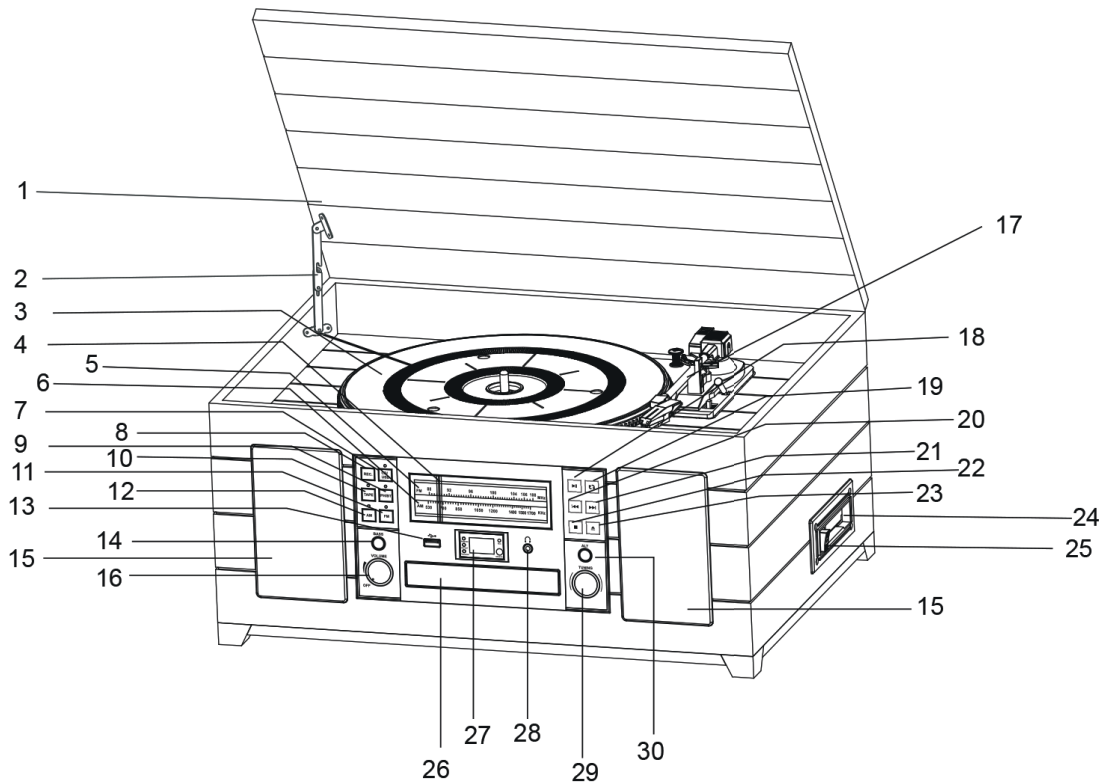

Takapaneeli:

31. FM-liitosjohdon antenni
32. Verkkovirran johto
33. AUX-liitäntä
34. Ulostuloliitäntä

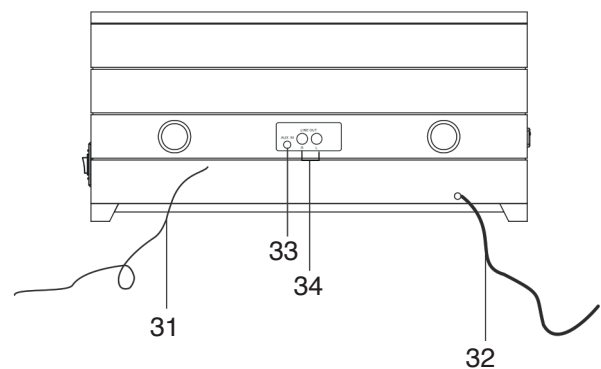

Levysoitin:

1. Levylautanen
2. 45 RPM -adapteri
3. Kuljetusruuvi
4. Merkkivipu
5. Nopeuden valitsin (33 & 45 & 78 RPM)
6. Äänivarren lukko
7. Äänivarsi ja neula

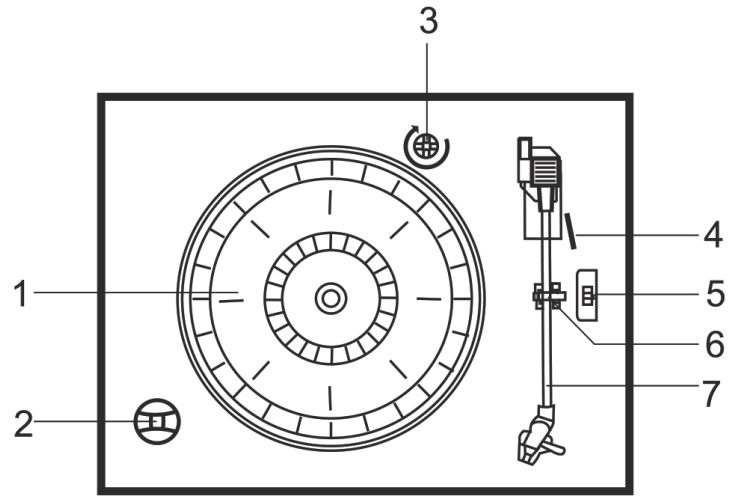

Kauko-ohjaimen toiminnot:

- R1: AVAA/SULJE
R2: NAUHOITA
R3: TOISTA UUELLEEN
R4: TOISTA/TAUKO
R5: DN/FB (edellinen kappale)
R6: DN/FF (seuraava kappale)
R7: PYSÄYTÄ
R8: TRACK -10
R9: TRACK +10
R10: SATUNNAINEN TOISTO
R11: POISTA
R12: OHJELMA

HUOM: KAIKKI kauko-ohjaimen toiminnot löytyvät myös laitteistosta. Ohjainta voi käyttää vain CD-, MP3- ja USB-tiloissa.

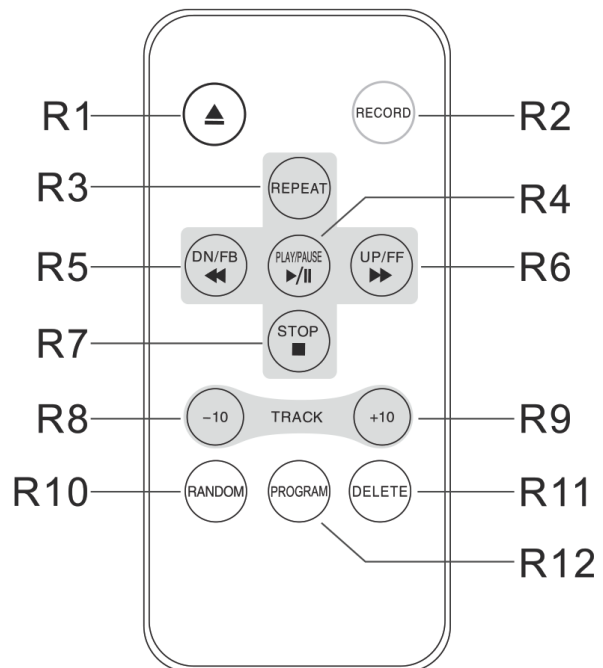

Käyttöohjeet

Radion käyttäminen

1. Käännä OFF/VOLUME -säädintä käynnistääksesi laitteen.
2. Paina joko AM- tai FM-nappulaa valitaksesi AM- tai FM -tilan.
3. Valitse haluamasi kanava kääntämällä TUNING-säädintä.
4. Aseta äänenvoimakkuus kääntämällä OFF/VOLUME -säädintä.

Tietoa antennista

- AM-antenni on kaapin sisällä. Jos AM-kuuluvuus on huono, voit yrittää parantaa vastaanottoa siirtämällä kaappia hieman, kunnes sisällä oleva antenni vastaanottaa vahvemman signaalin.
- FM-kaapeliantenni on kaapin takaosassa. Jos tarpeellista, voit säätää antennin asentoa, kunnes löydät parhaan kuuluvuuden.

CD/MP3-ominaisuuksien käyttäminen:

1. Paina CD/USB-painiketta valitaksesi CD-toiminnon.
2. Paina OPEN/CLOSE-painiketta avataksesi CD-lokeron, jolloin LED-näytössä lukee <OP>.
3. Aseta CD/CD-R/CR-RW/MP3-levy lokeroon etikettipuoli ylöspäin.
4. Paina OPEN/CLOSE-painiketta sulkeaksesi CD-lokeron. LED-näytössä lukee “-” muutaman sekunnin ajan, sitten näyttö ilmoittaa levyn kappaleiden lukumäärän. Näytössä lukee “nod”, jos lokerossa ei ole levyä.
5. PLAY/PAUSE-indikaattorivalo syttyy. Levyn toisto aloitetaan automaattisesti.
6. Aseta haluamasi äänenvoimakkuus kääntämällä OFF/VOLUME-säädintä.
7. Pysäyttääksesi levyn toiston, paina PLAY/PAUSE-painiketta. PLAY/PAUSE-indikaattori välähtää.
8. Lopettaaksesi levyn toiston, paina STOP-painiketta. PLAY/PAUSE-indikaattorivalo sammuu.

USB-toiminnon käyttäminen:

1. Aseta USB-laite USB-liitäntään.
2. Paina CD/USB-painiketta valitaksesi CD-toiminnon, ja paina sitten PLAY/PAUSE -painiketta siihen asti, että USB-tila kytkeytyy päälle. LED-näytössä näkyy “-” muutaman sekunnin ajan, sen jälkeen näytetään USB-laitteella olevien kappaleiden kokonaismäärä. Näytössä lukee “nob”, jos USB-liitäntään ei ole kytketty mitään.
3. PLAY/PAUSE-indikaattorivalo syttyy. Toisto aloitetaan automaattisesti.
4. Aseta äänenvoimakkuus haluamallesi tasolle kääntämällä OFF/VOLUME-säädintä.
5. Pysäyttääksesi toiston, paina PLAY/PAUSE-painiketta. PLAY/PAUSE-indikaattori välähtää.
6. Lopettaaksesi toiston, paina STOP-painiketta. PLAY/PAUSE-indikaattorivalo sammuu.

HUOM: Pidä PLAY/PAUSE-painiketta alas painettuna valitaksesi seuraavista haluamasi toiminnon: CD-USB

Toiston hallinta CD/MP3/USB-tilassa

1. Aseta CD tai MP3-levy lokeroon tai aseta USB paikalleen. Toisto aloitetaan automaattisesti. Toisto jatkuu levyn tai USB:n loppuun, levyn loppuessa näytöllä näytetään taas levyiltä tai USB:ltä löytyvien kappaleiden kokonaismäärä. Voit myös lopettaa toiston missä vaiheessa tahansa painamalla STOP-painiketta.
2. Aseta äänenvoimakkuus haluamallesi tasolle OFF/VOLUME-säätimellä.
3. Toistotilassa paina SKIP FWD -painiketta laitteiston etupaneelissa tai UP/FB-painiketta kauko-ohjaimessa siirtyäksesi seuraavaan kappaleeseen.
4. Paina SKIP REV -painiketta etupaneelissa tai DN/FB-painiketta kauko-ohjaimessa siirtyäksesi edelliseen kappaleeseen.
5. Paina FOLDER+/+10 tai FOLDER-/-10 -painiketta siirtyäksesi 10 kappaletta eteen- tai taaksepäin CD/MP3/USB-tilassa.

Kansion valinta kappaleiden toistolle MP3/USB-tilassa:

1. Stop-tilassa, paina FOLDER+/+10 tai FOLDER-/-10 -painiketta valitaksesi FOLDER+ tai FOLDER-. Vahvistaaksesi kansion valinnan, paina PLAY/PAUSE-painiketta aloittaaksesi toiston. Kappaleen sekä kansion numero näytetään vuorotellen 2 sekunnin välein. Voit lopettaa kappaleen toiston milloin tahansa painamalla STOP-painiketta.

Haluamasi kohdan valitseminen CD/MP3/USB-tilassa:

1. Pidä SKIP FWD tai SKIP REV -painike laitteiston etupaneelissa tai UP/FF tai DN/FB -painike kauko-ohjaimessa alas painettuna siirtyäksesi haluamasi kohtaan toistettavassa kappaleessa, ja päästä sitten painike vapaaksi. Toisto jatkuu normaalisti tästä kohdasta.

Toiston keskeyttäminen CD/MP3/USB-tilassa:

1. CD/MP3/USB-toistotilassa, paina PLAY/PAUSE-painiketta kerran. Toisto keskeytetään, mutta levy jatkaa pyörimistä ja LCD-indikaattorissa välkkyvät kappaleen numero.
2. Paina PLAY/PAUSE-painiketta uudestaan jatkaaksesi kappaleen soittamista, kappaleen numero lopettaa välkkymisen.

Tallennus CD/MP3/USB/phono/kasetti-tilassa:

1. CD/MP3/USB/Phono/kasetti-tilassa, valitse haluamasi kappaleet.
2. Aseta USB liitäntään ja paina REC-painiketta kerran, näytössä lukee <REC>, ja REC-indikaattorivalo syttyy.
3. Paina REC-nappia kerran uudestaan vahvistaaksesi tallentamisen USB:lle. REC-valo alkaa välkkäyä. Halutessasi voit tallentaa pelkästään haluamasi kappaleet. Jos haluat lopettaa tallentamisen, paina STOP-painiketta.

HUOM: PHONO/CASSETTE-tilassa paina RECORD vahvistaaksesi tallennustilan. Näytössä lukee <REC> ja punainen indikaattorivalo välkkyy.

Peruuta kappaleen toisto USB-tilassa:

1. Jos laitteisto toistaa kappaleen, josta et pidä, voit peruuttaa kappaleen toistamisen pitämällä DELETE-painikkeen alas painettuna kauko-ohjaimesta 2 sekunnin ajan. LCD-näyttöön tulee teksti .

Toista uudelleen CD/MP3/USB-tilassa:

1. CD/MP3/USB-toistotilassa: paina REPEAT-painiketta kerran, uudelleentoiston indikaattorivalo välkkyy ja sen hetkinen kappale toistetaan uudelleen sen loputtua.
2. Paina REPEAT-painiketta kahdesti, uudelleentoiston indikaattorivalo lopettaa välkkymisen mutta jää päälle, levy toistetaan automaattisesti alusta sen loputtua.
3. Peruaksesi uudelleentoiston, paina REPEAT-painiketta uudelleen ja indikaattorivalo sammuu. Voit peruuttaa uudelleentoiston myös painamalla STOP-painiketta.

Satunnainen toisto CD/MP3/USB-tilassa:

1. CD/MP3/USB-toistotilassa, paina RANDOM-painiketta aloittaaksesi satunnaisen toiston. Satunnaistoiston indikaattorivalo syttyy. Paina samaa painiketta uudelleen peruuttaaksesi satunnaistoiston.

Ohjelmointitoiminto CD/MP3/USB-tilassa:

1. Tämä toiminto mahdollistaa 20 kappaleen (CD -tilassa) tai 99 kappaleen (MP3/USB-tilassa) soittamisen haluamassasi järjestyksessä.
2. CD/MP3/USB -stop-tilassa, paina PROGRAM -painiketta päästäksesi ohjelmointitilaan. Näytössä lukee hetken '001', sitten ohjelmoinnin indikaattorivalo välkkyy. Paina SKIP FWD tai SKIP REV -painiketta laitteiston etupaneelissa tai UP/FF tai DN/FB -painiketta kauko-ohjaimessa valitaksesi ensimmäisen kappaleen, jonka haluat ohjelmoida soittojonoon. Esimerkiksi: jos haluat valita kappaleen numero 008, tämän numeron näkyessä näytöllä paina uudestaan PROGRAM-painiketta lisätäksesi kappaleen soittojonoon. Näytöllä lukee hetken '002', sitten ohjelmoinnin indikaattorivalo välkkyy.
3. Toista yllä olevat vaiheet valiten joka kerralla eri kappaleen numeron, kunnes olet valinnut maksimissaan 20 (CD) tai 99 (MP3/USB) -kappaletta ohjelman muistiin.
4. Paina PLAY/PAUSE -painiketta aloittaaksesi ohjelmoidun soittojonon toistamisen. PROGRAM-indikaattori lopettaa välkkymisen. Toisto aloitetaan ensiksi valitusta kappaleesta ja jatkuu, kunnes viimeinen ohjelmoitu kappale on soitettu. Voit peruuttaa ohjelmoidun soittojonon painamalla STOP-painiketta kahdesti.

Kasettitoiminnot:

1. Valitse CASSETTE-tila. Aseta kasetti lokeroon, kuten näytetty kuvassa, se puoli ylöspäin, jonka haluat soittaa, ja avoin pääty oikealle.

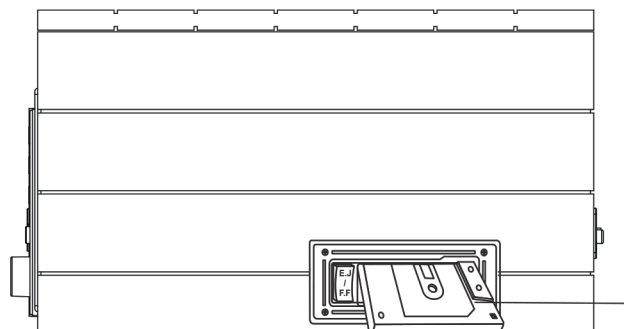

2. Kasetin toisto aloitetaan heti kun kasetti on asetettu lokeroon. Säädä äänenvoimakkuus haluamallasi tasolle OFF-VOLUME-säätimellä.
3. Kelataksesi kasettia nopeasti eteenpäin, paina EJ/FF (Eject/Fast Forward) –painike noin puoleen väliin. Nauha kelautuu nopeasti eteenpäin niin kauan, kun painike on alas painettuna. Normaali toisto jatkuu, kun painike vapautetaan.
4. Kun nauha loppuu, toisto lopetetaan automaattisesti. Paina EJ/FF (Eject/Fast Forward) –painike kokonaan pohjaan vapauttaaksesi kasetin soittimesta. Voit painaa EJ/FF-painikkeen pohjaan milloin tahansa lopettaaksesi kasetin toiston.

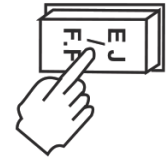
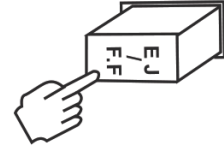

Levysoittimen toiminnot:

1. Valitse PHONO-tila, ja varmista, että olet poistanut neulasuojan neulan ympäriltä.
2. Aseta PHONO-LEVY keskitapin päälle.
3. Aseta haluamasi äänenvoimakkuus OFF/ VOLUME-säätimellä.

HUOMIO: Älä käännä tai pysäytä levylautasta manuaalisesti. Levylautasen siirtäminen tai hidastaminen ilman, että äänivarren kiinnitin on kiinnitetty, saattaa vaurioittaa äänivartta.

4. Aseta levylautasen nopeus oikealle tasolle, 33, 45, tai 78 RPM. Jos soitat 45 RPM -singlejä, aseta 45 RPM –adapteri keskitapille.
5. Kun levylautanen lopettaa soittamisen, äänivarsi siirtyy automaattisesti alkuperäiseen asentoon.

Bluetooth-toiminnot:

1. Kytke laitteistoon virta ja käännä äänenvoimakkuus halutulle tasolle. Käännä toimintonuppi PH-tilaan ja varmista, että äänivarsi on nollausasennossa. Kuulet lyhyen Bluetoothin aloitusäänen, ja Bluetooth-indikaattorivalo välkkyä.
2. Käynnistä Bluetooth-laitteesi ja skannaaja lähellä olevat yhteydet. Laite näkyy listassa nimellä ”CHVS310”, kun Bluetooth-laitteesi löytää sen.
3. Kun Bluetooth-laite on muodostanut laiteparin laitteiston kanssa, kuulet lyhyen äänimerkin kaiuttimista.
4. Soita musiikkia Bluetooth-laitteeltasi kuten normaalisti, ääni toistetaan nyt laitteiston kaiuttimista.

Huomio:

1. Varmista, että Bluetooth-laitteesi ja tämä laitteisto ovat 10m säteellä toisistaan.
2. Varmista, ettei lähellä ole muita Bluetooth-laitteita, jotka saattavat häiritä signaalia ja yhteyden muodostamista.
3. Tämä laitteisto voi muodostaa laiteparin monen eri Bluetooth-laitteen kanssa, mutta voi olla yhdistettynä vain yhteen laitteeseen kerrallaan. Varmista, ettei toinen Bluetooth-laite ole aktiivisesti yhdistettynä laitteistoon, jos yrität muodostaa yhteyden toisen laitteen kanssa.

AUX-toiminnot:

1. Valitse PHONO-tila. Aseta aux-johdon toinen pää ”AUX IN” –liitäntään ja toinen pää ulkoiseen laitteeseen. Käytä ulkoista laitetta kuten normaalisti, kappaleet toistetaan laitteiston kaiuttimista.

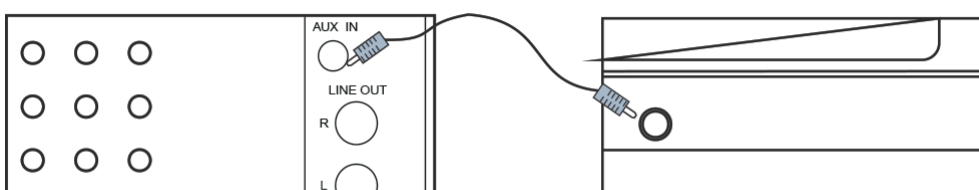

Line out -toiminnot:

1. LINE OUT -liitännät (UR) mahdollistavat radiosta tai levysoittimesta tulevan musiikin tallentamisen ulkoiselle tallentavalle laitteelle, kuten kasettinauhurille, mini-discille, jne. Missä tahansa toistotilassa, aseta audiokaapeli (ei tule laitteiston mukana) "LINE OUT" -liitäntään, soita musiikkia kuten tavallisesti, ja kuulet musiikin ulkoisen laitteen kaiuttimien kautta.

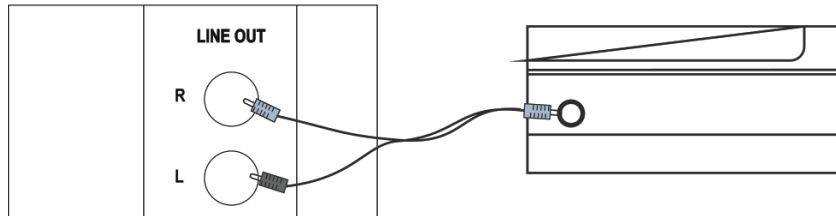

TÄRKEÄÄ!

LEVYLAUTASEN VAHINGOITTUMISEN ESTÄMISEKSI KULJETUKSEN AIKANA, LEVYLAUTANEN ON KIINNITETTY HOPEISELLA RUUVILLA ALUSTAN OIKEASTA YLÄKULMASTA.

- ENNEN KUIN SOITAT ÄÄNILEVYÄ, VAPAUTA LEVYLAUTANEN KÄÄNTÄMÄLLÄ RUUVIA MYÖTÄPÄIVÄÄN RUUVIMEISSELILLÄ TAI KOLIKOLLA.
- LUKITAKSESI LEVYLAUTASEN UUDESTAAN KULJETUSTA VARTEN, KÄÄNNÄ RUUVIA VASTAPÄIVÄÄN.

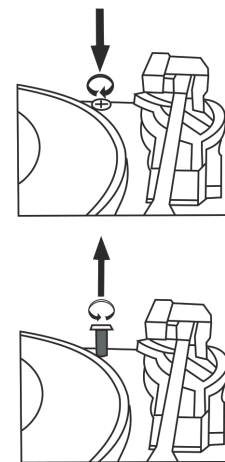

Huolto

Kasettien huolto:

Kaksi yleistä ongelmaa kasettien soittamisessa ovat:

- Nauhan jumittuminen – johtaa epätasaiseen toistonopeuteen.
- Nauhan sotkeutuminen – nauha kietoutuu tärkeiden mekanismien ympärille.

Vähentääksesi näiden ongelmien riskiä, seuraavat varotoimet tulee ottaa huomioon:

1. Tarkista, että kasetissa ei näy löysällä olevia nauhakerroksia (katso kuva 1). Kiristä mahdolliset löydät nauhakerrokset esimerkiksi lyijykynän avulla ennen kuin asetat kasetin laitteeseen (katso kuva 2).
2. Jos kasetti tuntuu tiukalta suorittaessasi kuvailtua toimintoa (katso kuva 2), nauha saattaa olla jumissa kasetin kelauksessa muodostuneiden harjanteiden takia (tämä näkyy kasetin keski-ikkunassa). Nämä voi useimmiten poistaa kelaamalla kasetin nopeasti toisesta päädyistä toiseen ja takaisin.
3. Käytä vain tunnettuja kasettimerkkejä. Vältä C-120 – kasettien käyttöä.
4. Älä altista kasettia suoralle auringonvalolle, pölylle tai öljylle, äläkä koske sen nauhapintaan.

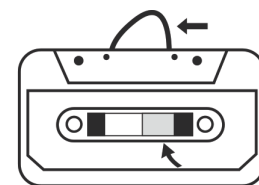

Fig.1

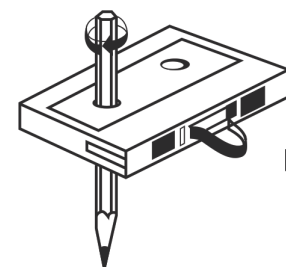
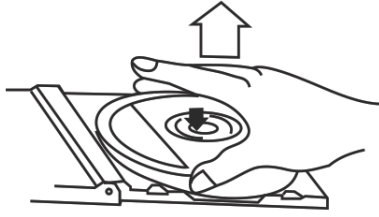

Fig.2

CD-levyjen huolto:

1. Poistaaksesi levyn kotelosta, paina kotelon keskiosaa alaspäin ja nosta levy varovasti ylös sen reunoista.



2. Sormenjäljet ja pöly tulee pyyhkiä varovasti levyn pinnalta pehmeällä kankaalla. Toisin kuin vinyyli- ja shellac-levyissä, CD-levyissä ei ole uria, joihin pöly tarttuu, joten kevyen pyyhkimisen pitäisi riittää puhdistamiseen. Pyyhi suorassa linjassa levyn sisäosasta ulospäin. Pienillä pölyhiukkasilla ja kevyillä tahroilla ei ole vaikutusta äänentoiston laatuun.
3. Puhdista levy säännöllisesti pehmeällä, nukkaantumattomalla, kuivalla kankaalla. Älä käytä hankaavia kemikaaleja levyn puhdistamiseen. Tarvittaessa käytä CD-levyjen puhdistussarjaa.
4. Älä koskaan kiinnitä etikettejä CD-levyn pintaan äläkä kirjoita niihin muulla kuin erityisellä CD-R kynällä. Käytä myös tällöin erityistä varovaisuutta.

Kaapiston huolto:

1. Sinun tulisi huolehtia kaapistosta yhtä lailla kuin muistakin huonekaluistasi. Kun kaapisto pölyyntyy, puhdista se pyyhkimällä pehmeällä, hankaamattomalla kankaalla.
2. Jos kaapisto likaantuu esimerkiksi sormenjäljistä, käytä korkealaatuista puhdistus- ja kiillotussuihketta. Vältä kuitenkin kaapiston muovi- ja metalliosien suihkuttamista. Suosittelemme, että suihkutat puhdistusainetta suoraan käyttämäsi puhdistusliinaan, jotta voit paremmin suojata muovi- ja metalliosia.

Oikea hävittäminen

Tämä symboli tuotteessa tai ohjeissa tarkoittaa, että laite täytyy hävittää erillään muista talousjätteistä, kun se ei enää toimi. EU:n sisällä on jätteille erillisiä kierrätysjärjestelmiä. Lisätietojen saamiseksi ota yhteyttä paikallisiin viranomaisiin tai jälleenmyyjäsi.



 **CHAMPION**

Champion®

Makadamgatan 14 | 254 64 Helsingborg | Sweden

info@championnordic.se

Designed in Sweden | Assembled in China

