



EN - English
SE - Svenska
DK - Danske
NO - Norsk
FI - Suomi

Read this Manual carefully before use

IMPORTANT SAFETY INSTRUCTIONS

When using your flat iron, basic safety precautions should always be followed, including the following:

READ ALL INSTRUCTIONS BEFORE USE

- Use iron only for its intended use.
- To protect against a risk of electric shock, do not immerse the iron in water or other liquids.
- The iron should always be turned to "Off" before plugging or unplugging from outlet. Never yank cord to disconnect from outlet; instead, grasp plug and pull to disconnect.
- Do not allow cord to touch hot surfaces. Let iron cool completely before putting away. Loop cord loosely around iron when storing.
- Always disconnect iron from electrical outlet when filling it with water or emptying and when not in use.
- Do not operate iron with a damaged cord or if the iron has been dropped or damaged. To avoid the risk of electric shock, do not disassemble the iron, take it to a qualified service center for examination and repair. Incorrect reassembly can cause a risk of electric shock when the iron is used.
- Close supervision is necessary for any appliance being used by or near children. Do not leave iron unattended while connected or on an ironing board.
- Burns can occur from touching hot metal parts, hot water, or steam. Take caution when you turn a steam iron upside down – there may be hot water in the reservoir.
- If the malfunction indicator goes on, the flat iron is not operating normally. Disconnect from the power supply and have the flat iron serviced by qualified service personnel.
- Keep the iron and its cord out of reach of children less than 8 years of age when it is energized or cooling down.
- When placing the iron on its stand, ensure that the surface on which the stand is placed is stable.
- The iron must be used and rested on a stable surface.

SPECIAL INSTRUCTIONS

- To avoid a circuit overload, do not operate another high wattage appliance on the same circuit.
- If an extension cord is absolutely necessary, a 10-ampere cord should be used. Cords rated for less amperage may overheat.

SAVE THESE INSTRUCTIONS

More specifically:

DO NOT let children or untrained persons use the appliance without supervision.

NEVER immerse the iron, cable or plug in any liquid.

DO NOT leave the hot iron touching fabrics or very inflammable surfaces.

DO NOT leave the appliance unnecessarily plugged in. Disconnect the plug from the mains when the appliance is not being used.

NEVER touch the appliance with wet or damp hands.

DO NOT use the power cord or the appliance in order to pull the plug out of the socket.

DO NOT leave the appliance exposed to the weather (rain, sun, etc.).

DO NOT leave the iron without supervision when it is connected to the power supply.

DO NOT fill the reservoir with water before removing the plug from the socket.

PLEASE NOTE!

Do not use chemical additive, scented substances or decalcifiers. Failure to comply with the above-mentioned regulations leads to the loss of guarantee.

DESCRIPTION OF DEVICE

- | | |
|------------------------|-------------------------|
| (1). Nozzle | (2). Inlet water cover |
| (3). Steam knob | (4). Spray button |
| (5). Shot-steam button | (6). Cord bushing |
| (7). Supply Cord | (8). Soleplate |
| (9). Filling level | (10). Self-clean button |
| (11). Water Tank | (12). Thermostat knob |
| (13). Pilot light | (14). Water measure |

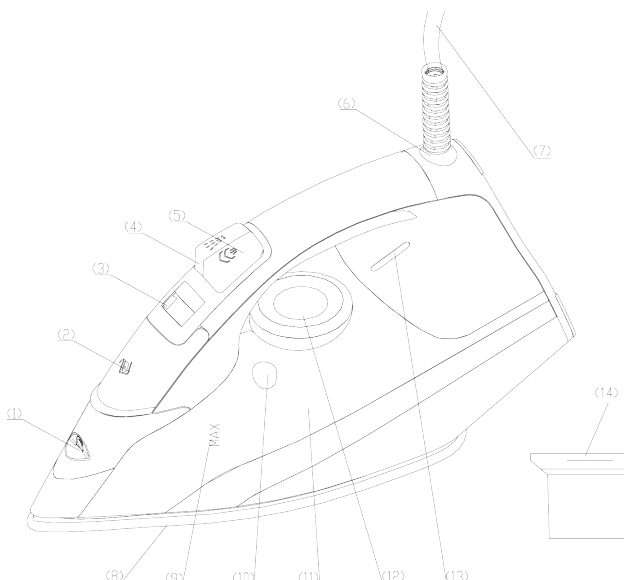

ANTI-CALC SYSTEM

A special resin filter inside the water reservoir softens the water and prevents scale build-up in the plate. The resin filter is permanent and does not need replacing. Please note: Use tap water only. Distilled and/demineralized water makes the “Zero-Calc” anti-calc system ineffective by altering its physicochemical characteristics. Do not use chemical additives, scented substances or decalcifiers. Failure to comply with the above-mentioned regulations leads to the loss of guarantee.

ANTI-DRIP SYSTEM

With the anti-drip system, you can perfectly iron even the most delicate fabrics. Always iron these fabrics at low temperatures. The plate may cool down to the point where no more steam comes out, but rather drops of boiling water that can leave marks or stains. In these cases, the Anti-drip system automatically activates to prevent vaporization, so that you can iron the most delicate fabrics without risk of spoiling or staining them.

AUTOMATIC SHUT OFF

The automatic shut off device trips after the iron has been left for approx. 8 minutes in the upright position or unused for approx. 30 seconds in the horizontal position. The light comes on to indicate that shut off has tripped. As soon as you move the iron, the device turns off and the iron starts working again.

GENERAL INSTRUCTIONS

When using the iron for the first time, you may notice a slight emission of smoke and hear some sounds made by the expanding plastics. This is quite normal and it stops after a short time. We also recommend passing the iron over an ordinary cloth before using it for the first time.

PREPARATIONS

Tvätten skall strykas i enlighet med de internationella symbolerna på plaggets etikett, eller om detta saknas, i enlighet med typen av tyg.

LABEL	FABRIC TYPE	THERMOSTAT
•	Synthetic	• Low temperature
••	Silk - wool	•• Medium temperature
•••	Cotton - linen	••• High temperature

Start ironing the garments requiring a low temperature. This reduces the waiting times (the iron takes less time to heat up than to cool down) and eliminates the risk of scorching the fabric.

STEAM IRONING

Filling the reservoir

1. Check that the plug is disconnected from the socket.
2. Move the steam selector (3) to “0” [Fig. 1].
3. Open the lid (2).
4. Raise the tip of the iron to help the water enter the opening without overflowing.
5. Slowly pour the water into the reservoir using the special measure (14) and taking care not to go over the maximum level indicated by “MAX” on the reservoir [Fig. 2].
6. Close the lid (2).

Selecting the temperature

1. Put the iron in a vertical position.
2. Put the plug in the socket.
3. Adjust the thermostat knob (12) according to the international symbol on the garment label [Fig. 3]. The plate temperature pilot light (13) indicates that the iron is heating up. Wait until the plate temperature pilot light goes off before ironing.

Warning: during ironing, the plate temperature pilot light (13) comes on at intervals, indicating that the selected temperature is maintained. If you lower the thermostat temperature after ironing at a high temperature, do not start ironing until the plate temperature control light comes on again.

Selecting the steam

1. The quantity of steam is regulated by the steam selector (3).
2. Move the steam selector to a position between minimum and maximum depending on the quantity of steam required and the temperature selected [Fig. 1].

Warning: The iron gives off steam continuously only if you hold the iron horizontally. You can stop the continuous steam by placing the iron in a vertical position or by moving the steam selector to “0”. As indicated on the thermostat knob (12) and in the initial table, you can only use steam at the highest temperatures. If the selected temperature is too low, water may drip onto the plate.

Selecting Shot-steam and steam when ironing vertically.

1. Press the shot-steam button (6) to generate a powerful burst of steam that can penetrate the fabrics and smooth the most difficult and tough creases. Wait for a few seconds before pressing again [Fig. 4].
2. By pressing the shot-steam button at intervals you can also iron vertically (curtains, hung garments, etc.) [Fig. 5].

Warning: The shot-steam function can only be used at high temperatures. Stop the emission when the plate temperature pilot light (13) comes on, then start ironing again only after the light has gone off.

DRY IRONING

To iron without steam, follow the instructions in section “steam ironing”, leaving the steam selector (3) on position “0”.

Spray Function

Make sure that there is water in the reservoir. Press the spray button (4) slowly (for a dense spray) or quickly (for a vaporized spray) [Fig. 6].

Warning: for delicate fabrics, we recommend moistening the fabric beforehand using the spray function (5), or putting a damp cloth between the iron and the fabric. To avoid staining, do not use the spray on silk or synthetic fabrics.

CLEANING

Please note: before cleaning the iron in any way, make sure that the appliance plug is not connected to the socket.

- Any deposits, starch residue or size left on the plate can be removed using a damp cloth or an unabrasive liquid detergent.
- Avoid scratching the plate with steel wool or metallic objects.
- The plastic parts can be cleaned with a damp cloth then wiped over with a dry cloth.

SELF-CLEANING

The self-cleaning feature cleans inside the plate, removing impurities. We recommend using it every 10-15 days. Directions:

1. Fill the reservoir up to the maximum level indicated and set the steam selector (3) to “0”
2. Set the thermostat knob (12) to the maximum temperature and wait for the pilot light (13) to turn off.
3. Pull the plug out of the socket and hold the iron horizontally over the sink.
4. Hold the cleanout button (10) setting until all the boiling water, steam, impurities come out [Fig. 7].
5. When the soleplate has cooled down, you can clean it with a damp cloth.

HOW TO PUT IT AWAY

1. Disconnect the plug of the iron from the socket.
2. Empty the reservoir by turning the iron upside down and gently shaking it.
3. Leave the iron to cool down completely.
4. Roll up the power cord with the rewinder [Fig. 8].
5. Always put the iron away in a vertical position.

ADVICE FOR GOOD IRONING

- We recommend using the lowest temperatures with fabrics that have unusual finishes (sequins, embroidery, flush, etc.).
- If the fabric is mixed (e.g. 40% cotton 60% synthetics), set the thermostat to the temperature of the fiber requiring the lower temperature.
- If you don't know the composition of the fabric, determine the suitable temperature by testing on a hidden corner of the garment. Start with a low temperature and increase it gradually until it reaches the ideal temperature.
- Never iron areas with traces of perspiration or other marks: the heat of the plate fixes the stains on the fabric, making them irremovable.
- To avoid marking silk, woolen or synthetic garments shiny, iron them inside out.
- To avoid marking velvet garments shiny, iron in one direction (following the fiber) and do not press down on the iron.
- The heavier the washing machine is loaded, the more garments come out creased. This also happens when the spin drying revolutions are very high.
- Many fabrics are easier to iron if they are not completely dry.

VIKTIGA SÄKERHETSFÖRESKRIFTER

När du använder strykjärnet ska försiktighetsåtgärder vidtas, inkluderat följande:

LÄS ALLA INSTRUKTIONER INNAN ANVÄNDNING

- Använd bara strykjärnet för dess avsedda syfte.
- För att undvika elektrisk stöt, sank inte ner strykjärnet i vatten eller andra vätskor.
- Strykjärnet ska alltid vara i "Off"-läge när det kopplas in eller från eluttaget. Dra aldrig i kabeln för att koppla från det, håll i kontakten.
- Låt inte kabeln vidröra varma ytor. Låt strykjärnet svalna helt innan det ställs undan för förvaring. Vira kabeln löst runt strykjärnet vid förvaring.
- Koppla alltid ur strykjärnet från eluttaget innan det fylls med eller töms på vatten, eller när det inte används.
- Använd inte strykjärnet om det eller kabeln är skadad. För att undvika risk för elektrisk stöt montera ej isär strykjärnet, kontakta din återförsäljare eller service verkstad för reparation. Inkorrekt montering kan innebära risk för elektrisk stöt när strykjärnet används.
- Noga övervakning krävs om produkten används av eller nära barn. Lämna aldrig strykjärnet utan uppsikt när det är inkopplat.
- Brännskador kan uppstå vid beröring av Varma metallytor, varm ånga eller varmt vatten. Vidta försiktighetsåtgärder om strykjärnet vänds upp och ner – det kan finnas varmt vatten i tanken.
- Om felindikatorn startar fungerar inte strykjärnet optimalt. Koppla ur från vägguttaget och kontakta auktoriserad service verkstad eller återförsäljare.
- Håll strykjärnet och dess kabel utom räckhåll för barn under 8 år där det är påslaget eller under nerkyllning.
- När strykjärnet ställs på sin fot, se till att underlaget är stabilt.
- Strykjärnet får endast användas och ställas på sin fot på stabile och plana ytor.

SPECIELLA INSTRUKTIONER

- För att undvika kortslutning, använd inga andra apparater med hög effekt samtidigt på samma krets.
- Om en förlängningskabel används, ska detta vara en 10A-kabel. Kablar med lägre ampere blir lätt överhettade.

SPARA DESSA INSTRUKTIONER

Mer specifikt:

LÅT INTE barn eller dåligt informerade personer använda apparaten utan övervakning.

Sänk ALDRIG ner strykjärnet, dess kabel eller dess kontakt i vatten.

LÅT INTE strykjärnet vidröra tyg eller andra lättantändliga objekt när det inte används.

LÅT INTE strykjärnet vara inkopplat i onödan, koppla ut det när det inte används.

Vidrör ALDRIG apparaten med fuktiga eller blöta händer.

LÅT ALDRIG strykjärnet utsättas för väder (regn, solsken etc.)

LÄMNA ALDRIG strykjärnet utan uppsikt när det är inkopplat i eluttaget.

Fyll ALDRIG vattentanken med vatten medan strykjärnet fortfarande är inkopplat.

NOTERA!

Använd inte rengöringsmedel, doftämnen eller avkalkningsmedel. Om dessa används är garantin på produkten inte giltig.

BESKRIVNING AV DELAR

- | | |
|--------------------|-----------------------------|
| (1). Munstycke | (2). Lock till vattentank |
| (3). Ångvred | (4). Spray-knapp |
| (5). Ångpuff-knapp | (6). Kabelfäste |
| (7). Sladd | (8). Stryksula |
| (9). Vattennivå | (10). Självrengörings-knapp |
| (11). Vattentank | (12). Termostat |
| (13). Lampa | (14). Vattenmått |

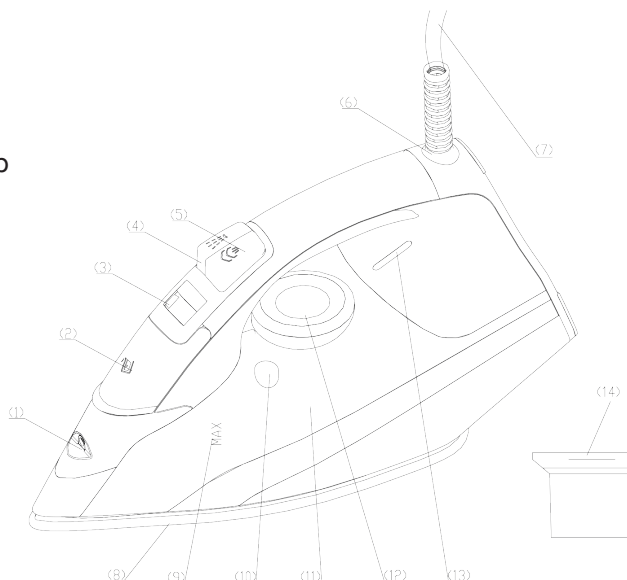

ANTIKALK-SYSTEM

Ett speciellt filter inuti vattentanken mjukgör vattnet och förhindrar att kalk byggs upp i stryksulan. Filtret är permanent och behöver inte bytas ut. Notera: Använd endast kranvatten. Destillerat och demineraliserat vatten gör att antikalksystemet blir ineffektivt genom att ändra vattnets fysio-kemiska egenskaper. Använd inte kemiska tillsatser, doftämnen eller medel för avkalkning. Om dessa riktlinjer inte efterföljs kommer produktens garanti inte gälla.

ANTIDROP-SYSTEM

Genom antidrop-systemet kan du stryka även de känsligaste material med ett perfekt resultat. Stryk alltid dessa material på en låg temperatur. Plattan kan kylas ner till den punkt där ingen mer ånga kommer ut, men droppar av kokande vatten kan lämna märken eller fläckar. I dessa fall aktiveras antidrop-systemet för att förhindra förångning, så att du kan stryka de känsliga materialen utan risk.

AUTOMATISK AVSTÄNGNING

Den automatiska avstängningen aktiveras om strykjärnet lämnats i ca . 8 minuter i upprätt läge eller oanvänd ca . 30 sekunder i det horisontella läget. En lampa indikerar att den automatiska avstängningen har aktiverats. Så fort du flyttar strykjärnet kommer den automatiska avstängningen avaktiveras och strykjärnet fungerar som vanligt igen

INSTRUKTIONER

När strykjärnet används för första gången kan det avge lite rök och ett dovt ljud pga. av expanderande plast. Detta är normalt och försvinner efter en kort stund. Vi rekommenderar att dra strykjärnet över en vanlig duk innan det används för första gången.

FÖRBEREDELSE

Tvätten skall strykas i enlighet med de internationella symbolerna på plaggets etikett, eller om detta saknas , i enlighet med typen av tyg.

ETIKETT	TYP AV TYG	TERMOSTAT
•	Syntet	• Låg temperatur
••	Silke - ull	•• Medium temperatur
•••	Bomull - linne	••• Hög temperatur

Börja med att stryka de plagg med krav på låg temperatur. Detta reducerar väntetiden (strykjärnet tar kortare tid för att upphettas än för att nerkyllas) och eliminerar risken för att bränna materialet.

ÅNGSTRYKNING

Fylla på vattentanken

1. Kontrollera så att kontakten är urkopplad från eluttaget.
2. Justera ångläget (3) till "0" [Fig. 1].
3. Öppna locket (2).
4. Hög toppen av strykjärnet för att enklare fylla tanken med vatten utan att det rinner över.
5. Häll i vattnet sakta i tanken med hjälp av måttet (14). Säkerställ att gränsen för "MAX" på vattentanken inte överskrids [Fig. 2].
6. Stäng locket (2).

Val av temperatur

1. Ställ strykjärnet i en vertical position.
2. Koppla in kontakten i vägguttaget.
3. Justera temperaturläget (12) i enighet med de internationella symbolerna på plaggets etikett [Fig. 3]. Indikatorlampan (13) visar att strykjärnet hettas upp. Vänta till denna lampa slocknat innan strykning påbörjas.

Varning: under strykning kommer indikatorlampan (13) starta med jämna mellanrum för att visa att temperaturen bibehålls. Om termostaten justeras till en lägre temperatur, börja inte stryk förrän lampan indikerar att den lägre temperaturen uppnåtts.

Val av ånga

1. Kvantiteten av ånga justeras med ångkontrollen (3).
2. Justera ångkontrollen från minimum till maximum för att uppnå önskad mängd ånga Fig. 1].

Varning: Strykjärnet avger ånga kontinuerligt endast om du håller det horisontellt. Du kan stoppa den konstanta ångan genom att placera strykjärnet horisontellt eller justera ångläget till "0". Som anges på termostaten (12) och i tabellen ,kan du bara använda ånga vid de högsta temperaturerna . Om den valda temperaturen är för låg kan vatten droppa på stryksulan.

Val av ångpuff och ånga när du stryker vertikalt

1. Tryck på ångpuff-knappen (6) för att generera en kraftfull puff av ånga som kan penetrera tygen och räta ut de mest svårstrukna materialen. Vänta ett par sekunder innan du använder knappen igen [Fig. 4].
2. Genom att trycka på ångpuff-knappen i intervaller kan du stryka vertikalt (för t.ex. gardiner) [Fig. 5].

Varning: Ångpuff-funktionen kan endast användas vid höga temperaturer. Använd inte ångpuffs-funktionen indikatorlampan för temperatur tänds (13), börja stryka igen först efter det att ljuset har släckts.

TORRSTRYKNING

För att stryka utan ånga, följ instruktionerna för "Val av ånga", men lämna ångläget (3) på "0".

Sprayfunktion

Säkerställ att det finns vatten i vattentanken. Tryck på sprayknappen (4) sakta (för tät stråle) och snabbt (för förångad stråle) [Fig. 6].

Varning: för ömtåliga material rekommenderar vi att man fuktar materialen innan användning av sprayfunktionen (5), eller att man lägger en fuktig trasa mellan strykjärnet och materialet. För att undvika fläckar, använd inte sprayfunktionen på silke eller syntetmaterial.

RENGÖRING

Notera: innan strykjärnet rengörs på något sätt, säkerställ att det är urkopplat från vägguttaget.

- Alla sträkelse rester eller andra rester på stryksulan kan avlägsnas med en fuktig trasa eller diskmedel.
- Undvik att repa stryksulan med stålull eller andra metallobjekt.
- Plastdelarna kan rengöras med en fuktig trasa och sedan torkas med en torr trasa.

SJÄLVRENGÖRING

Självrengörings-systemet rengör inuti stryksulan och avlägsnar orenheter. Vi rekommenderar att det används var 10-15 dag.

Instruktioner:

1. Fyll vattentanken till maximal nivå och reglera ångläget (3) till "0".
2. Ställ temperaturreglaget (12) på maximal temperatur och invänta till det att indikatorlampan (13) stängs av.
3. Dra ut kontakten från eluttaget och hall strykjärnet horisontellt över vasken
4. Håll nere självrengöringsknappen (10) till det att allt kokande vatten, ånga samt eventuella orenheter runnit ut [Fig. 7].
5. När stryksulan har kylts ner kan den rengöras med en fuktig trasa.

FÖRVARING

1. Koppla ur kontakten från elluttaget.
2. Töm vattentanken genom att vända strykjärnet upp och ner och försiktigt skaka det.
3. Låt strykjärnet kylas ner helt.
4. Rulla upp strömkabeln på kabelfästet [Fig. 8].
5. Förvara alltid strykjärnet i en vertikal position.

STRYKRÅD

- Vi rekommenderar att använda den lägsta temperaturen när materialet har ovanliga detaljer, som t.ex. broderi eller paljetter.
- Om materialet är mixat (t.ex. 40% bomull och 60% syntet), ställ in termostaten efter det material som ska ha lägst temperatur.
- Om du inte känner till vilket material tyget är gjort av, avgör vilken temperatur som är lämplig genom att testa på ett dolt hörn av plagget. Starta med en låg temperatur och öka gradvis till det att lämplig temperatur uppnåtts.
- Stryk aldrig områden med spar av svett eller andra märken, värmen från strykjärnet gör att fläckarna fixeras och blir omöjliga att få bort.
- För att undvika skador på känsliga material så som t.ex. silke, ull, stryk den ut och in.
- För att undvika skador på glänsande sammetsplagg, stryk i en och samma riktning (samma riktning som fibrerna i tyget) och tryck inte strykjärnet neråt.
- Desto mer tvätt i maskinen, desto mer skrynkliga är plaggen som tvättas. Så är även fallen när plaggen torktumlas med hög centrifugerings-hastighet.
- Många material är lättare att stryka när det inte är helt torra.

VIGTIGE SIKKERHEDSINSTRUKTIONER

Når strygejernet anvendes, skal der tages nogle sikkerhedsforanstaltninger - heriblandt følgende

GENNEMLÆS ALLE INSTRUKTIONER FØR BRUG

- Anvend kun strygejernet til det, det er beregnet til.
- For at undgå elektrisk stød må strygejernet ikke nedsænkes i vand eller andre væsker.
- Strygejernet skal altid være i "Off"-tilstand, når det tilkobles eller tages ud af en stikkontakt. Træk aldrig i selve ledningen, når denne fjernes fra stikkontakten. Hold fast i stikket.
- Lad ikke ledningen løst rundt om strygejernet ved opbevaring.
- Træk altid ledningen ud af stikkontakten, inden strygejernet fyldes med eller tømmes for vand, eller når det ikke er i brug.
- Brug ikke strygejernet, hvis det eller ledningen er beskadiget. For at undgå elektrisk stød bør man aldrig selv forsøge at reparere strygejernet. Kontakt en forhandler eller et servicecenter, der kan reparere produktet. En ikke korrekt reparation kan medføre elektrisk stød, når strygejernet atter anvendes.
- Vær altid opmærksom, hvis strygejernet anvendes af eller placeres i nærheden af et barn. Hold altid strygejernet under opsyn, når det er sat i stikkontakten.
- Brandskader kan forekomme ved berøring med den varme metaloverflade, den varme damp eller det varme vand. Vær derfor forsigtig, hvis strygejernet vendes på hovedet. Der kan være varmt vand i tanken.
- Hvis fejlindikatoren går i gang, fungerer strygejernet ikke optimalt. Tag det ud af stikkontakten og kontakt et autoriseret servicecenter eller forhandleren.
- Hold strygejernet og ledningen væk fra børn under 8 år, hvis det er tændt eller er under nedkøling.
- Sørg for, at underlaget er stabilt, når strygejernet stilles på sin fod.
- Strygejernet må kun anvendes og stilles på sin fod på en overflade, der er plan og stabil.

SPECIELLE INSTRUKTIONER

- For at undgå kortslutninger bør der ikke anvendes andre apparater med et højt energiforbrug på samme tid, som strygejernet anvendes.
- Hvis der anvendes en forlængerledning, skal dette være en 10A-ledning. Ledninger med lavere ampere bliver let overophedede.

GEM DISSE INSTRUKTIONER

Mere specifikt:

LAD IKKE børn eller andre, der ikke har den fornødne viden om strygejernet, anvende apparatet, når de ikke er under opsyn.

Sænk ALDRIG strygejernet, ledningen eller stikket ned i vand.

LAD IKKE strygejernet komme i kontakt med tøj eller andre letantændelige genstande, når det ikke anvendes.

LAD IKKE strygejernet være tilkoblet kontakten, når det ikke anvendes - tag det ud af kontakten, når det ikke er i brug.

Rør ALDRIG ved strygejernet med fugtige eller våde hænder.

LAD ALDRIG strygejernet komme i kontakt med regn, solskin og lign.

EFTERLAD ALDRIG strygejernet uden opsyn, når det er tilkoblet en stikkontakt.

Fyld ALDRIG vandtanken med vand, mens strygejernet fortsat er koblet til.

BEMÆRK!

Anvend ikke rengøringsmiddel, duftstoffer eller afkalkningsmiddel. Anvendes dette, er garantien på produktet ikke længere gyldig

BESKRIVELSE AF DELE

- | | |
|-----------------------|-------------------------|
| (1). Mundstykke | (2). Lås til vandtank |
| (3). Dampgreb | (4). Spray-knap |
| (5). Damppust-knap | (6). Beslag til ledning |
| (7). Ledning | (8). Strygesål |
| (9). Level | (10). Selvrensningsknap |
| (11). Vandtank | (12). Termostat |
| (13). Indikatorlampen | (14). Vandmåler |

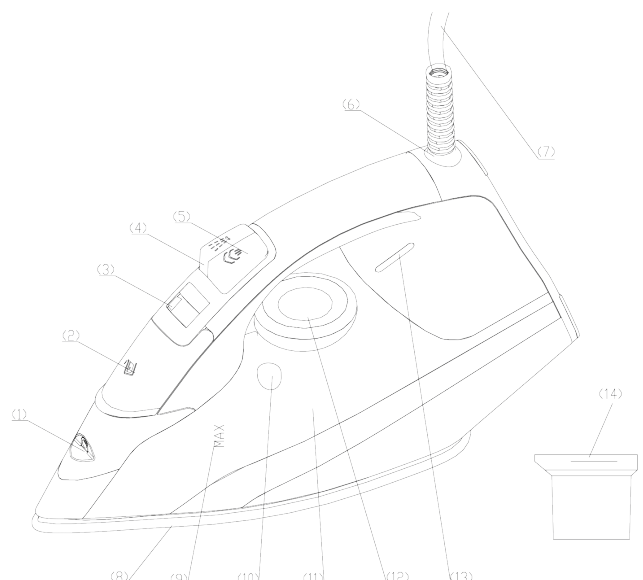

ANTIKALKNINGSSYSTEM

Et specielt filter i vantanken blødgør vandet og forhindrer opbygning af kalk. Filteret er permanent og behøver ikke at blive udskiftet. Bemærk: Anvend kun vand fra vandhanen. Destilleret og demineraliseret vand bevirker, at antikalkningssystemet bliver ineffektivt, idet der ændres på vandets kemiske egenskaber. Anvend ej heller kemiske tilsætningsstoffer, duftstoffer eller andre midler til afkalkning. Hvis ikke disse retningslinjer efterleves, er garantien på produktet ikke længere gældende.

ANTIDROP-SYSTEM

Via antidrop-systemet kan man stryge selv de mest følsomme materialer og opnå et perfekt resultat. Stryg altid sådanne materialer ved en lav temperatur. Strygejernet kan køles ned til et punkt, hvor der ikke længere kommer damp ud, men dråber af kogende vand kan lave mærker eller pletter. Her aktiveres antidrop-systemet, så man forhindrer en fordampning, hvorfor du kan stryge dine følsomme materialer uden risici.

AUTOMATISK SLUKNING

Den automatiske slukning aktiveres, hvis strygejernet efterlades i ca. 8 minutter i oprejst stilling eller ca. 30 sekunder i horisontal stilling. En lampe indikerer, at den automatiske slukning er aktiveret. Såfremt strygejernet flyttes, slås den automatiske slukning fra på ny, og man kan fortsætte med at anvende strygejernet.

INSTRUKTIONER

Når strygejernet anvendes for første gang, kan det afgive lidt røg og en afdæmpet lyd på grund af den ekspanderende plastic. Dette er helt normalt og går hurtigt væk. Det anbefales, at man trækker strygejernet hen over en gammel dug, inden det anvendes for første gang.

FORBEREDELSE

Tøjet skal stryges i overensstemmelse med de internationale symboler på tøjets mærke. Mangler denne anvisning, stryges der i overensstemmelse med tøjtypen og materialet.

MÆRKE	TYPE AF TØJ	TERMOSTAT
•	Syntetiske fibre	• Lav temperatur
••	Silke - uld	•• Medium temperatur
•••	Bomuld - hør	••• Høj temperatur

Begynd med at stryge det tøj, der kræver en lav temperatur. Dette reducerer ventetiden (strygejernet tager kortere tid om at køle ned end at varme op) og fjerner risikoen for at brænde materialet.

DAMPSTRYGNING

Fyld vandtanken op

Fyld vandtanken op

1. Kontrollér, at strygejernet ikke er koblet til stikkontakten
2. Justér dampgrebet (3) til "0" [Fig. 1].
3. Åbn låget (2).
4. Hold toppen af strygejernet oppe, så det bliver lettere at fylde tanken med vand, uden at det løber over.
5. Hæld vandet langsomt i tanken ved hjælp af måleren. Sørg for, at grænsen for "MAX" på vandtanken ikke overstiges [Fig. 2].
6. Luk låget (2).

Valg af temperatur

1. Stil strygejernet i en vertikal position.
2. Sæt stikket i kontakten.
3. Justér temperaturen (12) i overensstemmelse med de internationale symboler på tøjmærket [Fig. 3]. Indikatorlampen (13) viser, at strygejernet varmes op. Vent med at stryge, indtil denne lampe slukkes.

Advarsel: Under stryging kommer indikatorlampen (13) til at lyse med jævne mellemrum for at vise, at temperaturen bibeholdes. Hvis termostaten justeres til en lavere temperatur, bør der ikke stryges, for lampen indikerer, at den lavere temperatur er opnået.

Valg af damp

1. Mængden af damp kontrolleres med dampkontrollen (3).
2. Justér dampkontrollen fra minimum til maksimum for at opnå den ønskede mængde damp [Fig. 1].

Advarsel: Strygejernet afgiver kun konstant damp, hvis det holdes horisontalt. Denne konstante damp kan stoppes ved at holde strygejernet vertikalt eller justere dampkontrollen til "0". Som angivet på termostaten (12) og i tabellen kan man kun anvende damp ved de højeste temperaturer. Er den valgte temperatur for lav, kan vandet dryppe på strygesålen.

Valg af damppust og damp, når der stryges vertikalt

1. Tryk på damppust-knappen for at generere et kraftfuldt pust af damp, som kan trænge igennem tøjet og glatte de mest krøllede materialer ud. Vent et par sekunder, før der atter trykkes på knappen [Fig. 4].
2. Ved at trykke på damppust-knappen i intervaller kan der stryges vertikalt (f.eks. ved gardiner) [Fig. 5].

Advarsel: Damppust-funktionen kan kun anvendes ved høje temperaturer. Anvend ikke damppust-funktionen, når indikatorlampen for temperatur tændes (13), begynd først at stryge igen, efter at lyset er slukket.

TØRSTRYGNING

Skal der stryges uden damp, følges instruktionerne for "Valg af damp", men indstil knappen (3) til "0".

Sprayfunktion

Vær sikker på, at der er vand i vandtanken. Tryk på sprayknappen (3) langsomt (for tæt stråle) og hurtigt (for fordampet stråle). [Fig. 6].

Advarsel: Ved sarte materialer anbefales det, at man fugter materialet inden anvendelse af sprayfunktionen (4), eller at man lægger et fugtigt stykke stof imellem strygejernnet og materialet. For at undgå pletter bør sprayfunktionen ikke anvendes på silke eller syntetiske materialer.

RENGØRING

Bemærk: Sørg for, at strygejernnet ikke er sat i stikkontakten, når rengøringen påbegyndes.

- Alle stivelsesrester eller andre rester på strygesålen kan fjernes med en fugtig klud eller opvaskemiddel.
- Undgå at ridse strygesålen med ståluld eller andre metalgenstande.
- Plastdelene kan rengøres med en fugtig klud og kan bagefter tørres over med en tør klud.

SELVRENSNING

Selvrensningssystemet rengør indvendigt i tryksålen og fjerner urenheder. Det anbefales, at funktionen anvendes hver 10.-15. dag. Instruktioner:

1. Fyld vandtanken til maksimalt niveau og indstil dampen (3) til "0".
2. Indstil temperaturen (12) til maksimal temperatur og afvent, at indikatorlampen slukkes (12).
3. Træk stikket ud af kontakten og hold strygejernnet horisontalt over vasken.
4. Hold selvrensningsknappen (10) nede, indtil alt det kogende vand, dampen og eventuelle urenheder er løbet ud [Fig. 7].
5. Når strygesålen er kølet af, kan den rengøres med en fugtig klud.

OPBEVARING

1. Træk stikket ud af stikkontakten
2. Tøm vandtanken ved at vende strygejernnet på hovedet og ryst forsigtigt.
3. Lad strygejernnet køle helt af.
4. Rul ledningen rundt om ledningsbeslaget.
5. Opbevar altid strygejernnet i en vertikal position.

STRYGERÅD

- Det anbefales at anvende den laveste temperatur, hvis materialet har detaljer på overfladen, såsom broderi eller pailletter.
- Hvis tøjet består af et blandingsmateriale (eksempelvis 40% bomuld og 60% kunststof), så indstil termostaten efter det stof, der skal have den laveste temperatur.
- Hvis det er uklart, hvilket materiale der er anvendt, så bestem temperaturen ved at teste på et skjult hjørne eller område af tøjet. Begynd med en lav temperatur og lad den gradvis stige, indtil man opnår den ideelle temperatur.
- Stryg aldrig områder med spor af sved eller andre pletter - varmen fra strygejernnet bevirker, at pletterne sætter sig fast og bliver umulige at fjerne.
- For at undgå skader på sarte materialer såsom silke og uld kan tøjet stryges med vrangen ud.
- For at undgå skader på glinsende fløjlstøj kan der stryges i samme retning som mønstret i stoffet – og tryk ikke strygejernnet for hårdt ned.
- Jo mere tøj, der er i maskinen, desto mere krøllet bliver det tøj, der vaskes. Det samme er tilfældet, når tøjet tumbles ved en høj centrifugeringshastighed.
- Mange materialer er lettere at stryge, når de ikke er helt tørre.

VIKTIGE SIKKERHETSFORESKRIFTER

Når du benytter strykejernet skal du ta forholdsregler, inkludert følgende:

LES ALLE INSTRUKSJONER FØR BRUK

- Benytt strykejernet kun til sitt formål.
- For å unngå elektrisk støt må du ikke senke strykejernet ned i vann eller andre væsker.
- Strykejernet skal alltid være i "Off"-modus når det kobles til eller fra stikkontakten. Trekk aldri i ledningen for å koble det ifra, hold i støpselet.
- La ikke ledningen komme i støpsel med varme overflater. La strykejernet avkjøles helt før du setter det til oppbevaring. Surr ledningen løst rundt strykejernet ved oppbevaring.
- Koble alltid strykejernet fra stikkontakten før det fylles med eller tømmes for vann, eller når det ikke er i bruk.
- Bruk ikke strykejernet hvis det eller ledningen er skadet. For å unngå risiko for elektrisk støt, demonter ikke strykejernet, men støpsel din forhandler eller serviceverksted for reparasjon. Feil montering kan innebære risiko for elektrisk støt når strykejernet benyttes.
- Nøye oppsyn kreves hvis produktet brukes av eller nær barn. La aldri strykejernet stå uten tilsyn når det er koblet i.
- Brannskader kan oppstå ved berøring av varme metalloverflater, varm damp eller varmt vann. Ta forholdsregler hvis strykejernet snus opp ned – det kan være varmt vann i tanken.
- Hvis feilindikatoren starter, fungerer ikke strykejernet optimalt. Koble fra vegguttaket og støpsel autorisert serviceverksted eller forhandler.
- Hold strykejernet og ledningen utenfor rekkevidde for barn under 8 år når det er skrudd på eller under nedkjøling.
- Når strykejernet stilles på foten sin må du sørge for at underlaget er stabilt.
- Strykejernet må kun benyttes og settes på foten på stabile og flate overflater.

SPESIELLE INSTRUKSJONER

- For å unngå kortslutning skal du ikke benytte noen andre apparater med høy effekt samtidig på samme krets.
- Hvis du bruker en skjøteledning, skal dette være en 10A-kabel. Kabler med lavere ampere blir lett overopphetet.

TA VARE PÅ DISSE INSTRUKSJONENE

Mer spesifikt:

LA IKKE barn eller dårlig informerte personer benytte apparatet uten tilsyn.

Senk ALDRI ned strykejernet, ledningen dets eller støpselet dens i vann.

LA IKKE strykejernet komme i støpsel med tøy eller andre lettantennelige objekter når det ikke er i bruk.

LA IKKE strykejernet være unødvendig tilkoblet. Koble det fra når det ikke er i bruk.

Ta ALDRI på apparatet med fuktige eller våte hender.

LA ALDRI strykejernet utsettes for vær (regn, solskinn etc.)

LA ALDRI strykejernet være uten oppsikt når det er koblet til stikkontakten.

Fyll ALDRI vanntanken med vann mens strykejernet fortsatt er tilkoblet.

NOTER!

Benytt ikke rengjøringsmiddel, duftemner eller avkalkningsmiddel. Hvis disse benyttes, er garantien på produktet ikke gyldig.

BESKRIVELSE AV DELER

- | | |
|-----------------------|----------------------------|
| (1). Munnstykke | (2). Lokk til vanntank |
| (3). Dampventil | (4). Spray-knapp |
| (5). Damppuff-knapp | (6). Damppuff-knapp |
| (7). Ledning | (8). Strykesåle |
| (9). Level | (10). Selvrensjøringsknapp |
| (11). Foten | (12). Termostat |
| (13). Indikatorlampen | (14). Vannmål |

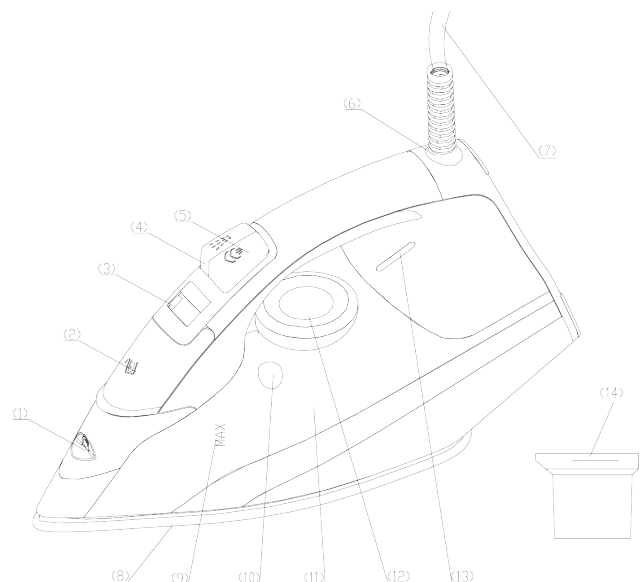

ANTIKALK-SYSTEM

Et spesielt filter inni vanntanken mykgjør vannet og forhindrer at kalk bygges opp i strykesålen. Filteret er permanent og behøver ikke byttes ut. NB: Benytt kun vann fra springen. Destillert og demineralisert vann gjør at antikalksystemet blir ineffektivt ved å endre vannets fysiokjemiske egenskaper. Benytt ikke kjemiske tilsetningsstoffer, duftemner eller middel for avkalkning. Hvis disse retningslinjene ikke blir fulgt, vil ikke produktets garanti gjelde.

ANTIDROP-SYSTEM

Gjennom antidrop-systemet kan du stryke selv de mest ømtålelige materialer med et perfekt resultat. Stryk alltid disse materialene på en lav temperatur. Platen kan kjøles ned til det punktet der det ikke kommer mer damp ut, men dråper av kokende vann kan etterlate merker eller flekker. I disse tilfellene aktiveres antidrop-systemet for å forhindre fordampning, så du kan stryke de ømfintlige materialene uten risiko.

AUTOMATISK AVSTENGNING

Den automatiske avstengningen aktiveres hvis strykejernet står oppreist i ca. 8 minutter eller ubrukt ca. 30 sekunder horisontalt. En lampe indikerer at den automatiske avstengningen har blitt aktivert. Så fort du flytter strykejernet kommer den automatiske avstengningen til å deaktiveres og strykejernet fungerer som vanlig igjen.

INSTRUKSJONER

Når strykejernet brukes for første gang kan det avgi litt røyk og en dempet lyd pga. ekspanderende plast. Dette er normalt og forsvinner etter en kort stund. Vi anbefaler å dra strykejernet over en vanlig duk før det brukes første gang.

FORBEREDELSE

Vasken skal strykes i samsvar med de internasjonale symbolene på plaggets etikett, eller hvis det mangler, i samsvar med stofftypen

ETIKETT	TØYTYPE	TERMOSTAT
•	Syntet	• Lav temperatur
••	Silke - ull	•• Medium temperatur
•••	Bomull - lin	••• Høy temperatur

Begynn med å stryke de plaggene som trenger lav temperatur. Dette reduserer ventetiden (strykejernet bruker kortere tid på å varmes opp enn for å nedkjøles) og eliminerer risikoen for å brenne materialet.

DAMPSTRYKING

Fyll på vanntanken

1. Kontroller så at støpselet er koblet fra stikkkontakten.
2. Juster dampinnstillingen (3) till "0" [Fig. 1].
3. Åpne lokket (2).
4. Hev toppen av strykejernet for å enklere fylling tanken med vann uten at det renner over.
5. Hell vannet sakte i tanken ved hjelp av målebegeret (14). Pass på at grensen for "MAX" på vanntanken ikke overskrides [Fig. 2].
6. Steng lokket (2).

Valg av temperatur

1. Still strykejernet i en vertikal posisjon.
2. Koble støpselet i stikkkontakten.
3. Juster temperaturinnstillingen (12) i henhold til de internasjonale symbolene på plaggets etikett [Fig. 3]. Indikatorlampen (13) viser at strykejernet er varmet opp. Vent til denne lampen har sluknet før du begynner å stryke.

Advarsel: under stryking kommer indikatorlampen (13) til å starte med jevne mellomrom for å vise at temperaturen beholdes. Hvis termostaten justeres til en lavere temperatur, må du ikke begynne å stryke før lampen indikerer at den lavere temperaturen er oppnådd.

Valg av damp

1. Mengden av damp justeres med dampkontrollen (3).
2. Juster dampkontrollen fra minimum til maksimum for å oppnå ønsket mengde damp [Fig. 1].

Advarsel: strykejernet avgir damp kontinuerlig kun hvis du holder det horisontalt. Du kan stoppe den konstante dampen ved å plassere strykejernet horisontalt eller justere dampinnstillingen til "0". Som angitt på termostaten (12) og i tabellen, kan du bare bruke damp ved de høyeste temperaturene. Hvis den valgte temperaturen er for lav, kan vann dryppe på strykesålen..

Valg av dampbuff og damp når du stryker vertikalt

1. Trykk på dampbuff-knappen (5) for å generere en kraftig puff av damp som kan trenge inn i tøyet og rette ut selv materialer som er vanskelige å stryke. Vent et par sekunder før du bruker knappen igjen [Fig. 4].
2. Ved å trykke på dampbuff-knappen i intervaller kan du stryke vertikalt (for eksempel gardiner) [Fig. 5].

Advarsel: Dampbuff-funksjonen kan kun benyttes ved høye temperaturer. Benytt ikke dampbuff-funksjonen mens indikatorlampen for temperatur tennes (13), begynn å stryke igjen først etter at lyset er slukket.

TØRRSTRYKING

For å stryke uten damp, følg instruksjonene for "Valg av damp", men la dampinnstillingen stå på (3) på "0".

Sprayfunksjon

Pass på at det er vann i vanntanken. Trykk på sprayknappen (4) sakte (for tett stråle) og raskt (for fordampet stråle) [Fig. 6].

Advarsel: for ømfintlige materialer anbefaler vi at man fukter materialet før bruk av sprayfunksjonen (4), eller at man legger en fuktig klut mellom strykejernet og materialet. For å unngå flekker bør du ikke benytte sprayfunksjonen på silke eller syntetmaterialer.

RENGJØRING

Noter: Før strykejernet rengjøres på noe vis må du sørge for at det er koblet fra stikkontakten.

- Alle stivelsesrester eller andre rester på strykesålen kan fjernes med en fuktig klut eller oppvaskmiddel.
- Unngå å ripe strykesålen med stålull eller andre metallobjekter.
- Plastdelene kan rengjøres med en fuktig klut og så tørkes med en tørr klut.

SELVRENGJØRING

Selvrenngjøringsystemet rengjør inni strykesålen og fjerner urenheter. Vi anbefaler at det brukes hver 10-15 dag. Instruksjoner:

1. Fyll vanntanken til maksimalt nivå og still dampinnstillingen (3) til "0".
2. Still temperaturinnstillingen (12) på maksimal temperatur og vent til indikatorlampen (13) slukner.
3. Trekk ut støpselet fra stikkontakten og hold strykejernet horisontalt over vasken
4. Hold selvrenngjøringsknappen nede (10) til alt kokende vann, damp samt eventuelle urenheter har rent ut [Fig. 7].
5. Når strykesålen har kjølt seg ned kan den rengjøres med en fuktig klut.

OPPBEVARING

1. Koble ut støpselet fra stikkontakten.
2. Tøm vanntanken ved å snu strykejernet opp ned og riste det forsiktig.
3. La strykejernet kjøle seg helt ned.
4. Rull opp ledningen på kabelfestet [Fig. 8].
5. Oppbevar alltid strykejernet i en vertikal posisjon.

STRYKERÅD

- Vi anbefaler å bruke den laveste temperaturen når materialet har uvanlige detaljer, som f.eks. broderi eller paljetter.
- Hvis materialet er blandet (f. eks. 40% bomull og 60% syntet), skal du stille inn termostaten etter det materialet som skal ha lavest temperatur.
- Hvis du ikke kjenner til hvilket materiale tøyet er laget av, må du avgjøre hvilken temperatur som er egnet ved å teste på et skjult hjørne av plagget. Start med en lav temperatur og øk gradvis til passende temperatur er oppnådd.
- Stryk aldri områder med spor av svette eller andre merker. Varmen fra strykejernet gjør at flekkene fester seg og blir umulige å få bort.
- For å unngå skader på ømfintlige materialer som f. eks. silke, ull, stryk dem på vrangen.
- For å unngå skader på blanke fløyesplass, stryk i en og samme retning (samme retning som fibre i stoffet) og press ikke strykejernet ned.
- Jo mer vask i maskinen, jo mer rynkete blir plaggene som vaskes. Det er også tilfellet når plaggene tørkes i trommel med høy sentrifugeringshastighet.
- Mange materialer er lettere å stryke når de ikke er helt tørre.

TÄRKEITÄ TURVALLISUUSOHJEITA

TÄRKEITÄ TURVALLISUUSOHJEITA

Silitysrautaa käyttäessäsi sinun tulee ryhtyä seuraaviin varotoimiin:

LUE KAIKKI OHJEET ENNEN KÄYTTÖÄ

- Käytä silitysrautaa ainoastaan sille tarkoitettuun käyttöön.
- Vältäaksesi sähköiskuja, älä upota silitysrautaa veteen tai muihin nesteisiin.
- Silitysraudan tulee aina olla "Off"-tilassa, kun se kytketään pistorasiaan tai irrotetaan pistorasiasta. Älä koskaan vedä johdosta pistoketta irrottaessasi, pidä kiinni pistokkeesta.
- Älä anna johdon joutua kosketuksiin kuumien pintojen kanssa. Anna silitysraudan jäähtyä kokonaan ennen kuin laitat sen säilytyspaikkaansa. Kääri johto löysästi silitysraudan ympärille säilytystä varten.
- Irrota aina silitysrauta pistorasiasta ennen kuin täytät sitä vedellä tai tyhjennät sitä, tai kun et käytä sitä.
- Älä käytä silitysrautaa, jos se tai sen johto on vahingoittunut. Vältäaksesi sähköiskun vaaraa, älä pura silitysrautaa, vaan ota yhteyttä jälleenmyyjään tai huoltoliikkeeseen korjaamista varten. Virheellinen kokoaminen saattaa aiheuttaa sähköiskun vaaran, kun silitysrautaa käytetään.
- Vaaditaan tarkkaa valvontaa, jos tuotetta käytetään lasten läheisyydessä tai jos lapset käyttävät sitä. Älä koskaan jätä silitysrautaa ilman valvontaa, kun se on kytketty pistorasiaan.
- Kuumat metallipinnat, kuuma höyry ja kuuma vesi saattavat aiheuttaa palovammoja. Ole varovainen, jos käännät silitysraudan ylösalaisin – säiliössä saattaa olla kuumaa vettä.
- Jos virheanturi käynnistyy, ei silitysrauta toimi optimaalisesti. Irrota se pistorasiasta ja ota yhteyttä valtuutettuun huoltoliikkeeseen tai jälleenmyyjään.
- Pidä silitysrauta ja sen johto poissa alle 8-vuotiaiden lasten ulottuvilta, kun se on päällä tai jäähtymässä.
- Kun asetat silitysraudan telineeseensä, varmista, että alusta on vakaa.
- Silitysrautaa saadaan käyttää ja se saadaan laittaa telineeseensä ainoastaan vakailla ja tasaisilla pinnoilla.

ERITYISET OHJEET

- Vältäaksesi oikosulkuja älä käytä muita suuritehoisia laitteita samanaikaisesti samassa piirissä.
- Jos käytät jatkojohtoa, sen tulee olla 10A-johto. Johdot pienemmillä ampeerilukemilla voivat helposti ylikuumentua.

SÄILYTÄ NÄMÄ OHJEET

Tarkemmin

ÄLÄ ANNA lasten tai huonosti tuotteen käytöstä perillä olevien henkilöiden käyttää laitetta ilman valvontaa.

ÄLÄ KOSKAAN laske silitysrautaa, sen johtoa tai pistoketta veteen.

ÄLÄ ANNA silitysraudan koskettaa kankaita tai muita helposti syttyviä materiaaleja, kun sitä ei käytetä.

ÄLÄ ANNA silitysraudan olla turhaan pistorasiaan kytkettynä, irrota pistoke, kun laitetta ei käytetä.

Älä KOSKAAN koske laitteeseen kostein tai märin käsin.

ÄLÄ KOSKAAN altista silitysrautaa säälle (sade, auringonpaiste jne.)

ÄLÄ KOSKAAN JÄTÄ silitysrautaa ilman valvontaa, kun se on kytkettynä pistorasiaan.

Älä KOSKAAN täytä vesisäiliötä vedellä, kun silitysrauta on kytkettynä pistorasiaan.

HUOMAA!

Älä käytä puhdistusaineita, hajusteita tai kalkinpoistoaineita. Jos näitä käytetään, ei tuotteen takuu ole voimassa.

OSIEN KUVAUS

- | | |
|----------------------|-----------------------------|
| (1). Suutin | 2). Vesisäiliön kansi |
| (3). Höyränsäädin | (4). Suihkutuspainike |
| (5). Höyrytuspainike | (6). Höyrytuspainike |
| (7). Johto | (8). Pohja |
| (9). Level | (10). Itsepuhdistus-painike |
| (11). Vesisäiliö | (12). Termostaatti |
| (13). Vesisäiliö | (14). Vesimitta |

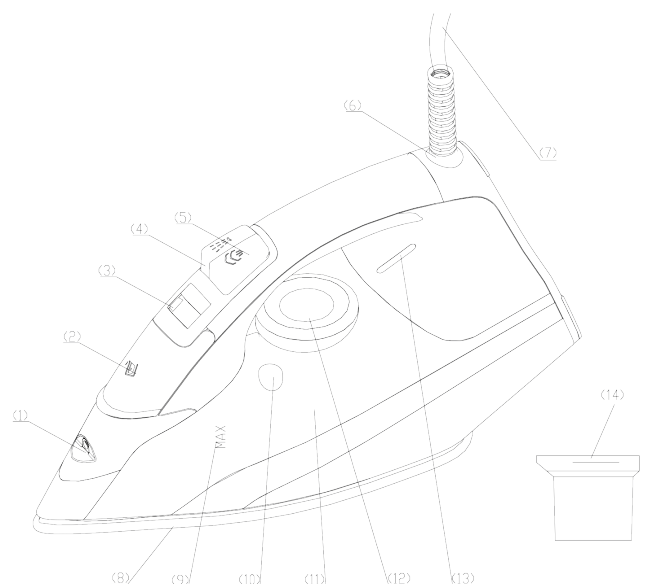

KALKINPOISTOJÄRJESTELMÄ

Eriytynen suodatin vesisäiliön sisällä pehmentää veden ja ehkäisee kalkan kerääntymistä pohjaan. Suodatin on kiinteä eikä sitä tarvitse vaihtaa. Huomaa: Käytä ainoastaan vesijohtovettä. Tislattu ja demineralisoitu vesi aiheuttavat sen, että kalkinpoistojärjestelmä tulee tehottomaksi, sillä ne muuttavat veden fysikaaliskemiallisia ominaisuuksia. Älä käytä kemiallisia lisäaineita, hajusteita tai kalkinpoistoaineita. Jos näitä ohjeita ei noudateta, ei tuotteen takuu ole voimassa.

TIPPALUKKO

Tippalukon ansiosta voit silittää jopa kaikkein arimmat materiaalit täydellisellä tuloksella. Silittä aina nämä materiaalit alhaisessa lämpötilassa. Pohja voidaan jäähdyttää siihen pisteeseen, ettei höyryä enää tule ulos, mutta tipat kiehuva vettä saattavat jättää jälkiä tai tahroja. Silloin tippalukko aktivoituu estämään höyryntymisen, joten voit silittää aratkin materiaalit ilman riskejä.

AUTOMAATTINEN VIRRANKATKAISU

Automaattinen virrankatkaisu aktivoituu, jos silitysrauta on käyttämättömänä noin 8 minuuttia pystyasennossa tai noin 30 sekuntia vaakasuorassa asennossa. Lamppu osoittaa, että automaattinen virrankatkaisu on aktivoitu. Heti, kun liikutat silitysrauta, lämpeene silitysrauta uudelleen ja toimii jälleen kuten tavallisesti.

OHJEET

Kun silitysrauta käytetään ensimmäistä kertaa, saattaa siitä nousta hieman savua ja lähteä vaimea ääni, mikä johtuu laajenevasta muovista. Tämä on normaalia ja häviää hetken kuluttua. Suosittelemme silitysraudan vetämistä tavallisella liinalla ennen ensimmäistä käyttöä.

VALMISTELUT

Vaatteet tulee silittää niissä olevien kansainvälisten etikettien mukaan, tai jos niitä ei ole, niin kankaan tyyppin mukaan.

ETIKETTI	KANGASTYYPPI	TERMOSTAATTI
•	Synteetti	• Alhainen lämpötila
••	Silkki - villa	•• Keskilämpötila
•••	Puuvilla - pellava	••• Korkea lämpötila

Aloita silittäminen vaatteista, jotka vaativat alhaisen lämpötilan. Tämä vähentää odotusaikaa (silitysrauta kuumenee nopeammin kuin jäähtyy) ja eliminoi materiaalin palamisen riskin.

HÖYRYSILITYS

Vesisäiliön täyttäminen

1. Varmista, että pistoke on irrotettu pistorasiasta.
2. Säädä höyrytila (3) asentoon "0" [Kuva 1].
3. Avaa kansi (2).
4. Silitysraudan kärki on korkea, jotta säiliön täyttäminen vedellä olisi yksinkertaisempaa ilman, että vesi valuu yli.
5. Kaada vettä hitaasti säiliöön mitan (14) avulla. Varmista, ettei rajaa "MAX" vesisäiliössä ylitetä [Kuva 2].
6. Sulje kansi (2).

Lämpötilan valinta

1. Aseta silitysrauta pystyasentoon.
2. Liitä pistoke pistorasiaan.
3. Säädä lämpötilasäädin (12) vaatteiden etiketissä olevien kansainvälisten symbolien mukaan [Kuva 3]. Merkkivalo (13) osoittaa, että silitysrauta kuumenee. Odota kunnes tämä lamppu sammuu ennen kuin aloitat silittämisen.

Varoitus: silityksen aikana tulee merkkivalo (13) syttymään tasaisin väliajoin osoittaakseen, että valittu lämpötila säilyy. Jos säädät termostaattia alempaan lämpötilaan, älä aloita silitystä ennen kuin alempi lämpötila on saavutettu.

Höyryn valinta

1. Höyryn määrä säädetään höyrysäätimellä (3).
2. Säädä höyryä minimistä maksimiin saadaksesi haluamasi määrän höyryä [Kuva 1].

Varoitus: Silitysrauta tuottaa höyryä jatkuvasti vain, jos pidät sitä vaakasuorassa asennossa. Voit keskeyttää jatkuvan höyryn tuottamisen asettamalla silitysraudan vaakasuorassa asennossa tai asettamalla höyrysäätimeen asentoon "0". Kuten termostaattissa (12) ja taulukossa määritetään, voit käyttää höyryä ainoastaan korkeimmissa lämpötiloissa. Jos valittu lämpötila on liian alhainen, saattaa vettä tippua silityspohjaan.

Höyrysuihkauksen ja höyryn valinta, kun silität pystysuorassa

1. Paina höyrysuihkauspainiketta (5), jolloin tuotetaan voimakas höyrysuihkaus, joka voi lävistää kankaan ja suoristaa vaikeimminkin silitettävän materiaalin. Odota pari sekuntia ennen kuin käytät painiketta uudelleen [Kuva 4].
2. Painamalla höyrysuihkauspainiketta intervalleina voit silitää pystysuunnassa (esim. verhoja) [Kuva 5].

Varoitus: Höyrysuihkaustoimintoa voidaan käyttää ainoastaan korkeissa lämpötiloissa. Älä käytä höyrysuihkaustoimintoa, kun lämpötilan merkkivalo syttyy (13), ala silitää uudestaan vasta, kun merkkivalo on sammunut.

KUIVASILITYS

Silitääksesi ilman höyryä, seuraa ohjeita "Höyryn valinta", mutta jätä höyrysäädin (3) asentoon "0"..

Suihkutustoiminto

Varmista, että vesisäiliössä on vettä. Paina suihkutuspainiketta (4) hitaasti (tiheä suihku) tai nopeasti (höyryntynyt suihku) [Kuva 6].

Varoitus: aroille materiaaleille suosittelemme, että kostutat materiaalin ennen suihkutustoiminnon käyttöä (4), tai että laitat kostean kankaan silitysraudan ja materiaalin väliin. Vältä ärsyttävien tahroja, älä käytä suihkutustoimintoa silkille tai synteettimateriaaleille.

PUHDISTUS

Huomaa: ennen kuin alat puhdistaa silitysrautaa, varmista, että pistoke on irrotettu pistorasiasta.

- Kaikki tärkkelysjäänteet ja muut jäänteet voidaan poistaa pohjasta kostealla rievulla tai astianpesuaineella.
- Vältä naarmuttamista pohjaa teräsvillalla tai muilla metalliesineillä.
- Muoviosat voidaan puhdistaa kostealla rievulla ja kuivata sen jälkeen kuivalla rievulla.

ITSEPUHDISTUS

Itsepuhdistusjärjestelmä puhdistaa pohjan sisäpuolelta ja irrottaa epäpuhtauksia. Suosittelemme, että sitä käytetään joka 10.-15. päivä. Ohjeet:

1. Täytä vesisäiliö maksimitasolle ja säädä höyrysäädin (3) asentoon "0".
2. Aseta lämpötilasäädin (12) maksimilämpötilaan ja odota, kunnes merkkivalo (12) sammuu.
3. Irrota pistoke pistorasiasta ja pidä silitysrautaa vaakasuorassa pesualltaan yllä.
4. Pidä itsepuhdistuspainiketta (10) alas painettuna kunnes kaikki kiehuva vesi, höyry ja mahdolliset epäpuhtaudet ovat valuneet ulos [Kuva 7].
5. Kun pohja on jäähtynyt, voidaan se puhdistaa kostealla rievulla.

SÄILYTYS

1. Irrota pistoke pistorasiasta.
2. Tyhjennä vesisäiliö kääntämällä silitysrauta ylösalaisin ja ravistele sitä varovasti.
3. Anna silitysraudan jäähtyä kokonaan.
4. Rullaa virtajohto johtokannattimeen [Kuva 8].
5. Säilytä silitysrauta aina pystyasennossa.

SILITYSOHJEITA

- Suosittelemme käyttämään alhaisinta lämpötilaa, jos materiaalissa on epätavallisia yksityiskohtia, kuten esimerkiksi kirjailua tai paljetteja.
- Jos materiaali on sekoitetta (esim. 40% puuvillaa ja 60% synteettiä), aseta termostaatti sen materiaalin mukaan, joka vaatii alimman lämpötilan.
- Jos et tiedä, mistä materiaalista kangas on valmistettu, määritä sopiva lämpötila testaamalla piilossa olevaan nurkkaan vaatteessa. Aloita alhaisella lämpötilalla ja lisää asteittain, kunnes olet löytänyt sopivan lämpötilan.
- Älä koskaan silitä alueita, joissa on hikeä tai muita jälkiä, silitysraudan lämpö aiheuttaa sen, että tahrat jäävät kiinni materiaaliin ja niitä on mahdoton poistaa sen jälkeen.
- Vältä ärsyttävien vaurioiden aroissa materiaaleissa, kuten esimerkiksi silkki ja villa, käännä vaatteet nurinpäin ennen silitämistä.
- Vältä ärsyttävien vaurioiden kiiltävissä samettivaatteissa, silitä yhteen ja samaan suuntaan (kankaan kuitujen suuntaan) äläkä paina silitysrautaa alaspäin.
- Mitä enemmän pyykkiä koneessa, sitä rypyisemmiksi vaatteet tulevat. Tämä pätee myös silloin, kun vaatteet kuivataan rummussa korkealla linkousnopeudella.
- Monet materiaalit ovat helpompia silitää, kun ne eivät ole täysin kuivia.