



EN - English
SE - Svenska
DK - Danske
NO - Norsk
FI - Suomi

Important Instructions

Please read these instructions before operating and retain for future reference the appliance.

- EN
1. This appliance can be used by children aged from 8 years and above and persons with reduced physical, sensory or mental capabilities or lack of experience and knowledge if they have been given supervision or instruction concerning use of the appliance in a safe way and understand the hazards involved. Children shall not play with the appliance. Cleaning and user maintenance shall not be made by children unless they are older than 8 and supervised.
 2. Keep the appliance and its cord out of reach of children less than 8 years.
 3. If the supply cord is damaged, it must be replaced by the manufacturer, its service agent or similarly qualified persons in order to avoid a hazard.
 4. The bread may burn, therefore do not use the toaster near or below combustible material, such as curtains.
 5. The appliances are not intended to be operated by means of an external timer or separate remote-control system.
 6. This appliance is intended to be used in household and similar applications.
 7. To protect against electrical hazard do not immerse any part of the appliance or cord in water or any other liquid.
 8. Close supervision is necessary when the appliance is near children.
 9. Do not leave the appliance unattended when in use.
 10. Always use the appliance on a dry, level surface.
 11. Do not use this appliance outdoors.
 12. Always unplug the appliance when not in use and before cleaning.
 13. Do not operate the appliance if damaged, if appliance malfunctions or it has been damaged in any manner, return to the customer service department for repair.
 14. Do not let the cord hang over the edge of a table or counter or touch hot surfaces.
 15. Allow unit to cool before wrapping cord around base for storage.
 16. Do not place this appliance on or near a hot gas or electric burner, or close to other heat sources.
 17. Do not use harsh abrasives, caustic cleaners or oven cleaners when cleaning this appliance.
 18. When using this appliance, allow adequate air space above and on all sides for air circulation.
 19. Do not allow this appliance to touch curtains, wall coverings, clothing, dishtowels or other flammable materials during use.
Caution is required on surfaces where heat may cause a problem, an insulated heat pad is recommended.
 20. Do not use the toaster without the slide out crumb tray in place. The crumb tray should be cleaned regularly.
 21. Do not use this appliance with any foodstuff product containing sugar content or with products containing jam or preserves.

WARNING! Never attempt to extract jammed toast, muffins, bagels or any other item with a knife or any other object, as contact with live elements may cause electrocution. Allow the appliance to cool down, unplug and carefully remove the bread.

Correct Disposal of this product

This marking indicates that this product should not be disposed with other household wastes throughout the EU. To prevent possible harm to the environment or human health from uncontrolled waste disposal, recycle it responsibly to promote the sustainable reuse of material resources.



Function

1. Variable width toasting slots
2. Carriage control lever
3. Reheat button
4. Defrost button
5. Cancel button
6. Electronic variable browning control
7. Pull out crumb tray

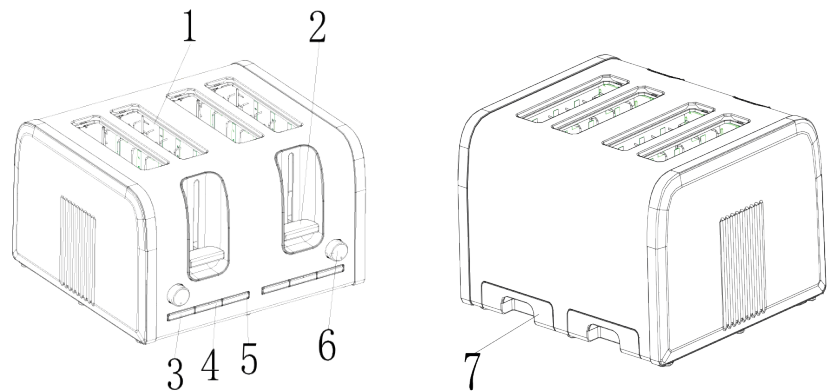

EN

Operating toaster

1. Insert the plug into a suitable mains supply socket and turn the power on.
2. Place up to four slices of bread, muffins, or bagels into bread slots.
3. Select the desired browning setting, from No.1 to No.6 on the browning control knob. (No.1-lightest, No.6-darkest).
4. When using the toaster for the first time we suggest you toast on number 4. Varying types of bread and personal preference may require a different browning setting.
5. Press the carriage control lever down until it clicks into place. Toasting cycle will automatically commence.

Note: If the toaster is not plugged in and switched on at the power point the carriage control lever will not click into place.

6. The toaster turns off when the desired toast color is achieved and automatically raises the toast. The toasting process can be stopped at any time by pressing the cancel button.

Toasting frozen bread

1. To toast frozen bread, place the bread into the bread slots and select the desired browning setting.
2. Press the carriage control lever down until it clicks into place then press the frozen button.

Reheating toast:

1. The toaster allows you to reheat toast without additional toasting. To reheat, place toast into bread slots, lower the carriage control lever until it clicks into place and press the reheat button.

Care and Cleaning

1. Always turn the power off, remove the plug and allow the toaster to cool before cleaning.
2. To remove any crumbs from the toaster, slide out the crumb tray from under the toaster, empty and replace in the toaster before using it again.
3. Wipe the outside of the toaster with a slightly dampened cloth and polish with a soft dry cloth. Do not immerse the unit in water.
4. To clean the interior, turn the toaster upside down over the sink and shake crumbs free.

CHAMPION

Champion®

Makadamgatan 14 | 254 64 Helsingborg | Sweden
info@championnordic.se
Designed in Sweden | Assembled in China



Viktig säkerhetsinformation

Läs manualen noggrant innan användning!

1. Läs alltid manualen innan användning och spara de för framtida bruk.
2. Denna produkt får inte användas av barn mellan 0-8 år. Produkten får endast användas av barn över 8 år om de övervakas av en äldre person som kan ansvara för deras säkerhet. Produkten kan även användas av personer med nedsatt fysisk, sensorisk eller mental kapacitet om de övervakas eller har instruerats av en person som är medveten om riskerna med att använda produkten. Rengöring och underhåll får inte utföras av ett barn.
3. Barn ska alltid övervakas för att säkerställa att de inte leker med produkten.
4. Håll kabeln till produkten utom räckhåll för barn under 8 år.
5. Då bröd kan brännas vid användning får brödrosten aldrig placeras för nära brandkänsliga föremål så som gardiner.
6. Koppla aldrig in produkten till en extern strömbrytare, exempelvis en timer.
7. Denna produkt är enbart avsedd för användning i hemmet eller likvärdiga miljöer.
8. Sänk aldrig ned produkten eller elkontakt/kabel i vatten eller någon annan vätska.
9. Lämna aldrig produkten utan uppsikt när den är igång.
10. Placera alltid på ett plant och torrt underlag.
11. Använd inte produkten utomhus.
12. Se till att produkten alltid kopplas ut från eluttaget innan rengöring.
13. Om elkabeln eller kontakten skadats måste produkten repareras av en auktoriserad serviceverkstad för att undvika fara.
14. Låt aldrig kabeln komma i kontakt med varma ytor eller hänga ut över bänken.
15. Låt brödrosten svalna helt innan kabeln lindas runt för förvaring.
16. Placera aldrig brödrosten i närheten av en värmekälla eller direkt på en varm platta.
17. Använd aldrig slipmedel eller andra starka rengöringsmedel vid rengöring.
18. Säkerställ att det finns tillräckligt med utrymme runt brödrosten när den används för att luften ska kunna cirkulera fritt.
19. Låt inte denna produkt komma i kontakt med gardiner, väggdekorationer, kläder, diskhanddukar eller andra lättantändliga material. Försiktighet bör vidtas när apparaten används på ytor som inte är värmetåliga, i sådana fall bör isolering användas.
20. Använd inte brödrosten när smulbrickan inte är monterad i brödrosten. Se även till att rengöra smulbrickan regelbundet.
21. Rosta aldrig bröd med eller andra produkter som innehåller socker, sylt eller liknande.

WARNING: Försök aldrig att få upp bröd, bagels osv. ur brödrosten som fastnat med en kniv eller andra objekt som kan komma i direkt kontakt med värmeelementen. Låt alltid brödrosten svalna och dra ut kontakten ur vägguttaget innan du försiktigt försöker avlägsna brödet.

Korrekt avfallshantering

Denna symbol på produkten eller i instruktionerna betyder att den ska slängas separat från annat hushållsavfall när den inte fungerar längre. Inom EU finns separata återvinningssystem för avfall. Kontakta lokala myndigheter eller din återförsäljare för mer information.



Funktioner

1. Justerbar brödhållare
2. Reglage för nedsänkning av brödet
3. Uppvärmning
4. Avfrostning
5. Avbryt/Stop
6. Elektrisk justerbart reglage för värmeinställning
7. Smulbricka

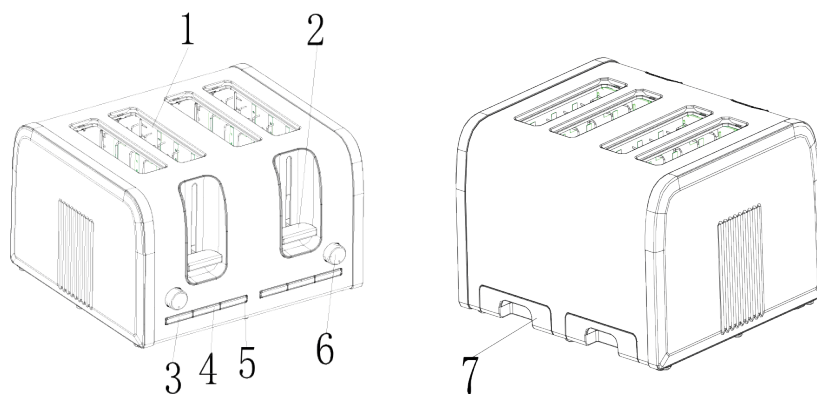

SE

Användning

1. Koppla in kontakten i eluttaget.
2. Placera dina brödskivor, bagels etc. i brödhållarna.
3. Välj önskad värmeinställning från 1-6 (1 är svagast och 6 är högst). När du använder brödrosten första gången rekommenderar vi att använda värmeinställning 4. Olika typer av bröd kan behöva olika värmeinställningar.
4. Tryck ned reglaget tills det klickar på plats i botten. Rostningen kommer då att starta automatiskt.

Notera: Om brödrosten inte är inkopplad till vägguttaget kommer inte reglaget att klicka på plats.

5. Stäng av brödrosten när du uppnått önskat resultat, eller vänta tills den stänger av sig automatiskt. Rostningen kan avbrytas när du vill genom att trycka på "cancel"-knappen.

Rosta fruset bröd

1. För att rosta bröd som legat i frysen, lägg i brödsnivorna i brödrosten och välj önskad värmeinställning.
2. Tryck nedan ned reglaget tills det klickar på plats.
3. Efter det trycker du på avfrostningsknappen.

Uppvärmning

1. Brödrosten har även en funktion som värmer upp redan rostade bröd utan att påverka rostningsgraden ytterligare. Sänk ned brödet som vanligt och tryck på uppvärmningsknappen.

Rengöring och underhåll

1. Stäng alltid av produkten och dra ur kontakten från vägguttag samt låt brödrosten svalna helt innan du börjar rengöringen.
2. För att tömma smulor på smulbrickan, dra ut den baktill, töm den och sätt sedan den på plats igen.
3. Torka av utsidan med en lätt fuktad trasa och torka rent med en torr. Sänk aldrig ned produkten i vatten eller annan vätska.
4. För att rengöra insidan, vänd upp och ned på brödrosten över köksbänk och skaka försiktigt för att få ut alla lösa smulor.

CHAMPION

Champion®
Makadamgatan 14 | 254 64 Helsingborg | Sweden
info@championnordic.se
Designed in Sweden | Assembled in China



Vigtige sikkerhedsinformationer

Læs manualen grundigt før brug!

- DK
1. Gennemlæs altid manualen før brug og opbevar denne til senere brug.
 2. Dette produkt bør ikke anvendes af børn mellem 0-8 år. Produktet må kun anvendes af børn over 8 år, hvis de er under opsyn af en voksen, som kan tage hånd om sikkerheden. Produktet kan endvidere anvendes af individer med en nedsat fysisk, sensorisk eller mental evne, hvis de blot overvåges af en anden part eller har fået vejledning af en person, der er bekendt med risikoen ved at anvende produktet. Rengøring og vedligeholdelse må ikke udføres af børn.
 3. Børn skal altid være under opsyn, så man sikrer sig, at de ikke leger med brødristeren.
 4. Er børnene under 8 år, holdes ledningen til produktet uden for deres rækkevidde.
 5. Eftersom brødet kan brænde ved anvendelse af brødristeren, må denne aldrig placeres for tæt på brændbare genstande, herunder gardiner.
 6. Tilslut aldrig brødristeren til en ekstern kontakt, såsom en timer.
 7. Dette produkt er kun beregnet til anvendelse i hjemmet eller lignende miljøer.
 8. Nedsænk aldrig brødristeren eller stikket/ledningen i vand eller anden væske.
 9. Overvåg altid brødristeren, når den er tændt.
 10. Brødristeren skal altid placeres på en plan og tør overflade.
 11. Dette produkt må ikke anvendes udendørs.
 12. Sørg altid for, at brødristeren ikke er tilkoblet en strømkilde, når den rengøres.
 13. Hvis ledningen eller stikket er defekt, skal produktet repareres af et autoriseret serviceværksted, så man undgår farlige situationer.
 14. Lad aldrig ledningen komme i kontakt med varme overflader. Den må ej heller hænge ud over bordkanten.
 15. Lad brødristeren køle helt af, inden ledningen rulles op og sættes hen til opbevaring.
 16. Placér aldrig brødristeren i nærheden af en varmekilde eller direkte på en varmeplade.
 17. Anvend aldrig slibemidler eller stærke rengøringsmidler ved rengøring.
 18. Sørg for, at der er tilstrækkelig plads omkring brødristeren, når den anvendes, så der er en fri luftcirkulation.
 19. Lad ikke dette produkt komme i kontakt med gardiner, vægdekorationer, tøj, viskestykker eller andre brændbare materialer. Der bør udvises forsigtighed, når brødristeren anvendes på overflader, der ikke er varmefaste. I disse tilfælde bør der anvendes en isolering.
 20. Anvend ikke brødristeren, når krummebakken ej er monteret i brødristeren. Sørg for at rense krummebakken regelmæssigt.
 21. Rist aldrig brød eller andre produkter, som indeholder sukker, syltetøj eller lignende.

ADVARSEL: Forsøg aldrig at fjerne brød, bagels og lignende, som har sat sig fast, med en kniv eller andre elementer, der kan komme i direkte kontakt med varmelegemet. Lad altid brødristeren køle af. Tag dernæst stikket ud af stikkontakten, før brødet fjernes ganske forsigtigt.

Korrekt affaldshåndtering

Dette symbol på produktet eller i instruktionerne betyder at det skal smides ud separat fra andet husaffald, når det ikke fungerer længere. I EU findes separate genbrugssystemer for affald. Kontakt de lokale myndigheder eller din sælger for mere information.



Funktioner

1. Justerbar brødholder
2. Reguleringsmekanisme til nedsækning af brødet
3. Opvarmningsfunktion
4. Optøningsfunktion
5. Tænd/Sluk
6. Elektrisk og justerbar regulering til varmeindstilling
7. Krummebakke

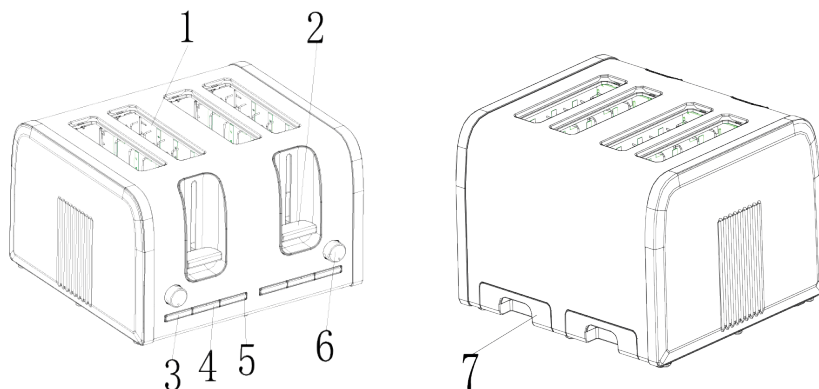

DK

Anvendelse

1. Sæt stikket i stikkontakten.
2. Placér brødsiver, bagels og lignende i brødholderne.
3. Vælg den ønskede varmeindstilling i niveauerne 1-6 (hvor 1 er det svageste, og 6 er det højeste). Når brødristeren anvendes for første gang, er det anbefalelsesværdigt at anvende niveau 4. Forskellige typer af brød kan kræve forskellige varmeindstillinger.
4. Tryk reguleringsmekanismen ned, indtil den er klikket på plads i bunden af brødristeren. Ristningen vil derefter begynde ganske automatisk.

Bemærk: Hvis ledningen til brødristeren ikke er sat i stikkontakten, vil mekanismen ikke kunne klikkes på plads.

Riste frosset brød

1. Vil man riste frosset brød, placeres brødsiverne i brødristeren, hvorefter den ønskede varmeindstilling vælges.
2. Tryk derefter reguleringsmekanismen ned, så denne bliver klikket på plads.
3. Herefter trykkes der på optøningsknappen.

Opvarmning

1. Brødristeren har ligeledes en funktion, som opvarmer brød, der allerede er ristet. Opvarmningen påvirker ikke ristningen i yderligere grad. Placér brødet som normalt, sænk brødet ned i brødristeren, og tryk herefter på opvarmningsknappen.

Rengøring og vedligeholdelse

1. Sluk brødristeren, tag stikket ud af stikkontakten og lad brødristeren køle helt af, inden rengøringen påbegyndes.
2. Skal krummebakken tømmes, trækkes bakken ud bagtil. Tøm den og indsæt den herefter i brødristeren.
3. Tør ydersiden af med en fugtig klud. Tør af med en tør klud. Nedsæk aldrig produktet i vand eller anden væske.
4. Skal den indvendige side rengøres, vendes brødristeren op og ned over køkkenbordet. Dette bevirker, at de løse krummer falder ud.

CHAMPION

Champion®
Makadamgatan 14 | 254 64 Helsingborg | Sweden
info@championnordic.se
Designed in Sweden | Assembled in China



Viktig sikkerhetsinformasjon

Les manualen nøye før bruk!

1. Les alltid manualen før bruk, og spar den til fremtidig bruk.
2. Dette produktet skal ikke brukes av barn mellom 0-8 år. Produktet får kun benyttes av barn over 8 år med tilsyn av en voksen som har ansvar for deres sikkerhet. Produktet kan også brukes av personer med nedsatt fysisk, sensorisk eller mental kapasitet om de har tilsyn eller instrueres av en person som er klar over risikoene ved å bruke produktet. Rengjøring og vedlikehold skal ikke utføres av barn.
3. Barn skal alltid overvåkes for å garantere at de ikke leker med produktet.
4. Hold ledningen til produktet utenfor rekkevidde for barn under 8 år.
5. Da brød kan brennes ved bruk, skal brødristeren aldri plasseres for nært brannfarlige gjenstander som gardiner.
6. Koble aldri inn produktet til en ekstern kontakt, for eksempel en timer.
7. Dette produktet er kun beregnet for bruk i hjemmet eller lignende miljø.
8. Legg aldri produktet eller støpselet/ledning ned i vann eller noen annen væske.
9. Produktet skal aldri overlates uten tilsyn når det brukes.
10. Produktet skal alltid plasseres på et flatt og tørt underlag.
11. Ikke bruk produktet utendørs.
12. Pass på at produktet alltid kobles ut fra kontakten før rengjøring.
13. Om ledningen eller støpselet blir skadet, må produktet repareres av et autorisert serviceverksted for å unngå potensielt farlige situasjoner.
14. La aldri ledningen komme i kontakt med varme overflater eller henge ut over benken.
15. La brødristeren kjøle seg helt ned, før ledningen snurres rundt for oppbevaring.
16. Plasser aldri brødristeren i nærheten av en varmekilde eller direkte på en varm plate.
17. Bruk aldri slipemiddel eller andre sterke rengjøringsmiddel ved rengjøring.
18. Forsikre deg om at det er tilstrekkelig med plass rundt brødristeren når den brukes, for at luften skal kunne sirkulere fritt.
19. Ikke la dette produktet komme i kontakt med gardiner, veggdekorasjoner, klær, koppehåndduker eller andre lettantennelige materialer. Det bør utøves forsiktighet når apparatet brukes på overflater som ikke er varmebestandige, i så fall bør isolering benyttes.
20. Ikke bruk brødristeren når smulebrettet ikke er montert i brødristeren. Pass også på å rengjøre smulebrettet regelmessig.
21. Rist aldri brød med produkter som inneholder sukker, syltetøy eller lignende.

ADVARSEL: Prøv aldri å få opp brød, bagels osv. som har satt seg fast i brødristeren, med en kniv eller andre objekt som kan komme i direkte kontakt med varmeelementene. La alltid brødristeren avkjøles og dra ut kontakten fra vegguttaket før du løsner brødet på en forsiktig måte.

Korrekt avfallshåndtering

Dette symbolet på produktet eller i instruksjonene betyr at det skal kastes separat fra annet husholdningsavfall når det ikke virker lenger. Det finnes leveringspunkter og gjenbruksstasjoner som skal håndtere denne typen avfall. Kontakt lokale myndigheter eller forhandler for mer informasjon.



Funksjoner

1. Justerbar brødholder
2. Rist for plassering av brødet
3. Oppvarming
4. Tining
5. Avbryt/Stopp
6. Elektrisk justerbart Rist for varmeinnstilling
7. Smulebrett

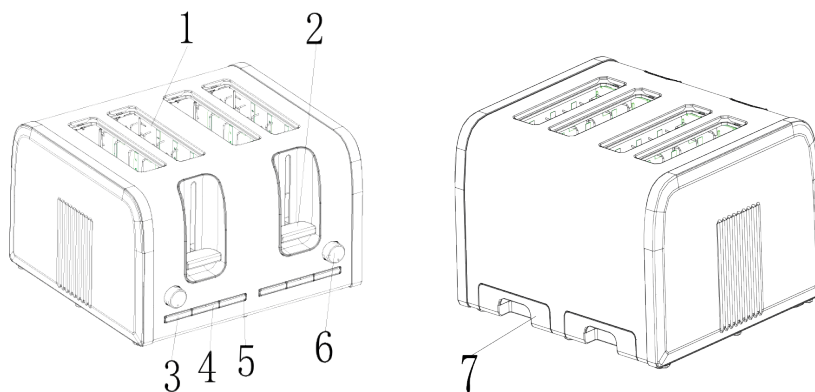

NO

Bruk

1. Koble inn støpselet i kontakten.
2. Legg brødsriver, bagels etc. i brødholderne.
3. Velg ønsket varmeinnstilling fra 1-6 (1 er svakest og 6 er høyest). Når du bruker brødristeren første gangen anbefaler vi å bruke varmeinnstilling 4. Forskjellige typer av brød kan behøve forskjellige varmeinnstillinger.
4. Trykk ned risten til det klikker på plass i bunnen. Ristingen vil da starte automatisk.

Merk: Om brødristeren ikke er koblet til kontakten, kommer ikke risten til å klikke på plass.

5. Skru av brødristeren når du har oppnådd ønsket resultat, eller vent til den slås av automatisk. Ristingen kan avbrytes når du vil, gjennom å trykke på "cancel"-knappen.

Riste fryst brød

1. For å riste brød som har lagt i fryseren, legger du brødsnivene i brødristeren og velger ønsket varmeinnstilling.
2. Trykk ned risten til det klikker på plass.
3. Trykk på tineknappen.

Oppvarming

1. Brødristeren har også en funksjon som varmer opp allerede ristet brød uten å påvirke ristegraden ytterligere. Legg brødet i risteren som vanlig og trykk på oppvarmningsknappen.

Rengjøring og vedlikehold

1. Skru alltid av produktet og dra ut støpselet fra kontakten og la brødristeren svalne helt før du begynner rengjøringen.
2. For å tømme smuler på smulebrettet, dra det ut bak, tøm den og sett den på plass igjen.
3. Tørk av utsiden med en lett, fuktet klut og gå over med en tørr klut etterpå. Produktet skal aldri legges i vann eller annen væske.
4. For å rengjøre innsiden, snu opp ned på brødristeren over kjøkkenbenken og rist forsiktig for å fjerne alle løse smuler.

CHAMPION

Champion®

Makadamgatan 14 | 254 64 Helsingborg | Sweden

info@championnordic.se

Designed in Sweden | Assembled in China



Tärkeät turvallisuusohjeet

Lue ohjeet huolellisesti ennen käyttöä!

1. Lue aina käyttöohjeet ennen käyttöä ja säilytä ne myöhempää käyttöä varten.
2. Tätä tuotetta eivät saa käyttää 0-8-vuotiaat lapset. Yli 8-vuotiaat lapset saavat käyttää tuotetta ainoastaan, jos heitä valvoo vanhempi henkilö, joka voi vastata heidän turvallisuudestaan. Tuotetta voivat käyttää myös henkilöt, joilla on heikentynyt fyysinen, sensorinen tai henkinen kapasiteetti, jos heitä valvoo tai on opastanut henkilö, joka on tietoinen tuotteen käyttämisestä aiheutuvista riskeistä. Lapset eivät saa puhdistaa tai h uoltaa laitetta.
3. Lapsia tulee aina valvoa, jotta varmistetaan etteivät he leiki laitteella.
4. Pidä laitteen johto pois alle 8-vuotiaiden lasten ulottuvilta.
5. Koska leipä saattaa palaa, ei leivänpaahdinta saa koskaan sijoittaa liian lähelle tulenarkoja esineitä kuten verhoja.
6. Älä koskaan liitä laitetta ulkoiseen virtakytkimeen, esimerkiksi ajastimeen.
7. Tämä tuote on tarkoitettu käytettäväksi ainoastaan kotona tai vastaavissa ympäristöissä.
8. Älä koskaan upota tuotetta tai virtakytkintä/-johtoa veteen tai muuhun nesteeseen.
9. Älä koskaan jätä tuotetta ilman valvontaa sen ollessa käynnissä.
10. Sijoita tuote aina tasaiselle ja kuivalle alustalle.
11. Älä käytä tuotetta ulkona.
12. Varmista, että tuote on aina irrotettu pistorasiasta ennen sen puhdistamista.
13. Jos virtajohto tai pistoke on vahingoittunut, täytyy tuote korjauttaa valtuutetussa huolto- liikkeessä vaaran välttämiseksi.
14. Älä koskaan anna johdon joutua kosketuksiin lämpimien pintojen kanssa tai roikkua pöydän reunan yli.
15. Anna leivänpaahdinten jäähtyä kokonaan ennen kuin kierrät johdon sen ympärille säilytystä varten.
16. Älä koskaan sijoita leivänpaahdinta lähelle lämpölähdettä tai kuumalle levyille.
17. Älä koskaan käytä hankausaineita tai muita vahvoja puhdistusaineita puhdistamisen yhteydessä.
18. Varmista, että leivänpaahdinten ympärillä on tarpeeksi tilaa käytön aikana, jotta ilma voi kiertää esteettä.
19. Älä anna tämän tuotteen joutua kosketuksiin verhojen, seinäkoristeiden, vaatteiden, pyyhkeiden tai muiden helposti syttyvien materiaalien kanssa. Ole varovainen käyttäessäsi laitetta pinnoilla jotka eivät ole lämpöä kestäviä, sellaisissa tapauksissa tulee käyttää eristystä.
20. Älä käytä leivänpaahdinta ilman murualustaa. Muista myös puhdistaa murualusta säännöllisesti.
21. Älä koskaan paahda leipää tai muita tuotteita jotka sisältävät sokeria, hilloa tai muuta vastaavaa.

VAROITUS: Älä koskaan yritä nostaa paahtimeen juuttunutta leipää, bageleita jne. veitsellä tai muulla esineellä joka voi joutua suoraan kosketukseen lämpöelementin kanssa. Anna aina leivänpaahdinten jäähtyä ja irrota pistoke pistorasiasta ennen kuin yrität varovasti irrottaa kiinni juuttuneen leivänbrödet.

Oikea hävittäminen

Tämä symboli tuotteessa tai ohjeissa tarkoittaa, että laite täytyy hävittää erillään muista talousjätteistä, kun se ei enää toimi. EU:n sisällä on jätteille erillisiä kierrätysjärjestelmiä. Lisätietojen saamiseksi ota yhteyttä paikallisiin viranomaisiin tai jälleenmyyjääsi.



Toiminnot

1. Säädetty leipäpidike
2. Viipalepainike
3. Lämmitys
4. Sulatus
5. Keskeytys/Pysäytys
6. Sähköisesti säädetty lämpöasetuksen säädin
7. Murualusta

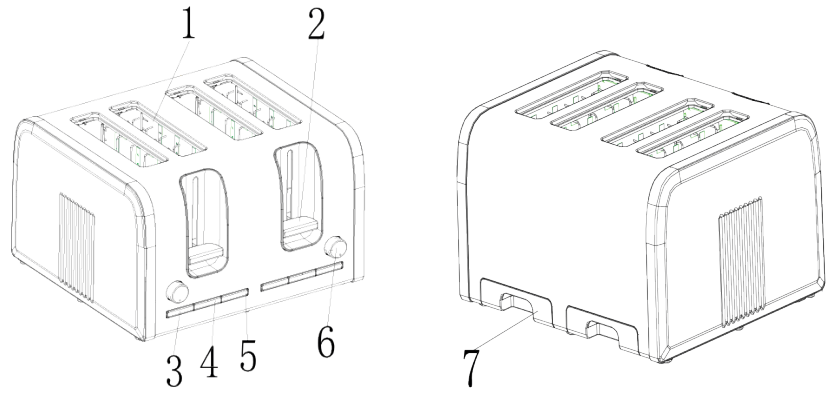

FI

Käyttö

1. Kytke pistoke pistorasiaan.
2. Aseta leipäviipaleet, bagelit jne. leipäpidikkeisiin.
3. Valitse haluamasi lämpöasetus 1-6 (1 on alhaisin ja 6 on korkein). Kun käytät leivänpaahdinta ensimmäisen kerran, suosittelemme käyttämään lämpöasetusta 4. Erityyppiset leivät saattavat tarvita eri lämpöasetuksen.
4. Paina alas viipalepainike, kunnes se napsahtaa paikalleen pohjaan. Paahtaminen käynnistyy tällöin automaattisesti.

Huomaa: Jos leivänpaahdinta ei ole kytketty pistorasiaan, ei painike tule napsahtamaan paikalleen.

5. Kytke leivänpaahdin pois päältä, kun olet saavuttanut haluamasi tuloksen tai odota kunnes se kytkeytyy automaattisesti pois päältä. Voit keskeyttää paahtamisen milloin tahansa painamalla ”cancel”-painiketta.

Pakastetun leivän paahtaminen

1. Paahtaaksesi leipää joka on ollut pakastimessa, laita leipäviipaleet leivänpaahtimeen ja valitse haluamasi lämpöasetus.
2. Paina viipalepainike alas kunnes se napsahtaa paikalleen.
3. Paina sen jälkeen sulatuspainiketta.

Lämmitys

1. Leivänpaahtimessa on myös toiminto, joka lämmittää jo paahtetun leivän vaikuttamatta sen paahtotasoon. Laita leipäviipale alas tavalliseen tapaan ja paina lämmitys-painiketta.

Puhdistus ja huolto

1. Kytke aina tuote pois päältä ja irrota pistoke pistorasiasta sekä anna leivänpaahtimen jäähtyä kokonaan ennen kuin aloitat puhdistamisen.
2. Tyhjentääksesi murualustan, vedä se ulos takaa, tyhjennä ja aseta takaisin paikalleen.
3. Pyyhi ulkopuoli hieman kostealla rievulla ja kuivaa kuivalla rievulla. Älä koskaan upota tuotetta veteen tai muuhun nesteeseen.
4. Puhdistaaksesi sisäpuolen, käännä leivänpaahtin ylösalaisin keittiön työtason yläpuolella ja ravista varovasti, jolloin irtonaiset murut putoavat alas.

CHAMPION

Champion®

Makadamgatan 14 | 254 64 Helsingborg | Sweden

info@championnordic.se

Designed in Sweden | Assembled in China

