

# nilox



## ENGLISH - EN

Instruction Manual

ACTION CAM

Model: NXACCARRYCAM

Rev00 – 03.2025

## SAFETY INFORMATION FOR SAFE USE OF ACTION CAM

Carefully read the safety notes and consult the online user manual before using the product. Keep this information for future reference and include it when passing the product to third parties. Use the product and its accessories solely for the intended use, adhering to the specified electrical ratings and in enclosed and protected environments to avoid serious risks. Keep the product away from heat sources, direct sunlight, moisture, and liquids. The device should not be used by children or by those who are unable to understand the risks. Do not leave the product charging for too long or connected to the power supply when not in use or if you suspect malfunctions. Avoid impacts, drops, crushes, or rough handling that could cause dangerous situations. Never attempt to disassemble or repair the product in case of defects. If liquid leaks from the product, avoid contact with skin or eyes; in such cases, immediately wash the affected area with water and consult a doctor. Keep the box and especially the bags away from children to prevent the risk of suffocation or accidental ingestion. Avoid using the device near medical devices, such as pacemakers. For any doubts regarding the operation, safety, or connection of the product, contact Esprinet customer service. Do not use the device during activities that require high concentration to avoid distractions and accidents. The product requires little maintenance and can be cleaned only with a soft, clean cloth, without the use of aggressive cleaners or chemicals. This product is not a toy. Keep the device and its accessories out of the reach of children and pets. Do not use the device in hospitals, on airplanes, and in environments with electronic instruments that may be affected by radio frequencies. Unless expressly stated on the technical data sheet, the product is not suitable for immersion in water or other liquids; do not touch the product or its accessories with wet or damp hands or other body parts. Before each use, it is advisable to fully charge the product. Do not expose the product directly to high temperatures exceeding 40° C. Esprinet S.p.A. will not be liable for any injuries or damages caused to persons or property resulting from improper use of the product.

## PRODUCT

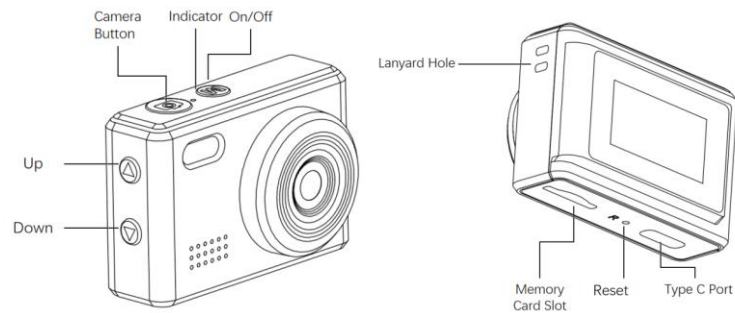

This product is a multifunctional digital camera, which can record in real time and has a wide range of application scenarios. Easy to operate, small and exquisite, beautiful and practical. Suitable for going out to play, pet record, business meeting record and other fields.

## PRODUCT FEATURES

- Stylish and innovative design
- Support AVI video format
- Support HD voice recording
- Support 720P video recording
- Support up to 64GB Micro SD card
- Built-in polymer battery with 200mAh capacity
- Supports USB-C function, you can connect your Android Mobile phone directly through the adapter to view/download/share photos and video.
- Product dimensions: 42\*19\*29mm
- Product Weight: 18g

## OPERATION GUIDE

### 1. Charging

Before using the device for the first time, please charge it. You can charge in the following ways:

- 1). Connecting the charger to charge
- 2). Connecting the computer to charge
- 3). Connecting the power bank to charge

When charging, the red charging indicator is always on, and when charging is completed, the indicator is off.

Note: When the battery is low, the device enters the protection state and cannot be turned on. Please charge the device first and then turn it on to use.

### 2. Power on/off

Power on: Long press the on/off button (M Button) for 3 seconds.

Power off: Long press the on/off button (M Button) for 3 seconds.

### 3. Video recording

Short press the on/off button (M Button) to switch to video mode, the upper left corner of the screen appears a recording icon, the device enters the video mode. Press camera button to start recording, the upper right corner of the screen displays the video time statistics. Press the camera button again, the device stops recording and automatically saves the video file to the memory card, at the same time the device re-enters the video standby mode.

#### 4. Photo

After inserting the Micro SD card, it goes directly to Photo mode after powering on, the upper left corner of the screen appears a photo icon. Press the camera button, the flashlight up and the speaker clicks to indicate that the picture has been taken. The upper right corner of the screen shows the remaining number of photos that can be taken.

Note: Please keep the camera steady during the photo taking process.

#### 5. Silent photo/video mode

In standby mode, short press the up button, the upper left corner of the screen appears microphone off icon, the photo and video mode are silent, while the flashlight is off.

#### 6. Voice recording mode

In standby mode, long press the camera button to enter voice recording mode and automatically start sound recording. Short press the camera button once to stop recording and enter the recording standby mode, then short press the camera button again to start a new recording. Long press camera button or short press the on/off button to exit the sound recording mode.

#### 7. Turn on the fill light

In video standby mode, long press the up button for 3 seconds, the fill light is always on, and then long press it for 3 seconds to turn off.

#### 8. Filter

In standby mode, short press the down button to select various filter effects.

#### 9. File Playback

Short press the on/off button to switch to the file playback mode, select the file you need to view through the up and down button, short press the camera button to play or pause.

#### 10. Webcam

When the device is removed from the memory card and connected to the computer, it can be used directly as a webcam.

#### 11. Time display settings

1). Insert the Micro SD card into the device, connect it to the computer after powering on, open the root directory and find the text file with the file name time.txt



2). Open the time.txt document, strictly in accordance with the format of the document, write the time to be synchronized (only need to change the text inside), save and reboot to synchronize the time within the document.

## **12. Automatic shutdown**

In the following cases, the device will shut down automatically:

- 1). When it is recording and the power is insufficient, the system will save the video content before shutting down automatically
- 2). In standby mode, without any operation for 3 minutes, the system will shut down automatically.

## **13.Reset**

When the device is dead or stuck for unknown reasons, you can insert the reset pin through the reset hole and press it for a short time to complete the reset and then power on the device for normal use.

Note: Most of the reasons for crash are frequent illegal operations or problems with the memory card.

## **14. Connecting to a computer**

After inserting the Micro SD card into the device and connecting the device to the computer, it can be used directly as a USB disk. After a few seconds, the computer will pop up the removable disk logo, and then you can edit the files in the Micro SD card.

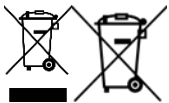

## **INFORMATION FOR THE PROPER DISPOSAL OF THIS PRODUCT (Directive 2013/56/EU)**

This mark on the product or its packaging means that the product, at the end of its life, including the non-removable battery, must be separated from other types of waste for responsible recycling. The safe use of this product is guaranteed by adhering to the online instruction manual; keep it and use it carefully throughout the product's life. The lithium-ion/li-ion/polymer battery inside the product is integrated and non-replaceable. Do not attempt to remove it as it may pose risks of overheating, fire, and injury. The battery should only be removed by qualified technicians who can do so safely and recycle it in accordance with the law. Users should return the non-working product free of charge to local separate collection centers or to the retailer, on a one-to-one basis or free of charge if the product size exceeds 25 cm. Proper waste disposal allows for recycling of the product, treating it with disposal methods compatible with the environment to prevent possible harm to the environment or human health and promote the reuse and/or recycling of the product materials. Unauthorized disposal of electronic products, cells, and batteries by household users is subject to penalties under current legislation.

## **CONVENTIONAL WARRANTY**

### **1. SCOPE OF APPLICATION**

1.1. Esprinet S.p.A., with registered office in Vimercate (MB), Via Energy Park, 20, - hereinafter referred to as (“Esprinet”) offers this conventional warranty for Celly branded products in favor of both the end-consumer customer (“End-consumer customer”) and the end-professional customer (“End-professional customer”) under the terms and conditions set forth herein (the “Conventional Warranty”).

The Conventional Warranty applies to:

- i. new goods branded Celly (the “Products”);

ii. Products that incorporate or are interconnected with digital content or a digital service in such a way that the lack of such digital content or digital service would prevent the proper functioning of the Products (“Products with Digital Elements”).

1.2. This Conventional Warranty exclusively includes intact Products, in their original configuration, including any accessory equipment.

## **2. CONSUMER RIGHTS**

2.1. This Conventional Warranty does not affect the rights of the consumer provided for by the national legislative provisions implementing Directive (EU) 2019/771 and subsequent amendments regarding consumer goods warranties (“Legal Warranty”).

2.2. The Conventional Warranty does not replace, limit, or prejudice the Legal Warranty nor exclude it but adds to it. The end-consumer customer may therefore always assert the rights under the Legal Warranty against the seller, under the conditions and terms provided by the aforementioned legislation.

## **3. SUBJECT OF THE WARRANTY**

3.1 Based on this Conventional Warranty, Esprinet undertakes, at its discretion, (i) to replace or repair the Products or components that are found to be defective due to original manufacturing defects arising from the materials used or workmanship with identical Products or components or, (ii) where this is not possible, to replace with a product or parts of a product or components of equal functionality and economic value.

## **4. EXCLUSIONS FROM THE WARRANTY**

4.1 This Conventional Warranty does not apply in the event of breakages, malfunctions, or defects caused by:

- i) installation errors caused by negligence, imprudence, inexperience, or carelessness;
- ii) failure to comply with or incorrect adherence to the instructions and warnings contained in the manuals or any additional instruction sheets;
- iii) failure to maintain the Products according to the methods indicated by Esprinet;
- iv) improper storage of the Product;
- v) tampering, modifications, interventions, or maintenance performed by the end customer or carried out by the end customer by third parties, and in any case not performed by persons authorized by Esprinet;
- vi) improper use not in accordance with the normal use or intended purpose of the Product;
- vii) aggravation of the damage caused by further use by the end customer once a possible malfunction or defect has already occurred;
- viii) any external factor both in the installation and use phase of the Product not attributable to or otherwise attributable to Esprinet;
- ix) if the model, serial number, or label on the Product has been deliberately counterfeited or removed;
- x) failure to install the provided update.

4.2. This Conventional Warranty does not include obvious defects immediately recognizable upon delivery of the Product, nor defects or malfunctions caused by deterioration due to normal wear and tear.

4.3. This Conventional Warranty is excluded if breakages, malfunctions, defects, or flaws are caused by products, parts, or components manufactured by third parties other than Esprinet to which the Product is connected or with which it is otherwise used.

## **5. USE OF THE WARRANTY**

5.1. The Conventional Warranty is activated immediately upon purchase of the relevant Product. The end customer can take advantage of this Conventional Warranty by directly contacting Esprinet at the

email address [garanzia@esprinet.com](mailto:garanzia@esprinet.com) or [warranty@esprinet.com](mailto:warranty@esprinet.com). The Conventional Warranty can also be managed through an Authorized Esprinet Center.

5.2. To benefit from this Conventional Warranty, the end customer must possess the receipt and/or invoice for the purchase of the Product and/or the delivery document (“DDT”). Esprinet reserves the right to refuse to provide this Conventional Warranty if the end customer does not provide at least one of these documents.

## **6. DURATION**

6.1. The duration of this Conventional Warranty is equal to that of the Legal Warranty (the “Warranty Period”). It follows that the end-professional customer is also offered a conventional warranty of duration equal to that legally provided for consumers, namely two years.

6.2. The Warranty Period begins to run from the date of purchase of the Product, therefore, from the date indicated on the receipt and/or invoice and/or delivery document (DDT).

6.3. In the event of repair or replacement, the original Warranty Period continues to run, which should therefore not be understood as renewed or extended.

6.4. The action aimed at asserting defects is prescribed, in any case, within a period of twenty-six months (Warranty Period + two months) from the purchase of the Product.

## **7. TERRITORIAL SCOPE**

7.1. This warranty is effective only for warranty services to be rendered in Italian, Spanish, and Portuguese territory and only concerns products marketed under the Celly brand.

## **8. APPLICABLE LAW AND COMPETENT COURT**

8.1. These General Warranty Conditions are governed by Italian law. For any dispute that may arise from the interpretation or application of these conditions, the Court of Milan shall have exclusive jurisdiction.

8.2. The application of any more favorable and mandatory provisions provided by the law of the country in which they have their habitual residence is reserved for end-consumer customers, particularly regarding applicable law, warranty duration, and competent court.



This product complies with Directive 2011/65/EU-2015/863/EU (RoHS). The product has the CE marking and is therefore compliant with the safety standards established by the European Union.

Nilox® is a trademark owned by Esprinet S.p.A. All trademarks are registered trademarks of their respective owners. Esprinet S.p.A., via Energy Park 20, 20871 Vimercate (MB) – Italy. Made in China.

[www.nilox.com](http://www.nilox.com)

for info and contacts: [contact@esprinet.com](mailto:contact@esprinet.com)

# nilex



## ITALIANO-IT

Manuale d'istruzione

ACTION CAM

Modello: NXACCARRYCAM

Rev00 – 03.2025

## INFORMAZIONI DI SICUREZZA PER L'USO SICURO DI ACTION CAM

Leggere accuratamente le note sulla sicurezza e consultare il manuale d'uso online prima di utilizzare il prodotto. Conservare queste informazioni per riferimenti futuri e includerle quando si passa il prodotto a terze parti. Utilizzare il prodotto e i relativi accessori esclusivamente per l'uso previsto, rispettando le specifiche elettriche indicate e in ambienti chiusi e protetti, per evitare gravi rischi. Mantenere il prodotto lontano da fonti di calore, luce solare diretta, umidità e liquidi. Il dispositivo non deve essere utilizzato da bambini o da chi non è in grado di comprenderne i rischi. Non lasciare il prodotto in carica troppo a lungo o collegato alla rete elettrica quando non è in uso o se sospetti malfunzionamenti. Evitare urti, cadute, schiacciamenti o maneggiamenti bruschi che potrebbero causare situazioni pericolose. Non tentare mai di smontare o riparare il prodotto in caso di difetti. Se si verificano perdite di liquidi dal prodotto, evita il contatto con pelle o occhi; in tal caso, lava immediatamente la zona colpita con acqua e consulta un medico. Conservare la scatola e soprattutto i sacchetti, lontano dai bambini per prevenire il rischio di soffocamento o ingestione accidentale. Evitare di utilizzare il dispositivo vicino a dispositivi elettromedicali, come i pacemaker. Per qualsiasi dubbio riguardante il funzionamento, la sicurezza o il collegamento del prodotto, contatta il servizio assistenza clienti Esprinet. Non usare il dispositivo durante attività che richiedono un'elevata concentrazione, per evitare distrazioni e incidenti. Il prodotto richiede poca manutenzione e può essere pulito solo con un panno morbido e pulito, senza l'uso di detersivi aggressivi o sostanze chimiche. Questo prodotto non è un giocattolo. Tenere il dispositivo e i suoi accessori fuori dalla portata dei bambini e degli animali. Non utilizzare il dispositivo in ospedale, sugli aerei e in ambienti con strumentazioni elettroniche che possono subire interferenza con le radiofrequenze. Se non previsto espressamente sulla scheda tecnica, il prodotto non è adatto alle immersioni in acqua o altri liquidi, non toccare il prodotto o i suoi accessori con le mani o altre parti del corpo bagnate o umide. Prima di ogni utilizzo, è consigliabile caricare completamente il prodotto. Non esporre direttamente il prodotto a temperature elevate, che

superano i 40° C. Esprinet S.p.A. non sarà in alcun modo responsabile per lesioni o danni causati a persone o proprietà derivanti dall'uso improprio del prodotto.

## PRODOTTO

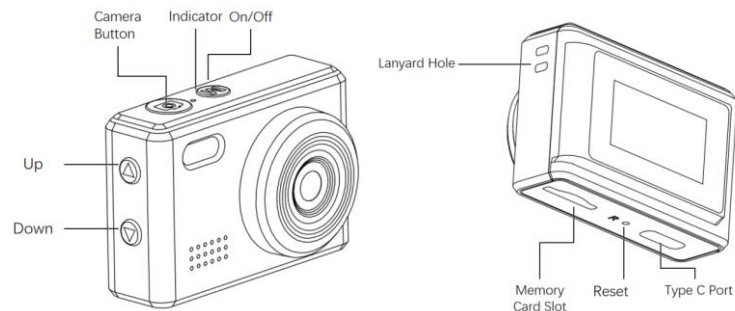

Questo prodotto è una fotocamera digitale multifunzionale, in grado di registrare in tempo reale e con un'ampia gamma di scenari applicativi. Facile da usare, piccola e raffinata, bella e pratica. Adatta per giocare, registrare animali domestici, registrare riunioni di lavoro e altri campi.

## CARATTERISTICHE DEL PRODOTTO

- Design elegante e innovativo
- Supporta il formato video AVI
- Supporta la registrazione vocale HD
- Supporta la registrazione video 720P
- Supporta schede Micro SD fino a 64 GB
- Batteria ai polimeri integrata con capacità di 200 mAh
- Supporta la funzione USB-C, puoi collegare il tuo telefono cellulare Android direttamente tramite l'adattatore per visualizzare/scaricare/condividere foto e video.
- Dimensioni del prodotto: 42\*19\*29 mm
- Peso del prodotto: 18 g

## GUIDA ALL'USO

### 1. Ricarica

Prima di utilizzare il dispositivo per la prima volta, caricarlo. È possibile caricarlo nei seguenti modi:

- 1). Collegare il caricabatterie per caricare
- 2). Collegare il computer per caricare
- 3). Collegamento del power bank per la ricarica

Durante la ricarica, l'indicatore rosso di carica è sempre acceso e, al termine della ricarica, l'indicatore si spegne.

Nota: quando la batteria è scarica, il dispositivo entra in stato di protezione e non può essere acceso. Si prega di caricare prima il dispositivo e poi accenderlo per utilizzarlo.

### 2. Accensione/Spegnimento

Accensione: premere a lungo il pulsante di accensione/spegnimento (pulsante M) per 3 secondi.

Spegnimento: premere a lungo il pulsante di accensione/spegnimento (pulsante M) per 3 secondi.

### **3. Registrazione video**

Premere brevemente il pulsante di accensione/spegnimento (pulsante M) per passare alla modalità video; nell'angolo in alto a sinistra dello schermo viene visualizzata un'icona di registrazione; il dispositivo entra in modalità video. Premere il pulsante della fotocamera per avviare la registrazione; nell'angolo in alto a destra dello schermo vengono visualizzate le statistiche relative alla durata del video. Premere nuovamente il pulsante della fotocamera; il dispositivo interrompe la registrazione e salva automaticamente il file video sulla scheda di memoria; contemporaneamente, il dispositivo torna in modalità standby video.

### **4. Foto**

Dopo aver inserito la scheda Micro SD, si accede direttamente alla modalità Foto dopo l'accensione. Nell'angolo in alto a sinistra dello schermo appare l'icona di una foto. Premere il pulsante della fotocamera, la torcia si accende e l'altoparlante emette un clic per indicare che la foto è stata scattata. Nell'angolo in alto a destra dello schermo viene visualizzato il numero di foto rimanenti che possono essere scattate.

Nota: mantenere la fotocamera ferma durante lo scatto.

### **5. Modalità foto/video silenziosa**

In modalità standby, premere brevemente il pulsante su; nell'angolo in alto a sinistra dello schermo appare l'icona di microfono spento; le modalità foto e video sono silenziose, mentre la torcia è spenta.

### **6. Modalità di registrazione vocale**

In modalità standby, premere a lungo il pulsante della fotocamera per accedere alla modalità di registrazione vocale e avviare automaticamente la registrazione audio. Premere brevemente una volta il pulsante della fotocamera per interrompere la registrazione e entrare in modalità di standby, quindi premere nuovamente brevemente il pulsante della fotocamera per avviare una nuova registrazione. Premere a lungo il pulsante della fotocamera o premere brevemente il pulsante di accensione/spegnimento per uscire dalla modalità di registrazione audio.

### **7. Accendere la luce di riempimento**

In modalità standby video, premere a lungo il pulsante su per 3 secondi, la luce di riempimento è sempre accesa, quindi premere a lungo per 3 secondi per spegnerla.

### **8. Filtro**

In modalità standby, premere brevemente il pulsante giù per selezionare vari effetti filtro.

### **9. Riproduzione file**

Premere brevemente il pulsante di accensione/spegnimento per passare alla modalità di riproduzione file, selezionare il file che si desidera visualizzare tramite i pulsanti su e giù, premere brevemente il pulsante della fotocamera per riprodurre o mettere in pausa.

### **10. Webcam**

Quando il dispositivo viene rimosso dalla scheda di memoria e collegato al computer, può essere utilizzato direttamente come webcam.

## 11. Impostazioni di visualizzazione dell'ora

1). Inserire la scheda Micro SD nel dispositivo, collegarlo al computer dopo l'accensione, aprire la directory principale e trovare il file di testo con il nome file time.txt

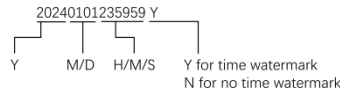

2). Aprire il documento time.txt, rispettando rigorosamente il formato del documento, scrivere l'ora da sincronizzare (è necessario solo modificare il testo all'interno), salvare e riavviare per sincronizzare l'ora all'interno del documento.

## 12. Spegnimento automatico

Nei seguenti casi, il dispositivo si spegnerà automaticamente:

- 1). Quando è in fase di registrazione e l'alimentazione è insufficiente, il sistema salverà il contenuto video prima di spegnersi automaticamente.
- 2). In modalità standby, se non si effettua alcuna operazione per 3 minuti, il sistema si spegnerà automaticamente.

## 13. Ripristino

Quando il dispositivo è spento o bloccato per motivi sconosciuti, è possibile inserire il perno di ripristino attraverso il foro di ripristino e premerlo brevemente per completare il ripristino, quindi riaccendere il dispositivo per il normale utilizzo.

Nota: la maggior parte dei motivi di arresto anomalo sono frequenti operazioni illegali o problemi con la scheda di memoria.

## 14. Collegamento a un computer

Dopo aver inserito la scheda Micro SD nel dispositivo e averlo collegato al computer, è possibile utilizzarlo direttamente come disco USB. Dopo alcuni secondi, sul computer verrà visualizzato il logo del disco rimovibile e sarà possibile modificare i file presenti sulla scheda Micro SD.

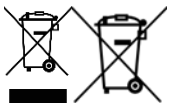

## INFORMAZIONI PER IL CORRETTO SMALTIMENTO DI QUESTO PRODOTTO (Direttiva 2013/56/UE)

Questo marchio sul prodotto o sulla sua confezione significa che il prodotto, alla fine della sua vita, compresa la batteria non removibile, deve essere separato da altri tipi di rifiuti per riciclarlo in modo responsabile. L'uso sicuro di questo prodotto è garantito nel rispetto del manuale di istruzioni online, conservarlo e utilizzarlo con attenzione per tutta la vita del prodotto. La batteria agli ioni di litio/lioni/polimeri all'interno del prodotto è integrata e non sostituibile. Non provare a rimuoverla perché può provocare rischi di surriscaldamento, incendio e lesioni. La batteria deve essere rimossa solo da tecnici qualificati, in grado di rimuoverla senza alcun pericolo e di riciclarla nel rispetto della legge. Gli utenti dovrebbero consegnare il prodotto fuori uso gratuitamente nei centri locali di raccolta separata o al rivenditore, in rapporto uno a uno o gratuitamente se le dimensioni del prodotto superano i 25 cm. Un

adeguato smaltimento dei rifiuti consente di riciclare il prodotto, trattarlo con condotte di smaltimento compatibili con l' ambiente per prevenire possibili danni all' ambiente o alla salute umana e promuovere il riutilizzo e/o il riciclaggio dei materiali del prodotto. Lo smaltimento non autorizzato di prodotti elettronici, celle e batterie da parte di utenti domestici comporta sanzioni previste dalla legislazione in vigore.

## **GARANZIA CONVENZIONALE**

### **1. AMBITO DI APPLICAZIONE**

1.1. ESPRINET S.p.A., con sede legale in Vimercate (MB), Via Energy Park, 20, - di seguito, (**"Esprinet"**) offre la presente garanzia convenzionale per i prodotti a marchio Celly a favore sia del cliente finale-consumatore (**"Cliente finale-consumatore"**) che del cliente finale-professionista (**"Cliente finale-professionista"**) ai termini ed alle condizioni qui previste (la **"Garanzia Convenzionale"**). La Garanzia Convenzionale si applica a:

i. beni nuovi a marchio Celly (i **"Prodotti"**);  
ii. Prodotti che incorporano o sono interconnessi con, un contenuto digitale o un servizio digitale in modo tale che la mancanza di detto contenuto digitale o servizio digitale impedirebbe lo svolgimento delle funzioni proprie dei Prodotti (**"Prodotti con Elementi Digitali"**).

1.2. La presente Garanzia Convenzionale include esclusivamente i Prodotti integri, nella loro originaria configurazione, incluse eventuali dotazioni accessorie.

### **2. DIRITTI DEI CONSUMATORI**

2.1. La presente Garanzia Convenzionale lascia impregiudicati i diritti del consumatore che sono previsti dalle disposizioni legislative di recepimento nazionali della Direttiva (UE) 2019/771 e s.m.i. in materia di garanzie dei beni di consumo (**"Garanzia Legale"**).

2.2. La Garanzia Convenzionale non sostituisce, non limita e non pregiudica né esclude la Garanzia Legale ma si aggiunge a quest'ultima. Il Cliente finale-consumatore potrà, pertanto, sempre far valere i diritti di cui alla Garanzia Legale nei confronti del venditore, alle condizioni e nei termini previsti dalla citata normativa.

### **3. OGGETTO DELLA GARANZIA**

3.1 Sulla base della presente Garanzia Convenzionale, Esprinet si impegna, a sua discrezione, (i) alla sostituzione o riparazione dei Prodotti o dei componenti che risultino difettosi a causa di difetti originari del processo di fabbricazione derivanti dai materiali utilizzati o dalla manodopera con Prodotti o componenti identici oppure, (ii) ove ciò non fosse possibile, alla sostituzione con un prodotto o parti di prodotto o componenti di pari funzionalità e valore economico.

### **4. CASI DI ESCLUSIONE DELLA GARANZIA**

4.1 La presente Garanzia Convenzionale non opera in caso di rotture, malfunzionamenti o comunque vizi o difetti causati da:

- i) errori di installazione causati da negligenza, imprudenza, imperizia o incuria;
- ii) mancato o errato rispetto delle istruzioni e avvertenze contenute nei manuali o sugli eventuali ulteriori fogli di istruzioni;
- iii) mancata o errata manutenzione dei Prodotti secondo le modalità indicate da Esprinet;
- iv) cattiva conservazione del Prodotto;
- v) manomissioni, modifiche, interventi o manutenzioni eseguite dal Cliente finale o fatte eseguire dal Cliente finale a terzi, e comunque non eseguite da soggetti autorizzati da Esprinet;
- vi) utilizzo improprio e non conforme al normale uso o destinazione del Prodotto;
- vii) aggravio del danno causato dall'ulteriore utilizzo da parte del Cliente finale una volta che si sia già manifestato il possibile malfunzionamento o difetto;

viii) qualsiasi fattore esterno sia nella fase di installazione che di utilizzo del Prodotto non imputabile o comunque attribuibile ad Esprinet;

ix) se il modello, il codice seriale o l'etichetta presente sul Prodotto sono stati deliberatamente contraffatti o cancellati;

x) mancata installazione dell'aggiornamento fornito.

4.2. La presente Garanzia Convenzionale non include i vizi palesi immediatamente riconoscibili alla consegna del Prodotto, né i difetti o malfunzionamenti causati da deterioramento dovuto a normale usura.

4.3. La presente Garanzia Convenzionale è esclusa qualora rotture, malfunzionamenti, vizi o difetti siano causati da prodotti, parti o componenti fabbricate da soggetti terzi diversi da Esprinet ai quali il Prodotto venga collegato o con il quale sia comunque utilizzato.

## **5. UTILIZZO DELLA GARANZIA**

5.1. La Garanzia Convenzionale si attiva immediatamente con l'acquisto del relativo Prodotto. Il Cliente finale può usufruire della presente Garanzia Convenzionale contattando direttamente Esprinet all'indirizzo mail [garanzia@esprinet.com](mailto:garanzia@esprinet.com) o [warranty@esprinet.com](mailto:warranty@esprinet.com). La Garanzia Convenzionale potrà essere gestita anche tramite un Centro Autorizzato Esprinet.

5.2. Per poter usufruire della presente Garanzia Convenzionale il Cliente finale deve essere in possesso dello scontrino fiscale e/o della fattura di acquisto del Prodotto e/o del documento di trasporto ("DDT"). Esprinet si riserva il diritto di rifiutare di prestare la presente Garanzia Convenzionale se il Cliente finale non fornisce almeno uno di tali documenti.

## **6. DURATA**

6.1. La durata della presente Garanzia Convenzionale è pari a quella della Garanzia Legale (il "**Periodo di Garanzia**"). Ne consegue che anche al Cliente finale-professionista si offre una garanzia convenzionale di durata pari a quella legale prevista per i consumatori, ovvero due anni.

6.2. Il Periodo di Garanzia inizia a decorrere dalla data di acquisto del Prodotto, dunque, dalla data riportata sullo scontrino fiscale e/o sulla fattura e/o sul documento di trasporto (DDT).

6.3. In caso di riparazione o sostituzione continua a decorrere l'originale Periodo di Garanzia, il quale non dovrà quindi intendersi rinnovato o esteso.

6.4. L'azione diretta a far valere i difetti si prescrive, in ogni caso, nel termine di ventisei mesi (Periodo di Garanzia + due mesi) dall'acquisto del Prodotto.

## **7. AMBITO TERRITORIALE**

7.1. La presente garanzia è efficace soltanto per prestazioni in garanzia da rendersi sul territorio italiano, spagnolo e portoghese e riguarda solamente prodotti commercializzati con il marchio Celly.

## **8. LEGGE APPLICABILE E FORO COMPETENTE**

8.1. Le presenti Condizioni Generali di Garanzia sono disciplinate dal diritto italiano. Per qualsiasi controversia che dovesse sorgere dall'interpretazione o dall'applicazione delle stesse sarà competente esclusivamente il Tribunale di Milano.

8.2. È fatta salva l'applicazione ai clienti finali-consumatori delle disposizioni eventualmente più favorevoli e inderogabili previste dalla legge del paese in cui essi hanno la loro residenza abituale, in particolare in relazione alla legge applicabile, alla durata della garanzia ed al foro competente.



Questo prodotto è conforme alla Direttiva 2011/65/UE-2015/863/UE (RoHS). Il prodotto ha la marcatura CE ed è quindi conforme agli standard di sicurezza stabiliti dall'Unione Europea.

Nilox® è un marchio di proprietà di Esprinet S.p.A. Tutti i marchi sono marchi registrati dei rispettivi proprietari. Esprinet S.p.A., via Energy Park 20, 20871 Vimercate (MB) – Italia. Made in China.

[www.nilox.com](http://www.nilox.com)

per info e contatti: [contact@esprinet.com](mailto:contact@esprinet.com)

# nilex



## ESPAÑOL - ES

Manual de instrucciones

ACTION CAM

Modelo: NXACCARRYCAM

Rev00 – 03.2025

### INFORMACIÓN DE SEGURIDAD PARA EL USO SEGURO DE ACTION CAM

Lea atentamente las notas de seguridad y consulte el manual de uso en línea antes de utilizar el producto. Conserve esta información para futuras referencias e inclúyala cuando pase el producto a terceros. Utilice el producto y sus accesorios exclusivamente para el uso previsto, respetando las especificaciones eléctricas indicadas y en entornos cerrados y protegidos, para evitar graves riesgos. Mantenga el producto alejado de fuentes de calor, luz solar directa, humedad y líquidos. El dispositivo no debe ser utilizado por niños o por personas que no sean capaces de comprender los riesgos. No deje el producto cargando demasiado tiempo o conectado a la red eléctrica cuando no esté en uso o si sospecha de malfuncionamientos. Evite golpes, caídas, aplastamientos o manipulaciones bruscas que puedan causar situaciones peligrosas. Nunca intente desmontar o reparar el producto en caso de defectos. Si se producen fugas de líquidos del producto, evite el contacto con la piel o los ojos; en tal caso, lave inmediatamente la zona afectada con agua y consulte a un médico. Conserve la caja y, sobre todo, las bolsas, fuera del alcance de los niños para prevenir el riesgo de asfixia o ingestión accidental. Evite utilizar el dispositivo cerca de dispositivos electromédicos, como marcapasos. Para cualquier duda relacionada con el funcionamiento, la seguridad o la conexión del producto, contacte con el servicio de atención al cliente de Esprinet. No use el dispositivo durante actividades que requieran alta concentración, para evitar distracciones y accidentes. El producto requiere poco mantenimiento y puede ser limpiado solo con un paño suave y limpio, sin el uso de detergentes agresivos o sustancias químicas. Este producto no es un juguete. Mantenga el dispositivo y sus accesorios fuera del alcance de los niños y animales. No utilice el dispositivo en hospitales, en aviones y en entornos con instrumentación electrónica que pueda sufrir interferencias con las radiofrecuencias. Si no está expresamente previsto en la ficha técnica, el producto no es adecuado para inmersiones en agua u otros líquidos, no toque el producto o sus accesorios con las manos u otras partes del cuerpo mojadas o húmedas. Antes de cada uso, se recomienda cargar completamente el producto. No exponga directamente

el producto a temperaturas elevadas que superen los 40° C. Esprinet S.p.A. no será en ningún caso responsable por lesiones o daños causados a personas o propiedades derivados del uso indebido del producto.

## PRODUCTO

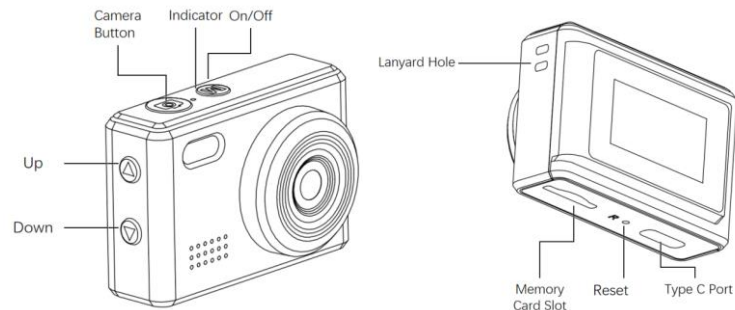

Esta cámara digital multifuncional graba en tiempo real y ofrece una amplia gama de aplicaciones. Fácil de usar, pequeña, elegante, práctica y atractiva. Ideal para salir a jugar, grabar mascotas, grabar reuniones de negocios y otros usos.

## CARACTERÍSTICAS DEL PRODUCTO

- Diseño elegante e innovador
- Compatible con formato de vídeo AVI
- Grabación de voz HD
- Grabación de vídeo 720P
- Admite tarjetas Micro SD de hasta 64 GB
- Batería de polímero integrada de 200 mAh
- Compatible con USB-C: puede conectar su teléfono Android directamente a través del adaptador para ver, descargar y compartir fotos y vídeos.
- Dimensiones del producto: 42 x 19 x 29 mm
- Peso del producto: 18 g

## GUÍA DE USO

### 1. Carga

Antes de usar el dispositivo por primera vez, cárguelo. Puede cargarlo de las siguientes maneras:

- 1) Conectando el cargador
- 2) Conectando el ordenador
- 3) Conexión de la batería externa para cargar

Durante la carga, el indicador rojo de carga siempre está encendido y, una vez completada, se apaga.

Nota: Cuando la batería está baja, el dispositivo entra en modo de protección y no se puede encender. Cargue el dispositivo primero y luego enciéndalo para usarlo.

## 2. Encendido/Apagado

Encendido: Mantenga pulsado el botón de encendido/apagado (botón M) durante 3 segundos.

Apagado: Mantenga pulsado el botón de encendido/apagado (botón M) durante 3 segundos.

## 3. Grabación de vídeo

Pulse brevemente el botón de encendido/apagado (botón M) para cambiar al modo de vídeo. En la esquina superior izquierda de la pantalla aparecerá un icono de grabación y el dispositivo entrará en modo de vídeo. Pulse el botón de la cámara para iniciar la grabación. En la esquina superior derecha de la pantalla se mostrarán las estadísticas de tiempo de grabación. Pulse de nuevo el botón de la cámara; el dispositivo detendrá la grabación y guardará automáticamente el archivo de vídeo en la tarjeta de memoria. Al mismo tiempo, el dispositivo volverá al modo de espera de vídeo.

4. Foto

Tras insertar la tarjeta Micro SD, la cámara pasa directamente al modo Foto. En la esquina superior izquierda de la pantalla aparece el icono de foto. Pulsa el botón de la cámara; la linterna se iluminará y el altavoz hará clic para indicar que se ha tomado la foto. La esquina superior derecha de la pantalla muestra el número de fotos restantes.

Nota: Mantén la cámara fija mientras tomas fotos.

## 5. Modo silencioso de foto/vídeo

En el modo de espera, pulsa brevemente el botón de la cámara. En la esquina superior izquierda de la pantalla aparece el icono de micrófono apagado. Los modos de foto y vídeo son silenciosos, mientras que la linterna está apagada.

## 6. Modo de grabación de voz

En el modo de espera, pulsa prolongadamente el botón de la cámara para entrar en el modo de grabación de voz e iniciar automáticamente la grabación de sonido. Pulsa brevemente el botón de la cámara una vez para detener la grabación y entrar en el modo de espera de grabación. Vuelve a pulsar brevemente el botón de la cámara para iniciar una nueva grabación. Pulsa prolongadamente el botón de la cámara o brevemente el botón de encendido/apagado para salir del modo de grabación de sonido.

7. Encender la luz de relleno

En el modo de espera de video, mantenga presionado el botón de arriba durante 3 segundos para que la luz de relleno permanezca encendida. Luego, manténgalo presionado durante 3 segundos para apagarla.

## 8. Filtro

En el modo de espera, presione brevemente el botón de abajo para seleccionar varios efectos de filtro.

## 9. Reproducción de archivos

Presione brevemente el botón de encendido/apagado para cambiar al modo de reproducción de archivos. Seleccione el archivo que desea ver con los botones de arriba y abajo. Presione brevemente el botón de la cámara para reproducir o pausar.

## 10. Cámara web

Al extraer el dispositivo de la tarjeta de memoria y conectarlo al ordenador, puede usarse directamente como cámara web.

#### 11. Configuración de la hora

1). Inserte la tarjeta Micro SD en el dispositivo, conéctelo al ordenador después de encenderlo, abra el directorio raíz y busque el archivo de texto llamado time.txt.

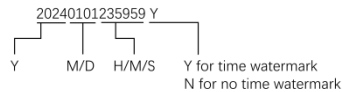

2). Abra el archivo time.txt, siguiendo estrictamente el formato del documento, escriba la hora que desea sincronizar (solo necesita cambiar el texto), guarde el archivo y reinicie para sincronizar la hora.

#### 12. Apagado automático

El dispositivo se apagará automáticamente en los siguientes casos:

- 1). Cuando esté grabando y la batería sea insuficiente, el sistema guardará el contenido del video antes de apagarse automáticamente.
- 2). En modo de espera, sin ninguna operación durante 3 minutos, el sistema se apagará automáticamente.

#### 13. Reinicio

Si el dispositivo se queda sin batería o se bloquea por alguna razón desconocida, puede insertar el pin de reinicio a través del orificio de reinicio y presionarlo brevemente para completar el reinicio. Luego, encienda el dispositivo para usarlo con normalidad.

Nota: La mayoría de las causas de fallas son operaciones ilegales frecuentes o problemas con la tarjeta de memoria.

#### 14. Conexión a una computadora

Después de insertar la tarjeta Micro SD en el dispositivo y conectarlo a la computadora, puede usarse directamente como una memoria USB. Después de unos segundos, la computadora mostrará el logotipo del disco extraíble y luego podrás editar los archivos en la tarjeta Micro SD.



#### INFORMACIÓN PARA LA CORRECTA ELIMINACIÓN DE ESTE PRODUCTO (Directiva 2013/56/UE)

Esta marca en el producto o en su embalaje significa que el producto, al final de su vida útil, incluida la batería no extraíble, debe ser separado de otros tipos de residuos para reciclarlo de manera responsable. El uso seguro de este producto está garantizado al respetar el manual de instrucciones en línea, conservelo y utilícelo con cuidado durante toda la vida del producto. La batería de iones de litio/li-iones/polímeros dentro del producto es integrada y no reemplazable. No intente quitarla porque puede provocar riesgos de sobrecalentamiento, incendio y lesiones. La batería debe ser retirada solo por técnicos calificados, capaces de quitarla sin ningún peligro y reciclarla de acuerdo con la ley. Los usuarios deben entregar el producto

fuera de uso de forma gratuita en los centros locales de recogida separada o al minorista, en una relación uno a uno o de forma gratuita si las dimensiones del producto superan los 25 cm. Una adecuada eliminación de residuos permite reciclar el producto, tratarlo con métodos de eliminación compatibles con el medio ambiente para prevenir posibles daños al medio ambiente o a la salud humana y promover la reutilización y/o el reciclaje de los materiales del producto. La eliminación no autorizada de productos electrónicos, celdas y baterías por parte de usuarios domésticos conlleva sanciones previstas por la legislación vigente.

## **GARANTÍA CONVENCIONAL**

### **1. ÁMBITO DE APLICACIÓN**

1.1. ESPRINET S.p.A., con sede legal en Vimercate (MB), Via Energy Park, 20, - en adelante, (“Esprinet”) ofrece esta garantía convencional para los productos de la marca Celly a favor tanto del cliente final-consumidor (“Cliente final-consumidor”) como del cliente final-profesional (“Cliente final-profesional”) en los términos y condiciones aquí previstos (la “Garantía Convencional”). La Garantía Convencional se aplica a:

- i. bienes nuevos de la marca Celly (los “Productos”);
- ii. Productos que incorporan o están interconectados con un contenido digital o un servicio digital de tal manera que la falta de dicho contenido digital o servicio digital impediría el desarrollo de las funciones propias de los Productos (“Productos con Elementos Digitales”).

1.2. Esta Garantía Convencional incluye exclusivamente los Productos íntegros, en su configuración original, incluidas las dotaciones accesorias.

### **2. DERECHOS DE LOS CONSUMIDORES**

2.1. Esta Garantía Convencional deja intactos los derechos del consumidor que están previstos por las disposiciones legislativas de transposición nacionales de la Directiva (UE) 2019/771 y sus modificaciones en materia de garantías de bienes de consumo (“Garantía Legal”).

2.2. La Garantía Convencional no sustituye, no limita y no perjudica ni excluye la Garantía Legal, sino que se añade a esta última. El Cliente final-consumidor podrá, por lo tanto, siempre hacer valer los derechos de la Garantía Legal frente al vendedor, en las condiciones y términos previstos por la normativa mencionada.

### **3. OBJETO DE LA GARANTÍA**

3.1 Con base en esta Garantía Convencional, Esprinet se compromete, a su discreción, (i) a la sustitución o reparación de los Productos o de los componentes que resulten defectuosos debido a defectos originarios del proceso de fabricación derivados de los materiales utilizados o de la mano de obra con Productos o componentes idénticos o, (ii) cuando esto no sea posible, a la sustitución por un producto o partes de producto o componentes de igual funcionalidad y valor económico.

### **4. CASOS DE EXCLUSIÓN DE LA GARANTÍA**

4.1 Esta Garantía Convencional no opera en caso de roturas, malfuncionamientos o vicios o defectos causados por:

- i) errores de instalación causados por negligencia, imprudencia, falta de habilidad o descuido;
- ii) incumplimiento o incorrecto cumplimiento de las instrucciones y advertencias contenidas en los manuales o en cualquier otro documento de instrucciones;
- iii) falta o incorrecta manutención de los Productos según las modalidades indicadas por Esprinet;
- iv) mala conservación del Producto;

- v) manipulaciones, modificaciones, intervenciones o mantenimientos realizados por el Cliente final o encargados por el Cliente final a terceros, y en todo caso no realizados por sujetos autorizados por Esprinet;
- vi) uso indebido y no conforme al uso normal o destino del Producto;
- vii) agravamiento del daño causado por el uso adicional por parte del Cliente final una vez que ya se haya manifestado el posible malfuncionamiento o defecto;
- viii) cualquier factor externo tanto en la fase de instalación como de uso del Producto no imputable o atribuible a Esprinet;
- ix) si el modelo, el código de serie o la etiqueta presente en el Producto han sido deliberadamente falsificados o borrados;
- x) falta de instalación de la actualización proporcionada.

4.2. Esta Garantía Convencional no incluye los vicios evidentes inmediatamente reconocibles a la entrega del Producto, ni los defectos o malfuncionamientos causados por deterioro debido al desgaste normal.

4.3. Esta Garantía Convencional queda excluida si las roturas, malfuncionamientos, vicios o defectos son causados por productos, partes o componentes fabricados por terceros distintos de Esprinet a los que el Producto esté conectado o con los que se utilice de alguna manera.

## **5. USO DE LA GARANTÍA**

5.1. La Garantía Convencional se activa inmediatamente con la compra del correspondiente Producto. El Cliente final puede beneficiarse de esta Garantía Convencional contactando directamente a Esprinet en la dirección de correo electrónico [garanzia@esprinet.com](mailto:garanzia@esprinet.com) o [warranty@esprinet.com](mailto:warranty@esprinet.com). La Garantía Convencional también podrá ser gestionada a través de un Centro Autorizado Esprinet.

5.2. Para poder beneficiarse de esta Garantía Convencional, el Cliente final debe estar en posesión del recibo fiscal y/o de la factura de compra del Producto y/o del documento de transporte (“DDT”). Esprinet se reserva el derecho de rechazar prestar esta Garantía Convencional si el Cliente final no proporciona al menos uno de dichos documentos.

## **6. DURACIÓN**

6.1. La duración de esta Garantía Convencional es igual a la de la Garantía Legal (el “Período de Garantía”). Por lo tanto, también se ofrece al Cliente final-profesional una garantía convencional de duración igual a la legal prevista para los consumidores, es decir, dos años.

6.2. El Período de Garantía comienza a contarse desde la fecha de compra del Producto, por lo tanto, desde la fecha indicada en el recibo fiscal y/o en la factura y/o en el documento de transporte (DDT).

6.3. En caso de reparación o sustitución, continúa corriendo el Período de Garantía original, el cual no deberá entenderse como renovado o extendido.

6.4. La acción dirigida a hacer valer los defectos prescribe, en todo caso, en el término de veintiséis meses (Período de Garantía + dos meses) desde la compra del Producto.

## **7. ÁMBITO TERRITORIAL**

7.1. Esta garantía es efectiva únicamente para prestaciones en garantía que se realicen en el territorio italiano, español y portugués y se refiere únicamente a productos comercializados con la marca Celly.

## **8. LEY APLICABLE Y JURISDICCIÓN COMPETENTE**

8.1. Estas Condiciones Generales de Garantía están regidas por el derecho italiano. Para cualquier controversia que surja de la interpretación o aplicación de las mismas, será competente exclusivamente el Tribunal de Milán.

8.2. Se reserva la aplicación a los clientes finales-consumidores de las disposiciones eventualmente más favorables e inderogables previstas por la ley del país en el que tengan su residencia habitual, en particular en relación con la ley aplicable, la duración de la garantía y el foro competente.



Este producto cumple con la Directiva 2011/65/UE-2015/863/UE (RoHS). El producto tiene la marca CE y, por lo tanto, cumple con los estándares de seguridad establecidos por la Unión Europea.

Nilox® es una marca registrada de Esprinet S.p.A. Todas las marcas son marcas registradas de sus respectivos propietarios. Esprinet S.p.A., via Energy Park 20, 20871 Vimercate (MB) – Italia. Hecho en China.

[www.nilox.com](http://www.nilox.com)

para información y contactos: [contact@esprinet.com](mailto:contact@esprinet.com)

# nilox



## FRANÇAIS - FR

Manuel d'instructions

ACTION CAM

Modèle : NXACCARRYCAM

Rev00 – 03.2025

### INFORMATIONS DE SÉCURITÉ POUR UNE UTILISATION SÉCURISÉE DE L'ACTION CAM

Lire attentivement les notes de sécurité et consulter le manuel d'utilisation en ligne avant d'utiliser le produit. Conservez ces informations pour des références futures et incluez-les lors du passage du produit à des tiers. Utilisez le produit et ses accessoires uniquement pour l'usage prévu, en respectant les spécifications électriques indiquées et dans des environnements fermés et protégés, afin d'éviter des risques graves. Gardez le produit éloigné des sources de chaleur, de la lumière directe du soleil, de l'humidité et des liquides. L'appareil ne doit pas être utilisé par des enfants ou par des personnes incapables de comprendre les risques. Ne laissez pas le produit en charge trop longtemps ou connecté au réseau électrique lorsqu'il n'est pas utilisé ou si vous soupçonnez des dysfonctionnements. Évitez les chocs, les chutes, les écrasements ou les manipulations brusques qui pourraient entraîner des situations dangereuses. Ne tentez jamais de démonter ou de réparer le produit en cas de défauts. En cas de fuite de liquide du produit, évitez tout contact avec la peau ou les yeux ; dans ce cas, lavez immédiatement la zone touchée avec de l'eau et consultez un médecin. Conservez la boîte et surtout les sachets, hors de portée des enfants pour prévenir le risque d'étouffement ou d'ingestion accidentelle. Évitez d'utiliser l'appareil à proximité d'appareils électromédicaux, tels que les stimulateurs cardiaques. Pour toute question concernant le fonctionnement, la sécurité ou la connexion du produit, contactez le service client d'Esprinet. Ne pas utiliser l'appareil lors d'activités nécessitant une concentration élevée, afin d'éviter les distractions et les accidents. Le produit nécessite peu d'entretien et peut être nettoyé uniquement avec un chiffon doux et propre, sans utiliser de nettoyeurs agressifs ou de produits chimiques. Ce produit n'est pas un jouet. Gardez l'appareil et ses accessoires hors de portée des enfants et des animaux. Ne pas utiliser l'appareil à l'hôpital, dans les avions et dans des environnements avec des équipements électroniques qui peuvent subir des interférences avec les radiofréquences. Sauf indication expresse sur la fiche technique, le produit n'est pas adapté aux immersions dans l'eau ou d'autres liquides, ne touchez pas le produit ou ses accessoires avec

des mains ou d'autres parties du corps mouillées ou humides. Avant chaque utilisation, il est conseillé de charger complètement le produit. Ne pas exposer directement le produit à des températures élevées, dépassant 40 °C. Esprinet S.p.A. ne sera en aucun cas responsable des blessures ou des dommages causés à des personnes ou à des biens résultant d'une utilisation incorrecte du produit.

## PRODUIT

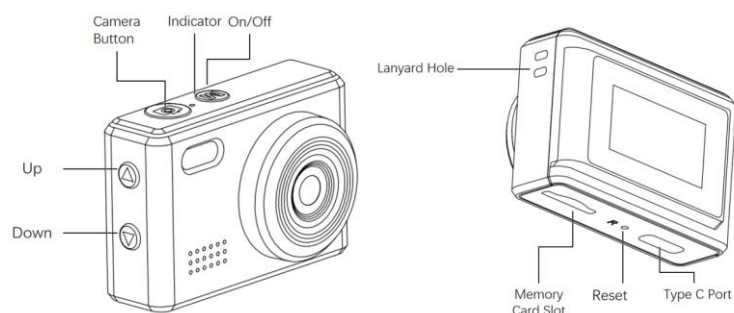

Cet appareil photo numérique multifonction enregistre en temps réel et offre de nombreuses possibilités d'utilisation. Facile à utiliser, compact et élégant, il est aussi beau que pratique. Idéal pour les sorties, l'enregistrement de vos animaux de compagnie, les réunions d'affaires et bien d'autres activités.

### CARACTÉRISTIQUES DU PRODUIT

- Design élégant et innovant
- Format vidéo AVI pris en charge
- Enregistrement vocal HD pris en charge
- Enregistrement vidéo 720p pris en charge
- Carte Micro SD jusqu'à 64 Go prise en charge
- Batterie polymère intégrée de 200 mAh
- Compatible USB-C : connectez directement votre téléphone Android via l'adaptateur pour visionner, télécharger et partager photos et vidéos.
- Dimensions du produit : 42 x 19 x 29 mm
- Poids du produit : 18 g

### MANUEL D'UTILISATION

#### 1. Chargement

Avant la première utilisation, veuillez charger l'appareil. Vous pouvez le charger de la manière suivante :

- 1) Branchez le chargeur
- 2) Branchez l'ordinateur
- 3) Branchement de la batterie externe pour la charge

Lors de la charge, le voyant rouge est allumé en permanence et s'éteint une fois la charge terminée.

Remarque : Lorsque la batterie est faible, l'appareil se met en mode de protection et ne peut pas être allumé. Veuillez d'abord charger l'appareil, puis l'allumer.

## 2. Marche/Arrêt

Mise sous tension : Appuyez longuement sur le bouton marche/arrêt (bouton M) pendant 3 secondes.

Mise hors tension : Appuyez longuement sur le bouton marche/arrêt (bouton M) pendant 3 secondes.

## 3. Enregistrement vidéo

Appuyez brièvement sur le bouton marche/arrêt (bouton M) pour passer en mode vidéo. Une icône d'enregistrement apparaît en haut à gauche de l'écran et l'appareil passe en mode vidéo. Appuyez sur le bouton Appareil photo pour démarrer l'enregistrement. Les statistiques de durée de la vidéo s'affichent en haut à droite de l'écran. Appuyez à nouveau sur le bouton Appareil photo pour arrêter l'enregistrement et enregistrer automatiquement la vidéo sur la carte mémoire. L'appareil repasse alors en mode veille.

## 4. Photo

Après avoir inséré la carte Micro SD, l'appareil passe directement en mode Photo. Une icône photo apparaît en haut à gauche de l'écran. Appuyez sur le bouton de l'appareil photo, la lampe de poche s'allume et le haut-parleur émet un clic pour indiquer que la photo a été prise. Le nombre de photos restantes s'affiche en haut à droite de l'écran.

Remarque : Veuillez maintenir l'appareil photo immobile pendant la prise de vue.

## 5. Mode photo/vidéo silencieux

En mode veille, appuyez brièvement sur le bouton haut ; l'icône microphone désactivé apparaît en haut à gauche de l'écran. Les modes photo et vidéo sont silencieux, la lampe de poche étant éteinte.

## 6. Mode enregistrement vocal

En mode veille, appuyez longuement sur le bouton de l'appareil photo pour accéder au mode enregistrement vocal et démarrer automatiquement l'enregistrement sonore. Appuyez brièvement une fois sur le bouton de l'appareil photo pour arrêter l'enregistrement et passer en mode veille, puis appuyez à nouveau brièvement sur le bouton de l'appareil photo pour démarrer un nouvel enregistrement. Appuyez longuement sur le bouton de l'appareil photo ou sur le bouton marche/arrêt pour quitter le mode enregistrement sonore.

## 7. Allumer l'éclairage d'appoint

En mode veille vidéo, appuyez longuement sur le bouton haut pendant 3 secondes pour allumer l'éclairage d'appoint, puis appuyez longuement sur le bouton haut pendant 3 secondes pour l'éteindre.

## 8. Filtre

En mode veille, appuyez brièvement sur le bouton bas pour sélectionner différents effets de filtre.

## 9. Lecture de fichiers

Appuyez brièvement sur le bouton marche/arrêt pour passer en mode lecture. Sélectionnez le fichier à visionner avec les boutons haut et bas, puis appuyez brièvement sur le bouton appareil photo pour lire ou mettre en pause.

## 10. Webcam

Lorsque l'appareil est retiré de la carte mémoire et connecté à l'ordinateur, il peut être utilisé directement comme webcam.

## 11. Paramètres d'affichage de l'heure

1). Insérez la carte Micro SD dans l'appareil, connectez-le à l'ordinateur après l'avoir allumé, ouvrez le répertoire racine et recherchez le fichier texte intitulé « time.txt ».

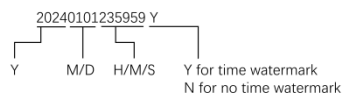

2) Ouvrez le fichier time.txt en respectant scrupuleusement son format, saisissez l'heure à synchroniser (il suffit de modifier le texte), enregistrez et redémarrez pour synchroniser l'heure dans le document.

## 12. Arrêt automatique

Dans les cas suivants, l'appareil s'éteint automatiquement :

- 1) En cas d'enregistrement et de batterie insuffisante, le système enregistre le contenu vidéo avant de s'éteindre automatiquement.
- 2) En mode veille, sans aucune opération pendant 3 minutes, le système s'éteint automatiquement.

## 13. Réinitialisation

Si l'appareil est hors service ou bloqué pour une raison inconnue, insérez la broche de réinitialisation dans l'orifice et appuyez brièvement dessus pour terminer la réinitialisation, puis rallumez l'appareil pour une utilisation normale.

Remarque : La plupart des plantages sont dus à des manipulations non autorisées ou à des problèmes avec la carte mémoire.

## 14. Connexion à un ordinateur

Après avoir inséré la carte Micro SD dans l'appareil et connecté l'appareil à l'ordinateur, celui-ci peut être utilisé directement comme clé USB. Après quelques secondes, l'ordinateur affichera le logo du disque amovible, et vous pourrez alors modifier les fichiers de la carte Micro SD.



## INFORMATIONS POUR L'ÉLIMINATION CORRECTE DE CE PRODUIT (Directive 2013/56/UE)

Ce symbole sur le produit ou son emballage signifie que le produit, à la fin de sa vie, y compris la batterie non amovible, doit être séparé des autres types de déchets pour être recyclé de manière responsable. L'utilisation sécurisée de ce produit est garantie dans le respect du manuel d'instructions en ligne, conservez-le et utilisez-le avec soin tout au long de la vie du produit. La batterie lithium-ion/li-

ions/polymères à l'intérieur du produit est intégrée et non remplaçable. Ne tentez pas de la retirer car cela peut provoquer des risques de surchauffe, d'incendie et de blessures. La batterie ne doit être retirée que par des techniciens qualifiés, capables de la retirer sans danger et de la recycler conformément à la loi. Les utilisateurs doivent remettre le produit hors d'usage gratuitement dans les centres locaux de collecte séparée ou au revendeur, sur une base un à un ou gratuitement si la taille du produit dépasse 25 cm. Une élimination adéquate des déchets permet de recycler le produit, de le traiter avec des méthodes d'élimination respectueuses de l'environnement pour prévenir d'éventuels dommages à l'environnement ou à la santé humaine et de promouvoir la réutilisation et/ou le recyclage des matériaux du produit. L'élimination non autorisée de produits électroniques, de cellules et de batteries par des utilisateurs domestiques entraîne des sanctions prévues par la législation en vigueur.

## **GARANTIE CONVENTIONNELLE**

### **1. CHAMP D'APPLICATION**

1.1. ESPRINET S.p.A., ayant son siège social à Vimercate (MB), Via Energy Park, 20, - ci-après, ("Esprinet") offre la présente garantie conventionnelle pour les produits de marque Celly en faveur à la fois du client final-consommateur ("Client final-consommateur") et du client final-professionnel ("Client final-professionnel") aux termes et conditions ici prévues (la "Garantie Conventionnelle"). La Garantie Conventionnelle s'applique à :

- i. biens neufs de marque Celly (les "Produits");
- ii. Produits qui incorporent ou sont interconnectés avec un contenu numérique ou un service numérique de telle sorte que l'absence de ce contenu numérique ou service numérique empêcherait l'exécution des fonctions propres des Produits ("Produits avec Éléments Numériques").

1.2. La présente Garantie Conventionnelle inclut exclusivement les Produits intacts, dans leur configuration d'origine, y compris les éventuels accessoires.

### **2. DROITS DES CONSOMMATEURS**

2.1. La présente Garantie Conventionnelle laisse intact les droits du consommateur qui sont prévus par les dispositions législatives nationales de transposition de la Directive (UE) 2019/771 et mod. en matière de garanties des biens de consommation ("Garantie Légale").

2.2. La Garantie Conventionnelle ne remplace pas, ne limite pas et ne préjuge pas ni n'exclut la Garantie Légale mais s'ajoute à cette dernière. Le Client final-consommateur pourra, par conséquent, toujours faire valoir les droits de la Garantie Légale à l'encontre du vendeur, aux conditions et dans les délais prévus par la législation susmentionnée.

### **3. OBJET DE LA GARANTIE**

3.1 Sur la base de la présente Garantie Conventionnelle, Esprinet s'engage, à sa discrétion, (i) à remplacer ou réparer les Produits ou les composants qui s'avèrent défectueux en raison de défauts d'origine du processus de fabrication résultant des matériaux utilisés ou de la main-d'œuvre par des Produits ou composants identiques ou, (ii) lorsque cela n'est pas possible, à remplacer par un produit ou des pièces de produit ou composants de fonctionnalité et de valeur économique équivalentes.

### **4. CAS D'EXCLUSION DE LA GARANTIE**

4.1 La présente Garantie Conventionnelle ne s'applique pas en cas de ruptures, de dysfonctionnements ou de vices ou défauts causés par :

- i) erreurs d'installation causées par négligence, imprudence, incompétence ou négligence ;
- ii) non-respect ou respect erroné des instructions et avertissements contenus dans les manuels ou sur d'éventuels autres feuillets d'instructions ;
- iii) non-respect ou entretien erroné des Produits selon les modalités indiquées par Esprinet ;
- iv) mauvaise conservation du Produit ;

- v) modifications, interventions ou entretiens effectués par le Client final ou faits exécuter par le Client final à des tiers, et en tout cas non effectués par des personnes autorisées par Esprinet ;
- vi) utilisation inappropriée et non conforme à l'usage normal ou à la destination du Produit ;
- vii) aggravation du dommage causé par l'utilisation ultérieure par le Client final une fois qu'un dysfonctionnement ou un défaut potentiel s'est déjà manifesté ;
- viii) tout facteur externe tant dans la phase d'installation que d'utilisation du Produit non imputable ou attribuable à Esprinet ;
- ix) si le modèle, le code de série ou l'étiquette présente sur le Produit ont été délibérément contrefaits ou effacés ;
- x) non-installation de la mise à jour fournie.

4.2. La présente Garantie Conventionnelle n'inclut pas les vices apparents immédiatement reconnaissables à la livraison du Produit, ni les défauts ou dysfonctionnements causés par l'usure normale.

4.3. La présente Garantie Conventionnelle est exclue si des ruptures, des dysfonctionnements, des vices ou des défauts sont causés par des produits, pièces ou composants fabriqués par des tiers autres qu'Esprinet auxquels le Produit est connecté ou avec lesquels il est utilisé.

## **5. UTILISATION DE LA GARANTIE**

5.1. La Garantie Conventionnelle s'active immédiatement avec l'achat du Produit concerné. Le Client final peut bénéficier de la présente Garantie Conventionnelle en contactant directement Esprinet à l'adresse mail [garanzia@esprinet.com](mailto:garanzia@esprinet.com) ou [warranty@esprinet.com](mailto:warranty@esprinet.com). La Garantie Conventionnelle peut également être gérée par un Centre Autorisé Esprinet.

5.2. Pour pouvoir bénéficier de la présente Garantie Conventionnelle, le Client final doit être en possession du reçu fiscal et/ou de la facture d'achat du Produit et/ou du document de transport ("DDT"). Esprinet se réserve le droit de refuser d'accorder la présente Garantie Conventionnelle si le Client final ne fournit pas au moins un de ces documents.

## **6. DURÉE**

6.1. La durée de la présente Garantie Conventionnelle est égale à celle de la Garantie Légale (la "Période de Garantie"). Il en résulte que même au Client final-professionnel est offerte une garantie conventionnelle d'une durée égale à celle légale prévue pour les consommateurs, soit deux ans.

6.2. La Période de Garantie commence à courir à partir de la date d'achat du Produit, donc, à partir de la date indiquée sur le reçu fiscal et/ou sur la facture et/ou sur le document de transport (DDT).

6.3. En cas de réparation ou de remplacement, la Période de Garantie d'origine continue de courir, qui ne devra donc pas être considérée comme renouvelée ou prolongée.

6.4. L'action visant à faire valoir les défauts se prescrit, dans tous les cas, dans un délai de vingt-six mois (Période de Garantie + deux mois) à compter de l'achat du Produit.

## **7. CHAMP TERRITORIAL**

7.1. La présente garantie est efficace uniquement pour les prestations en garantie à réaliser sur le territoire italien, espagnol et portugais et concerne uniquement les produits commercialisés sous la marque Celly.

## **8. LOI APPLICABLE ET TRIBUNAL COMPÉTENT**

8.1. Les présentes Conditions Générales de Garantie sont régies par le droit italien. Pour tout litige qui pourrait surgir de l'interprétation ou de l'application de celles-ci, le Tribunal de Milan sera exclusivement compétent.

8.2. Il est fait réserve de l'application aux clients finaux-consommateurs des dispositions éventuellement plus favorables et impératives prévues par la loi du pays dans lequel ils ont leur

résidence habituelle, en particulier en ce qui concerne la loi applicable, la durée de la garantie et le tribunal compétent.



Ce produit est conforme à la Directive 2011/65/UE-2015/863/UE (RoHS). Le produit porte le marquage CE et est donc conforme aux normes de sécurité établies par l'Union Européenne.

Nilox® est une marque de propriété d'Esprinet S.p.A. Tous les marques sont des marques déposées de leurs propriétaires respectifs. Esprinet S.p.A., via Energy Park 20, 20871 Vimercate (MB) – Italie. Fabriqué en Chine.

[www.nilox.com](http://www.nilox.com)

pour info et contacts : [contact@esprinet.com](mailto:contact@esprinet.com)

# nilox



## DEUTSCH - DE

Bedienungsanleitung

ACTION CAM

Modell: NXACCARRYCAM

Rev00 – 03.2025

## SICHERHEITSINFORMATIONEN FÜR DIE SICHERE VERWENDUNG DER ACTION CAM

Bitte lesen Sie die Sicherheitshinweise sorgfältig durch und konsultieren Sie das Online-Benutzerhandbuch, bevor Sie das Produkt verwenden. Bewahren Sie diese Informationen für zukünftige Referenzen auf und fügen Sie sie hinzu, wenn Sie das Produkt an Dritte weitergeben. Verwenden Sie das Produkt und das zugehörige Zubehör ausschließlich für den vorgesehenen Zweck, unter Beachtung der angegebenen elektrischen Spezifikationen und in geschützten Innenräumen, um schwerwiegende Risiken zu vermeiden. Halten Sie das Produkt von Wärmequellen, direkter Sonneneinstrahlung, Feuchtigkeit und Flüssigkeiten fern. Das Gerät darf nicht von Kindern oder Personen verwendet werden, die die Risiken nicht verstehen. Lassen Sie das Produkt nicht zu lange aufgeladen oder an das Stromnetz angeschlossen, wenn es nicht in Gebrauch ist oder wenn Sie einen Defekt vermuten. Vermeiden Sie Stöße, Stürze, Quetschungen oder ruckartige Handhabungen, die gefährliche Situationen verursachen könnten. Versuchen Sie niemals, das Produkt bei Defekten zu zerlegen oder zu reparieren. Wenn Flüssigkeiten aus dem Produkt austreten, vermeiden Sie den Kontakt mit Haut oder Augen; in diesem Fall waschen Sie sofort den betroffenen Bereich mit Wasser und konsultieren Sie einen Arzt. Bewahren Sie die Verpackung und insbesondere die Beutel außerhalb der Reichweite von Kindern auf, um das Risiko von Erstickung oder versehentlichem Verschlucken zu vermeiden. Vermeiden Sie die Verwendung des Geräts in der Nähe von medizinischen Geräten, wie z.B. Herzschrittmachern. Bei Fragen zur Funktionsweise, Sicherheit oder Verbindung des Produkts wenden Sie sich an den Kundenservice von Esprinet. Verwenden Sie das Gerät nicht während Aktivitäten, die hohe Konzentration erfordern, um Ablenkungen und Unfälle zu vermeiden. Das Produkt benötigt wenig Wartung und kann nur mit einem weichen, sauberen Tuch gereinigt werden, ohne aggressive Reinigungsmittel oder Chemikalien zu verwenden. Dieses Produkt ist kein Spielzeug. Halten Sie das Gerät und sein Zubehör außerhalb der Reichweite von Kindern und Tieren. Verwenden Sie das Gerät nicht im Krankenhaus, im Flugzeug und in Umgebungen mit elektronischen Geräten, die durch Funkfrequenzen gestört werden

können. Sofern nicht ausdrücklich in den technischen Daten vorgesehen, ist das Produkt nicht für das Eintauchen in Wasser oder andere Flüssigkeiten geeignet; berühren Sie das Produkt oder sein Zubehör nicht mit nassen oder feuchten Händen oder Körperteilen. Vor jeder Verwendung wird empfohlen, das Produkt vollständig aufzuladen. Setzen Sie das Produkt nicht direkt hohen Temperaturen aus, die 40 °C überschreiten. Esprinet S.p.A. übernimmt in keiner Weise die Verantwortung für Verletzungen oder Schäden an Personen oder Eigentum, die aus unsachgemäßer Verwendung des Produkts resultieren.

## PRODUKT

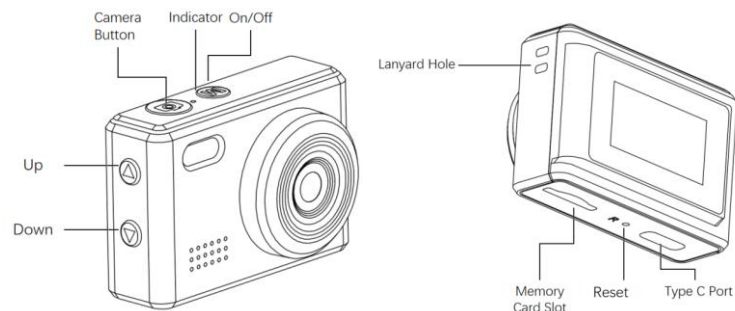

Dieses Produkt ist eine multifunktionale Digitalkamera mit Echtzeitaufzeichnung und vielfältigen Einsatzmöglichkeiten. Sie ist einfach zu bedienen, klein, elegant, schön und praktisch. Sie eignet sich zum Spielen, für Haustieraufnahmen, Geschäftstreffen und vieles mehr.

## PRODUKTMERKMALE

- Stilvolles und innovatives Design
- Unterstützt AVI-Videoformat
- Unterstützt HD-Sprachaufzeichnung
- Unterstützt 720p-Videoaufzeichnung
- Unterstützt Micro-SD-Karten mit bis zu 64 GB
- Eingebauter Polymer-Akku mit 200 mAh Kapazität
- Unterstützt USB-C. Sie können Ihr Android-Smartphone direkt über den Adapter anschließen, um Fotos und Videos anzuzeigen, herunterzuladen und zu teilen.
- Produktabmessungen: 42 x 19 x 29 mm
- Produktgewicht: 18 g

## BEDIENUNGSANLEITUNG

### 1. Laden

Laden Sie das Gerät vor der ersten Verwendung. Sie können es wie folgt laden:

- 1). Anschließen des Ladegeräts
- 2). Anschließen des Computers

### 3). Powerbank zum Laden anschließen

Während des Ladevorgangs leuchtet die rote Ladeanzeige dauerhaft. Nach Abschluss des Ladevorgangs erlischt sie.

Hinweis: Bei schwachem Akkustand wechselt das Gerät in den Schutzmodus und lässt sich nicht einschalten. Bitte laden Sie das Gerät zuerst auf und schalten Sie es dann ein.

### 2. Ein-/Ausschalten

Einschalten: Halten Sie die Ein-/Aus-Taste (M-Taste) 3 Sekunden lang gedrückt.

Ausschalten: Halten Sie die Ein-/Aus-Taste (M-Taste) 3 Sekunden lang gedrückt.

### 3. Videoaufnahme

Drücken Sie kurz die Ein-/Aus-Taste (M-Taste), um in den Videomodus zu wechseln. In der oberen linken Ecke des Bildschirms erscheint ein Aufnahmesymbol, das Gerät wechselt in den Videomodus. Drücken Sie die Kamerataste, um die Aufnahme zu starten. In der oberen rechten Ecke des Bildschirms wird die Videozeitstatistik angezeigt. Drücken Sie die Kamerataste erneut, das Gerät stoppt die Aufnahme und speichert die Videodatei automatisch auf der Speicherkarte. Gleichzeitig wechselt das Gerät wieder in den Video-Standby-Modus.

### 4. Foto

Nach dem Einlegen der Micro-SD-Karte wechselt das Gerät nach dem Einschalten direkt in den Fotomodus. In der oberen linken Ecke des Bildschirms erscheint ein Fotosymbol. Drücken Sie die Kamerataste. Die Taschenlampe leuchtet auf und der Lautsprecher ertönt, um die Aufnahme zu bestätigen. In der oberen rechten Ecke des Bildschirms wird die verbleibende Anzahl möglicher Fotos angezeigt.

Hinweis: Halten Sie die Kamera während der Aufnahme ruhig.

### 5. Lautloser Foto-/Videomodus

Im Standby-Modus drücken Sie kurz die Aufwärtstaste. In der oberen linken Ecke des Bildschirms erscheint das Symbol für „Mikrofon aus“. Der Foto- und Videomodus ist stumm, während die Taschenlampe ausgeschaltet ist.

### 6. Sprachaufnahmemodus

Im Standby-Modus drücken Sie die Kamerataste lange, um in den Sprachaufnahmemodus zu wechseln und die Tonaufnahme automatisch zu starten. Drücken Sie die Kamerataste einmal kurz, um die Aufnahme zu beenden und in den Aufnahme-Standby-Modus zu wechseln. Drücken Sie die Kamerataste erneut kurz, um eine neue Aufnahme zu starten. Drücken Sie die Kamerataste lange oder kurz die Ein-/Aus-Taste, um den Tonaufnahmemodus zu verlassen.

### 7. Fülllicht einschalten

Im Video-Standby-Modus die Aufwärtstaste 3 Sekunden lang gedrückt halten. Das Fülllicht ist immer eingeschaltet. Zum Ausschalten 3 Sekunden lang gedrückt halten.

### 8. Filter

Im Standby-Modus die Abwärtstaste kurz drücken, um verschiedene Filtereffekte auszuwählen.

## 9. Dateiwiedergabe

Die Ein-/Aus-Taste kurz drücken, um in den Dateiwiedergabemodus zu wechseln. Die gewünschte Datei mit den Aufwärts- und Abwärtstasten auswählen. Die Kamerataste kurz drücken, um die Wiedergabe zu starten oder zu pausieren.

## 10. Webcam

Nach dem Entfernen der Speicherkarte und dem Anschluss an den Computer kann das Gerät direkt als Webcam verwendet werden.

## 11. Zeitanzeigeinstellungen

1). Die Micro-SD-Karte in das Gerät einlegen, nach dem Einschalten mit dem Computer verbinden, das Stammverzeichnis öffnen und die Textdatei mit dem Namen time.txt suchen.

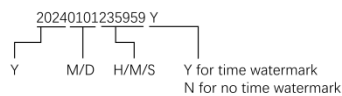

2) Öffnen Sie die Datei time.txt. Tragen Sie die zu synchronisierende Zeit genau im Dokumentformat ein (ändern Sie einfach den Text), speichern Sie die Datei und starten Sie das Gerät neu, um die Zeit im Dokument zu synchronisieren.

## 12. Automatisches Herunterfahren

In folgenden Fällen schaltet sich das Gerät automatisch ab:

- 1) Bei einer Aufnahme und unzureichender Stromversorgung speichert das System den Videoinhalt und schaltet sich dann automatisch ab.
- 2) Im Standby-Modus schaltet sich das System nach 3 Minuten ohne Bedienung automatisch ab.

## 13. Zurücksetzen

Wenn das Gerät aus unbekanntem Grund nicht mehr funktioniert oder hängen bleibt, stecken Sie den Reset-Stift in die Reset-Öffnung und drücken Sie ihn kurz, um den Reset abzuschließen. Schalten Sie das Gerät anschließend wieder ein.

Hinweis: Die meisten Absturzursachen sind häufige unzulässige Vorgänge oder Probleme mit der Speicherkarte.

## 14. Anschließen an einen Computer

Nachdem Sie die Micro-SD-Karte in das Gerät eingelegt und das Gerät mit dem Computer verbunden haben, kann es direkt als USB-Stick verwendet werden. Nach einigen Sekunden zeigt der Computer das Logo des Wechseldatenträgers an und Sie können die Dateien auf der Micro-SD-Karte bearbeiten.



**INFORMATIONEN ZUR RICHTIGEN ENTSORGUNG DIESES PRODUKTS (Richtlinie 2013/56/EU)**

Dieses Symbol auf dem Produkt oder seiner Verpackung bedeutet, dass das Produkt am Ende seiner Lebensdauer, einschließlich des nicht entnehmbaren Akkus, von anderen Abfällen getrennt werden muss, um es verantwortungsvoll zu recyceln. Die sichere Verwendung dieses Produkts ist gewährleistet, wenn das Online-Benutzerhandbuch beachtet wird; bewahren Sie es auf und verwenden Sie es während der gesamten Lebensdauer des Produkts sorgfältig. Der Lithium-Ionen-/Li-Ionen-/Polymer-Akku im Produkt ist integriert und nicht austauschbar. Versuchen Sie nicht, ihn zu entfernen, da dies Risiken wie Überhitzung, Brand und Verletzungen verursachen kann. Der Akku darf nur von qualifizierten Technikern entfernt werden, die in der Lage sind, ihn gefahrlos zu entfernen und gemäß den gesetzlichen Bestimmungen zu recyceln. Benutzer sollten das nicht mehr verwendbare Produkt kostenlos in lokalen Sammelstellen für getrennte Abfälle oder beim Händler im Verhältnis eins zu eins oder kostenlos abgeben, wenn die Produktgröße 25 cm überschreitet. Eine ordnungsgemäße Abfallentsorgung ermöglicht das Recycling des Produkts, behandelt es mit umweltverträglichen Entsorgungsmethoden, um mögliche Schäden für die Umwelt oder die menschliche Gesundheit zu vermeiden, und fördert die Wiederverwendung und/oder das Recycling der Materialien des Produkts. Die unbefugte Entsorgung von Elektronikprodukten, Zellen und Batterien durch Haushaltsbenutzer kann zu Strafen gemäß der geltenden Gesetzgebung führen.

## **KONVENTIONELLE GARANTIE**

### **1. ANWENDUNGSBEREICH**

1.1. ESPRINET S.p.A., mit Sitz in Vimercate (MB), Via Energy Park, 20, - im Folgenden ("Esprinet") bietet diese konventionelle Garantie für Produkte der Marke Celly sowohl für den Endverbraucher ("Endverbraucher") als auch für den Endprofessionisten ("Endprofessionist") zu den hier festgelegten Bedingungen (die "Konventionelle Garantie"). Die Konventionelle Garantie gilt für:

- i. neue Waren der Marke Celly (die "Produkte");
  - ii. Produkte, die digitale Inhalte oder einen digitalen Dienst enthalten oder mit diesen verbunden sind, sodass das Fehlen dieser digitalen Inhalte oder Dienste die Ausführung der Funktionen der Produkte verhindern würde ("Produkte mit Digitalen Elementen").
- 1.2. Diese Konventionelle Garantie umfasst ausschließlich die intakten Produkte in ihrer ursprünglichen Konfiguration, einschließlich etwaiger Zubehörteile.

### **2. RECHTE DER VERBRAUCHER**

2.1. Diese Konventionelle Garantie lässt die Rechte des Verbrauchers unberührt, die durch die nationalen Umsetzungsbestimmungen der Richtlinie (EU) 2019/771 und Änderungen in Bezug auf die Garantien für Verbrauchsgüter ("Gesetzliche Garantie") vorgesehen sind.

2.2. Die Konventionelle Garantie ersetzt, beschränkt oder beeinträchtigt die Gesetzliche Garantie nicht und schließt sie nicht aus, sondern ergänzt sie. Der Endverbraucher kann daher jederzeit die Rechte aus der Gesetzlichen Garantie gegenüber dem Verkäufer unter den Bedingungen und Fristen geltend machen, die in der genannten Gesetzgebung vorgesehen sind.

### **3. GEGENSTAND DER GARANTIE**

3.1 Auf Grundlage dieser Konventionellen Garantie verpflichtet sich Esprinet nach eigenem Ermessen, (i) die Produkte oder Komponenten, die aufgrund von ursprünglichen Herstellungsfehlern aus den verwendeten Materialien oder der Verarbeitung defekt sind, durch identische Produkte oder Komponenten zu ersetzen oder zu reparieren, oder (ii) wenn dies nicht möglich ist, durch ein Produkt oder Teile eines Produkts oder Komponenten mit gleicher Funktionalität und wirtschaftlichem Wert zu ersetzen.

### **4. FÄLLE DES GARANTIEAUSSCHLUSSES**

4.1 Diese Konventionelle Garantie gilt nicht im Falle von Bruch, Fehlfunktionen oder Mängeln, die verursacht werden durch:

- i) Installationsfehler, die durch Nachlässigkeit, Unvorsichtigkeit, Unkenntnis oder Fahrlässigkeit verursacht wurden;
- ii) Nichteinhaltung oder falsche Einhaltung der Anweisungen und Warnungen in den Handbüchern oder auf etwaigen weiteren Anleitungsblättern;
- iii) unzureichende oder falsche Wartung der Produkte gemäß den von Esprinet angegebenen Methoden;
- iv) unsachgemäße Lagerung des Produkts;
- v) Manipulationen, Änderungen, Eingriffe oder Wartungen, die vom Endverbraucher oder von Dritten, die vom Endverbraucher beauftragt wurden, durchgeführt wurden und die nicht von Esprinet autorisierten Personen durchgeführt wurden;
- vi) unsachgemäße und nicht konforme Verwendung des Produkts;
- vii) Verschärfung des Schadens, der durch die weitere Nutzung durch den Endverbraucher verursacht wurde, nachdem bereits ein mögliches Fehlverhalten oder Mangel aufgetreten ist;
- viii) jegliche externe Faktoren sowohl in der Installations- als auch in der Nutzungsphase des Produkts, die nicht Esprinet zuzurechnen sind;
- ix) wenn das Modell, die Seriennummer oder das Etikett auf dem Produkt absichtlich gefälscht oder entfernt wurden;
- x) unterlassene Installation des bereitgestellten Updates.

4.2. Diese Konventionelle Garantie umfasst keine offensichtlichen Mängel, die bei der Lieferung des Produkts sofort erkennbar sind, noch Mängel oder Fehlfunktionen, die durch Abnutzung aufgrund normaler Nutzung verursacht werden.

4.3. Diese Konventionelle Garantie ist ausgeschlossen, wenn Brüche, Fehlfunktionen, Mängel oder Defekte durch Produkte, Teile oder Komponenten verursacht werden, die von Dritten hergestellt wurden, die nicht Esprinet sind, an die das Produkt angeschlossen oder mit denen es verwendet wird.

## **5. NUTZUNG DER GARANTIE**

5.1. Die Konventionelle Garantie tritt sofort mit dem Kauf des entsprechenden Produkts in Kraft. Der Endverbraucher kann diese Konventionelle Garantie in Anspruch nehmen, indem er Esprinet direkt unter der E-Mail-Adresse [garanzia@esprinet.com](mailto:garanzia@esprinet.com) oder [warranty@esprinet.com](mailto:warranty@esprinet.com) kontaktiert. Die Konventionelle Garantie kann auch über ein autorisiertes Esprinet-Servicezentrum verwaltet werden.

5.2. Um diese Konventionelle Garantie in Anspruch nehmen zu können, muss der Endverbraucher im Besitz des Kassenbons und/oder der Rechnung für das Produkt und/oder des Transportdokuments ("DDT") sein. Esprinet behält sich das Recht vor, die Gewährung dieser Konventionellen Garantie abzulehnen, wenn der Endverbraucher nicht mindestens eines dieser Dokumente vorlegt.

## **6. DAUER**

6.1. Die Dauer dieser Konventionellen Garantie entspricht der der Gesetzlichen Garantie (der "Garantiezeitraum"). Daraus folgt, dass auch dem Endprofessionisten eine konventionelle Garantie mit einer Dauer angeboten wird, die der gesetzlichen für Verbraucher entspricht, nämlich zwei Jahre.

6.2. Der Garantiezeitraum beginnt mit dem Kaufdatum des Produkts, also mit dem Datum, das auf dem Kassenbon und/oder der Rechnung und/oder dem Transportdokument (DDT) angegeben ist.

6.3. Im Falle einer Reparatur oder eines Austauschs läuft der ursprüngliche Garantiezeitraum weiter, der daher nicht als erneuert oder verlängert betrachtet werden muss.

6.4. Die Klage zur Geltendmachung von Mängeln verjährt in jedem Fall innerhalb von sechsundzwanzig Monaten (Garantiezeitraum + zwei Monate) ab dem Kauf des Produkts.

## **7. GEBIET**

7.1. Diese Garantie ist nur für Garantieleistungen auf dem italienischen, spanischen und portugiesischen Gebiet wirksam und betrifft ausschließlich Produkte, die unter der Marke Celly vertrieben werden.

## **8. ANWENDBARES RECHT UND GERICHTSSTAND**

8.1. Diese Allgemeinen Garantiebedingungen unterliegen dem italienischen Recht. Für alle Streitigkeiten, die sich aus der Auslegung oder Anwendung dieser Bedingungen ergeben, ist ausschließlich das Gericht in Mailand zuständig.

8.2. Die Anwendung der für Endverbraucher günstigeren und zwingenden Bestimmungen des Rechts des Landes, in dem sie ihren Wohnsitz haben, bleibt unberührt, insbesondere in Bezug auf das anwendbare Recht, die Dauer der Garantie und den zuständigen Gerichtsstand.



Dieses Produkt entspricht der Richtlinie 2011/65/EU-2015/863/EU (RoHS). Das Produkt trägt das CE-Zeichen und entspricht somit den von der Europäischen Union festgelegten Sicherheitsstandards.

Nilox® ist eine Marke von Esprinet S.p.A. Alle Marken sind eingetragene Marken ihrer jeweiligen Eigentümer. Esprinet S.p.A., Via Energy Park 20, 20871 Vimercate (MB) – Italien. Hergestellt in China.

[www.nilox.com](http://www.nilox.com)

für Informationen und Kontakte: [contact@esprinet.com](mailto:contact@esprinet.com)

# nilex



## ČEŠTINA - CZ

Návod k obsluze

ACTION CAM

Model: NXACCARRYCAM

Rev00 – 03.2025

### INFORMACE O BEZPEČNOSTI PRO BEZPEČNÉ POUŽÍVÁNÍ ACTION CAM

Pečlivě si přečtěte bezpečnostní pokyny a před použitím produktu si prostudujte online návod k použití. Tyto informace uchovávejte pro budoucí reference a zahrňte je, když produkt předáváte třetím stranám.

Používejte produkt a jeho příslušenství výhradně pro zamýšlené použití, dodržujte uvedené elektrické specifikace a používejte je v uzavřených a chráněných prostorách, abyste se vyhnuli vážným rizikům.

Udržujte produkt daleko od zdrojů tepla, přímého slunečního světla, vlhkosti a tekutin. Zařízení nesmí používat děti ani osoby, které nejsou schopny pochopit rizika. Nenechávejte produkt nabíjet příliš dlouho nebo připojený k elektrické síti, když není v použití nebo pokud máte podezření na poruchy. Vyvarujte se nárazům, pádům, stlačení nebo hrubému zacházení, které by mohly způsobit nebezpečné situace. Nikdy se nepokoušejte produkt rozebrat nebo opravit v případě vad. Pokud dojde k úniku tekutin z produktu, vyhněte se kontaktu s pokožkou nebo očima; v takovém případě okamžitě omyjte postiženou oblast vodou a vyhledejte lékaře. Uchovávejte krabici a zejména sáčky mimo dosah dětí, abyste předešli riziku udušení nebo náhodného požití. Vyvarujte se používání zařízení v blízkosti lékařských přístrojů, jako jsou kardiostimulátory. V případě jakýchkoli pochybností ohledně fungování, bezpečnosti nebo připojení produktu kontaktujte zákaznický servis Esprinet. Nepoužívejte zařízení během činností, které vyžadují vysokou koncentraci, abyste se vyhnuli rozptýlení a nehodám. Produkt vyžaduje minimální údržbu a může být čištěn pouze měkkým a čistým hadříkem, bez použití agresivních čisticích prostředků nebo chemikálií.

Tento produkt není hračka. Držte zařízení a jeho příslušenství mimo dosah dětí a zvířat. Nepoužívejte zařízení v nemocnicích, na letadlech a v prostředích s elektronickými přístroji, které mohou být ovlivněny rádiovými frekvencemi. Pokud to není výslovně uvedeno v technických údajích, produkt není vhodný pro potápění do vody nebo jiných tekutin, nedotýkejte se produktu ani jeho příslušenství mokřými rukama nebo jinými částmi těla. Před každým použitím je doporučeno plně nabít produkt. Nevystavujte produkt

přímo vysokým teplotám, které překračují 40 °C. Esprinet S.p.A. nebude v žádném případě odpovědná za zranění nebo škody způsobené osobám nebo majetku v důsledku nesprávného použití produktu.

## PRODUKT

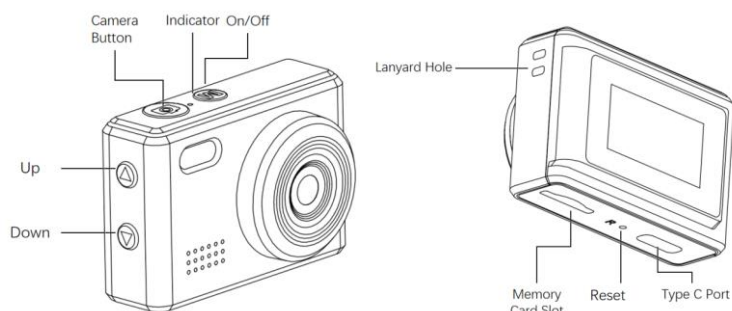

Tento produkt je multifunkční digitální fotoaparát, který dokáže nahrávat v reálném čase a má širokou škálu použití. Snadno se ovládá, je malý a elegantní, krásný a praktický. Vhodný pro zábavu venku, nahrávání domácích mazlíčků, nahrávání obchodních schůzek a další oblasti.

### VLASTNOSTI PRODUKTU

- Stylový a inovativní design
- Podpora formátu videa AVI
- Podpora nahrávání HD hlasu
- Podpora nahrávání videa v rozlišení 720P
- Podpora Micro SD karty až do velikosti 64 GB
- Vestavěná polymerová baterie s kapacitou 200 mAh
- Podporuje funkci USB-C, můžete připojit svůj mobilní telefon Android přímo přes adaptér pro prohlížení/stahování/sdílení fotografií a videa.
- Rozměry produktu: 42\*19\*29 mm
- Hmotnost produktu: 18 g

### NÁVOD K OBSLUZE

#### 1. Nabíjení

Před prvním použitím zařízení jej nabijte. Nabíjet můžete následujícími způsoby:

- 1). Připojení nabíječky k nabíjení
- 2). Připojení počítače k nabíjení
- 3). Připojení powerbanky k nabíjení

Během nabíjení svítí červený indikátor nabíjení a po dokončení nabíjení indikátor zhasne.

Poznámka: Pokud je baterie téměř vybitá, zařízení se přepne do ochranného stavu a nelze jej zapnout. Nejprve zařízení nabijte a poté jej zapněte.

## 2. Zapnutí/vypnutí

Zapnutí: Dlouze stiskněte tlačítko zapnutí/vypnutí (tlačítko M) po dobu 3 sekund.

Vypnutí: Dlouze stiskněte tlačítko zapnutí/vypnutí (tlačítko M) po dobu 3 sekund.

## 3. Nahrávání videa

Krátce stiskněte tlačítko zapnutí/vypnutí (tlačítko M) pro přepnutí do režimu videa. V levém horním rohu obrazovky se zobrazí ikona nahrávání a zařízení se přepne do režimu videa. Stisknutím tlačítka fotoaparátu spusťte nahrávání. V pravém horním rohu obrazovky se zobrazí statistika doby nahrávání. Dalším stisknutím tlačítka fotoaparátu zařízení zastaví nahrávání a automaticky uloží video soubor na paměťovou kartu. Zároveň se zařízení znovu přepne do pohotovostního režimu videa.

## 4. Foto

Po vložení karty Micro SD se po zapnutí přepne přímo do režimu Foto. V levém horním rohu obrazovky se zobrazí ikona fotografie. Stiskněte tlačítko fotoaparátu, svítilna se rozsvítí a reproduktor cvakne, což signalizuje pořízení snímku. V pravém horním rohu obrazovky se zobrazí zbývající počet fotografií, které lze pořídit.

Poznámka: Během fotografování držte fotoaparát stabilně.

## 5. Tichý režim foto/video

V pohotovostním režimu krátce stiskněte tlačítko nahoru. V levém horním rohu obrazovky se zobrazí ikona vypnutého mikrofonu. Režim foto a video jsou tiché, zatímco svítilna je vypnutá.

## 6. Režim nahrávání hlasu

V pohotovostním režimu dlouze stiskněte tlačítko fotoaparátu pro vstup do režimu nahrávání hlasu a automatické spuštění nahrávání zvuku. Jedním krátkým stisknutím tlačítka fotoaparátu zastavíte nahrávání a přepnete se do pohotovostního režimu nahrávání. Poté dalším krátkým stisknutím tlačítka fotoaparátu spustíte nové nahrávání. Dlouhým stisknutím tlačítka fotoaparátu nebo krátkým stisknutím tlačítka zapnutí/vypnutí ukončíte režim nahrávání zvuku.

## 7. Zapnutí výplňového světla

V pohotovostním režimu videa dlouze stiskněte tlačítko nahoru po dobu 3 sekund, výplňové světlo bude trvale zapnuté, a poté jej dlouze stiskněte po dobu 3 sekund pro vypnutí.

## 8. Filtr

V pohotovostním režimu krátce stiskněte tlačítko dolů pro výběr různých efektů filtrů.

## 9. Přehrávání souborů

Krátce stiskněte tlačítko zapnutí/vypnutí pro přepnutí do režimu přehrávání souborů, vyberte soubor, který chcete zobrazit, pomocí tlačítek nahoru a dolů, krátce stiskněte tlačítko fotoaparátu pro přehrávání nebo pozastavení.

#### 10. Webová kamera

Po vyjmutí paměťové karty z zařízení a připojení k počítači jej lze přímo použít jako webovou kameru.

#### 11. Nastavení zobrazení času

1). Vložte kartu Micro SD do zařízení, po zapnutí jej připojte k počítači, otevřete kořenový adresář a vyhledejte textový soubor s názvem time.txt.

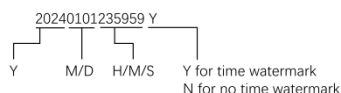

2). Otevřete dokument time.txt, přesně v souladu s formátem dokumentu, запиšte čas, který chcete synchronizovat (stačí změnit pouze text uvnitř), uložte jej a restartujte, aby se čas v dokumentu synchronizoval.

#### 12. Automatické vypnutí

V následujících případech se zařízení automaticky vypne:

- 1). Pokud probíhá nahrávání a napájení je nedostatečné, systém uloží video obsah před automatickým vypnutím.
- 2). V pohotovostním režimu, bez jakékoli operace po dobu 3 minut, se systém automaticky vypne.

#### 13. Reset

Pokud je zařízení z neznámého důvodu mrtvé nebo zaseknuté, můžete zasunout resetovací kolík do resetovacího otvoru a krátce jej stisknout pro dokončení resetu a poté zařízení zapnout pro normální používání.

Poznámka: Většinou selhání způsobují časté nelegální operace nebo problémy s paměťovou kartou.

#### 14. Připojení k počítači

Po vložení karty Micro SD do zařízení a připojení zařízení k počítači jej lze přímo použít jako USB disk. Po několika sekundách se na počítači zobrazí logo vyměnitelného disku a poté můžete upravovat soubory na kartě Micro SD.



**INFORMACE O SPRÁVNÉM ZPŮSOBU ZLIKVIDOVÁNÍ TOHOTO PRODUKTU (Směrnice 2013/56/EU)**

Tento symbol na produktu nebo jeho obalu znamená, že produkt, na konci své životnosti, včetně nevyměnitelné baterie, musí být oddělen od jiných typů odpadu, aby byl odpovědně recyklován. Bezpečné používání tohoto produktu je zaručeno dodržováním online návodu k obsluze, uchovávejte ho a používejte opatrně po celou dobu životnosti produktu. Lithium-iontová/lithium-polymerová baterie uvnitř produktu je integrována a není vyměnitelná. Nepokoušejte se ji odstranit, protože to může způsobit riziko přehřátí, požáru a zranění. Baterii by měli odstraňovat pouze kvalifikovaní technici, kteří ji mohou odstranit bez jakéhokoli nebezpečí a recyklovat ji v souladu se zákonem. Uživatelé by měli bezplatně odevzdat nefunkční produkt v místních sběrných střediscích nebo prodejci, v poměru 1:1 nebo zdarma, pokud rozměry produktu přesahují 25 cm. Správná likvidace odpadu umožňuje recyklaci produktu, zpracování s použitím ekologických metod likvidace, aby se předešlo možným škodám na životním prostředí nebo zdraví lidí a podpořila se opětovné použití a/nebo recyklace materiálů produktu. Neoprávněná likvidace elektronických produktů, článků a baterií domácími uživateli podléhá sankcím podle platné legislativy.

## **KONVENČNÍ ZÁRUKA**

### **1. PŘEDMĚT POUŽITÍ**

1.1. ESPRINET S.p.A., se sídlem ve Vimercate (MB), Via Energy Park, 20, - dále jen („Esprinet“) nabízí tuto konvenční záruku pro produkty značky Celly jak pro koncového zákazníka spotřebitele („Koncový zákazník spotřebitel“), tak pro koncového zákazníka profesionála („Koncový zákazník profesionál“) za podmínek a v souladu s těmito podmínkami (dále jen „Konvenční záruka“). Konvenční záruka se vztahuje na:

- i. nové zboží značky Celly (dále jen „Produkty“);
- ii. Produkty, které obsahují nebo jsou propojeny s digitálním obsahem nebo digitální službou tak, že absence tohoto digitálního obsahu nebo digitální služby by bránila vykonávání funkcí vlastních Produktům („Produkty s Digitálními Prvky“).

1.2. Tato Konvenční záruka zahrnuje výhradně nepoškozené Produkty, v jejich původní konfiguraci, včetně případného příslušenství.

### **2. PRÁVA SPOTŘEBITELŮ**

2.1. Tato Konvenční záruka neomezuje práva spotřebitele, která jsou stanovena v národních legislativních předpisech implementujících Směrnici (EU) 2019/771 a změnami a doplňky v oblasti záruk na spotřební zboží („Zákonná záruka“).

2.2. Konvenční záruka nenahrazuje, neomezuje a nepoškozuje ani nevylučuje Zákonnou záruku, ale doplňuje ji. Koncový zákazník spotřebitel tak může vždy uplatnit práva podle Zákonné záruky vůči prodejci, za podmínek a v souladu s uvedenou legislativou.

### **3. PŘEDMĚT ZÁRUKY**

3.1 Na základě této Konvenční záruky se Esprinet zavazuje, podle svého uvážení, (i) k výměně nebo opravě Produktů nebo komponentů, které se ukážou jako vadné v důsledku původních výrobních vad způsobených použitými materiály nebo pracovními postupy, za identické Produkty nebo komponenty, nebo (ii) pokud to není možné, k výměně za produkt nebo části produktu nebo komponenty srovnatelné funkčnosti a ekonomické hodnoty.

### **4. PŘÍPADY VYLOUČENÍ ZÁRUKY**

4.1 Tato Konvenční záruka neplatí v případě zlomenin, poruch nebo jiných vad nebo defektů způsobených:

- i) chybami instalace způsobenými nedbalostí, neopatrností, neodborností nebo zanedbáním;
- ii) nedodržením nebo nesprávným dodržením pokynů a upozornění uvedených v návodech nebo na případných dalších pokynech;
- iii) nedostatečnou nebo nesprávnou údržbou Produktů podle pokynů Esprinet;

- iv) špatným skladováním Produktu;
- v) manipulacemi, změnami, zásahy nebo údržbou provedenými Koncovým zákazníkem nebo provedenými Koncovým zákazníkem třetími stranami, a to jakýmkoli subjekty, které nejsou autorizovány Esprinet;
- vi) nesprávným a neodpovídajícím používáním nebo určením Produktu;
- vii) zhoršením škody způsobené dalším používáním ze strany Koncového zákazníka poté, co se již projevila možná porucha nebo vada;
- viii) jakýmkoli vnějšími faktory jak v fázi instalace, tak v používání Produktu, které nejsou přičitatelné nebo jinak přisuzovatelné Esprinet;
- ix) pokud byl model, sériové číslo nebo štítek na Produktu úmyslně padělán nebo odstraněn;
- x) pokud nebyla provedena instalace poskytnuté aktualizace.

4.2. Tato Konvenční záruka nezahrnuje zjevné vady okamžitě rozpoznatelné při dodání Produktu, ani vady nebo poruchy způsobené opotřebením v důsledku běžného používání.

4.3. Tato Konvenční záruka je vyloučena, pokud jsou zlomeniny, poruchy, vady nebo defekty způsobeny produkty, částmi nebo komponenty vyrobenými třetími stranami, které nejsou Esprinet, k nimž je Produkt připojen nebo s nimiž je používán.

## **5. POUŽITÍ ZÁRUKY**

5.1. Konvenční záruka se aktivuje okamžitě po zakoupení příslušného Produktu. Koncový zákazník může využít této Konvenční záruky kontaktováním Esprinet přímo na e-mailové adrese [garanzia@esprinet.com](mailto:garanzia@esprinet.com) nebo [warranty@esprinet.com](mailto:warranty@esprinet.com). Konvenční záruka může být také spravována prostřednictvím autorizovaného centra Esprinet.

5.2. Aby mohl Koncový zákazník využít této Konvenční záruky, musí mít doklad o koupi a/nebo fakturu za Produkt a/nebo přepravní doklad („DDT“). Esprinet si vyhrazuje právo odmítnout poskytnout tuto Konvenční záruku, pokud Koncový zákazník neposkytne alespoň jeden z těchto dokumentů.

## **6. DÉLKA TRVÁNÍ**

6.1. Délka této Konvenční záruky je shodná s délkou Zákonné záruky (dále jen „Období záruky“). To znamená, že i Koncovému zákazníkovi profesionálovi je nabízena konvenční záruka s délkou shodnou s právními předpisy pro spotřebitele, tedy dva roky.

6.2. Období záruky začíná běžet od data zakoupení Produktu, tedy od data uvedeného na dokladu o koupi a/nebo na faktuře a/nebo na přepravním dokladu (DDT).

6.3. V případě opravy nebo výměny pokračuje původní Období záruky, které se tedy nebude považovat za obnovené nebo prodloužené.

6.4. Akce směřující k uplatnění vad se promlčuje v každém případě v období dvaceti šesti měsíců (Období záruky + dva měsíce) od zakoupení Produktu.

## **7. ÚZEMNÍ PŮSOBNOST**

7.1. Tato záruka je účinná pouze pro záruky poskytované na území Itálie, Španělska a Portugalska a vztahuje se pouze na produkty prodávané pod značkou Celly.

## **8. PLATNÉ PRÁVO A SOUDNÍ PŘÍSLUŠNOST**

8.1. Tyto Všeobecné podmínky záruky se řídí italským právem. Pro jakékoli spory, které by mohly vzniknout z výkladu nebo aplikace těchto podmínek, bude příslušný výhradně soud v Miláně.

8.2. Je zachována aplikace pro koncové zákazníky spotřebitele případně příznivějších a nezrušitelných ustanovení stanovených právem země, v níž mají své obvyklé bydliště, zejména pokud jde o platné právo, délku záruky a příslušný soud.



Tento produkt je v souladu se Směrnicí 2011/65/EU-2015/863/EU (RoHS). Produkt má označení CE a je tedy v souladu se stanovenými bezpečnostními standardy Evropské unie.

Nilox® je ochranná známka vlastněná Esprinet S.p.A. Všechny ochranné známky jsou registrované ochranné známky příslušných vlastníků. Esprinet S.p.A., via Energy Park 20, 20871 Vimercate (MB) – Itálie. Vyrobeno v Číně.

[www.nilox.com](http://www.nilox.com)

pro informace a kontakty: [contact@esprinet.com](mailto:contact@esprinet.com)

# nilox



## SLOVENČINA - SK

Návod na použitie

ACTION CAM

Model: NXACCARRYCAM

Rev00 – 03.2025

### INFORMÁCIE O BEZPEČNOSTI PRE BEZPEČNÉ POUŽÍVANIE ACTION CAM

Dôkladne si prečítajte bezpečnostné upozornenia a pred použitím produktu si pozrite online návod na použitie. Uchovávajte tieto informácie na budúce odkazy a zahrňte ich, keď produkt odovzdáte tretím stranám. Používajte produkt a jeho príslušenstvo výhradne na zamýšľaný účel, dodržiavajte uvedené elektrické špecifikácie a používajte ho v uzavretých a chránených priestoroch, aby ste predišli vážnym rizikám. Udržujte produkt mimo dosahu zdrojov tepla, priamemu slnečnému svetlu, vlhkosti a kvapalinám. Zariadenie nesmie používať deti ani osoby, ktoré nie sú schopné pochopiť riziká. Nenechávajte produkt nabíjať príliš dlho alebo pripojený k elektrickej sieti, keď nie je v používaní alebo ak máte podozrenie na poruchy. Vyhnite sa nárazom, pádom, stlačeniu alebo hrubému zaobchádzaniu, ktoré by mohli spôsobiť nebezpečné situácie. Nikdy sa nepokúšajte demontovať alebo opravovať produkt v prípade porúch. Ak sa z produktu uvoľnia kvapaliny, vyhnite sa kontaktu s pokožkou alebo očami; v takom prípade okamžite umyte postihnutú oblasť vodou a vyhľadajte lekára. Uchovávajte krabicu a najmä sáčky mimo dosahu detí, aby ste predišli riziku udusenía alebo náhodného požití. Vyhnite sa používaniu zariadenia v blízkosti elektromechanických zariadení, ako sú kardiostimulátory. V prípade akýchkoľvek pochybností týkajúcich sa fungovania, bezpečnosti alebo pripojenia produktu kontaktujte zákaznícku podporu Esprinet. Nepoužívajte zariadenie počas činností, ktoré si vyžadujú vysokú koncentráciu, aby ste predišli rozptýleniu a nehodám. Produkt si vyžaduje minimálnu údržbu a môže sa čistiť iba mäkkou a čistou handričkou, bez použitia agresívnych čistiacich prostriedkov alebo chemikálií. Tento produkt nie je hračka. Udržujte zariadenie a jeho príslušenstvo mimo dosahu detí a zvierat. Nepoužívajte zariadenie v nemocnici, na lietadlách a v prostrediach s elektronickými prístrojmi, ktoré môžu byť ovplyvnené rádiovými frekvenciami. Ak to nie je výslovne uvedené v technickej špecifikácii, produkt nie je vhodný na ponorenie do vody alebo iných kvapalín, nedotýkajte sa produktu ani jeho príslušenstva mokkými alebo vlhkými rukami alebo inými časťami tela. Pred každým použitím je odporúčané úplne nabiť produkt. Nevykonávajte priamu expozíciu produktu

vysokým teplotám, ktoré presahujú 40 °C. Esprinet S.p.A. nebude v žiadnom prípade zodpovedná za zranenia alebo škody spôsobené osobám alebo majetku v dôsledku nesprávneho používania produktu.

## PRODUKT

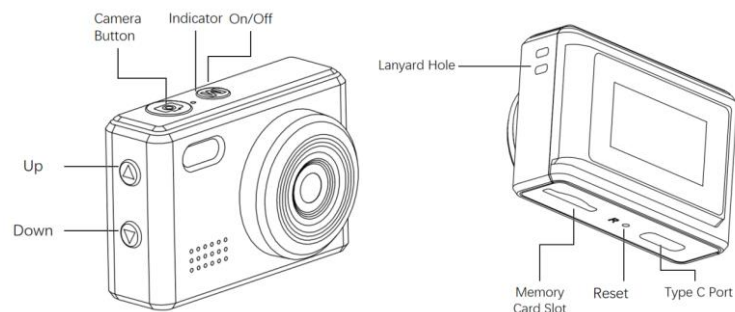

Tento produkt je multifunkčný digitálny fotoaparát, ktorý dokáže nahrávať v reálnom čase a má širokú škálu použití. Ľahko sa ovláda, je malý a elegantný, krásny a praktický. Vhodný na hranie vonku, nahrávanie domácich zvierat, nahrávanie obchodných stretnutí a ďalšie oblasti.

### VLASTNOSTI PRODUKTU

- Štýlový a inovatívny dizajn
- Podpora video formátu AVI
- Podpora nahrávania HD hlasu
- Podpora nahrávania videa v rozlíšení 720P
- Podpora Micro SD karty až do 64 GB
- Vstavaná polymérová batéria s kapacitou 200 mAh
- Podporuje funkciu USB-C, môžete pripojiť svoj mobilný telefón so systémom Android priamo cez adaptér na prezeranie/sťahovanie/zdieľanie fotografií a videa.
- Rozmery produktu: 42\*19\*29 mm
- Hmotnosť produktu: 18 g

### NÁVOD NA POUŽITIE

#### 1. Nabíjanie

Pred prvým použitím zariadenia ho nabite. Nabíjať môžete nasledujúcimi spôsobmi:

- 1). Pripojenie nabíjačky k nabíjaniu
- 2). Pripojenie počítača k nabíjaniu
- 3). Pripojenie powerbanky na nabíjanie

Počas nabíjania svieti červený indikátor nabíjania a po dokončení nabíjania indikátor zhasne.

Poznámka: Keď je batéria takmer vybitá, zariadenie sa prepne do ochranného stavu a nie je možné ho zapnúť. Najprv zariadenie nabite a potom ho zapnite.

## 2. Zapnutie/Vypnutie

Zapnutie: Dlhú stlačte tlačidlo zapnutia/vypnutia (tlačidlo M) na 3 sekundy.

Vypnutie: Dlhú stlačte tlačidlo zapnutia/vypnutia (tlačidlo M) na 3 sekundy.

## 3. Nahrávanie videa

Krátko stlačte tlačidlo zapnutia/vypnutia (tlačidlo M) pre prepnutie do režimu videa. V ľavom hornom rohu obrazovky sa zobrazí ikona nahrávania a zariadenie sa prepne do režimu videa. Stlačením tlačidla fotoaparátu spustíte nahrávanie. V pravom hornom rohu obrazovky sa zobrazí štatistika času videa.

Opätovným stlačením tlačidla fotoaparátu zariadenie zastaví nahrávanie a automaticky uloží video súbor na pamäťovú kartu. Zároveň sa zariadenie opäť prepne do pohotovostného režimu videa.

## 4. Fotografia

Po vložení karty Micro SD sa zariadenie po zapnutí prepne priamo do režimu Fotografia. V ľavom hornom rohu obrazovky sa zobrazí ikona fotografie. Stlačte tlačidlo fotoaparátu, baterka sa rozsvieti a reproduktor cvakne, čo signalizuje, že fotografia bola nasnímaná. V pravom hornom rohu obrazovky sa zobrazí zostávajúci počet fotografií, ktoré je možné nasnímať.

Poznámka: Počas fotografovania držte fotoaparát stabilne.

## 5. Tichý režim fotografie/video

V pohotovostnom režime krátko stlačte tlačidlo hore. V ľavom hornom rohu obrazovky sa zobrazí ikona vypnutého mikrofónu. Režim fotografie a videa je tichý, baterka je vypnutá.

## 6. Režim nahrávania hlasu

V pohotovostnom režime dlhú stlačte tlačidlo fotoaparátu, čím prejdete do režimu nahrávania hlasu a automaticky sa spustí nahrávanie zvuku. Jedným krátkym stlačením tlačidla fotoaparátu zastavíte nahrávanie a prepnete sa do pohotovostného režimu nahrávania. Potom opätovným krátkym stlačením tlačidla fotoaparátu spustíte nové nahrávanie. Dlhým stlačením tlačidla fotoaparátu alebo krátkym stlačením tlačidla zapnutia/vypnutia ukončíte režim nahrávania zvuku.

## 7. Zapnutie výplňového svetla

V pohotovostnom režime videa dlhú stlačte tlačidlo hore na 3 sekundy, výplňové svetlo bude stále zapnuté, a potom ho dlhú stlačte na 3 sekundy, aby sa vyplo.

## 8. Filter

V pohotovostnom režime krátko stlačte tlačidlo dole pre výber rôznych efektov filtra.

## 9. Prehrávanie súborov

Krátko stlačte tlačidlo zapnutia/vypnutia pre prepnutie do režimu prehrávania súborov, vyberte súbor, ktorý chcete zobrazíť, pomocou tlačidiel hore a dole, krátko stlačte tlačidlo fotoaparátu pre prehrávanie alebo pozastavenie.

#### 10. Webová kamera

Keď je zariadenie vybraté z pamäťovej karty a pripojené k počítaču, je možné ho priamo použiť ako webovú kameru.

#### 11. Nastavenia zobrazenia času

1). Vložte kartu Micro SD do zariadenia, po zapnutí ho pripojte k počítaču, otvorte koreňový adresár a vyhľadajte textový súbor s názvom time.txt.

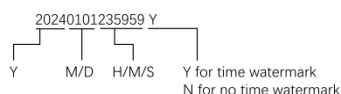

2). Otvorte dokument time.txt, presne v súlade s formátom dokumentu, zapíšte čas, ktorý sa má synchronizovať (stačí zmeniť text vo vnútri), uložte ho a reštartujte, aby sa čas v dokumente synchronizoval.

#### 12. Automatické vypnutie

V nasledujúcich prípadoch sa zariadenie automaticky vypne:

- 1). Keď sa nahráva a napájanie je nedostatočné, systém uloží video obsah pred automatickým vypnutím.
- 2). V pohotovostnom režime, bez akejkoľvek operácie po dobu 3 minút, sa systém automaticky vypne.

#### 13. Reset

Ak je zariadenie z neznámych dôvodov mŕtve alebo zaseknuté, môžete vložiť resetovací kolík cez resetovací otvor a krátko ho stlačiť, aby sa reset dokončil, a potom zariadenie zapnúť na bežné používanie.

Poznámka: Väčšinou príčinou zlyhania sú časté nelegálne operácie alebo problémy s pamäťovou kartou.

#### 14. Pripojenie k počítaču

Po vložení karty Micro SD do zariadenia a pripojení zariadenia k počítaču ho môžete priamo použiť ako USB disk. Po niekoľkých sekundách sa na počítači zobrazí logo vymeniteľného disku a potom môžete upravovať súbory na karte Micro SD.



#### INFORMÁCIE O SPRÁVNOM ZNIČENÍ TOHTO PRODUKTU (Smernica 2013/56/EÚ)

Tento symbol na produkte alebo jeho obale znamená, že produkt, na konci svojej životnosti, vrátane nevymeniteľnej batérie, musí byť oddelený od iných typov odpadu, aby sa mohol zodpovedne recyklovať. Bezpečné používanie tohto produktu je zaručené dodržiavaním online návodu na použitie, uchovávať ho a používať opatrne počas celej životnosti produktu. Batéria lítium-iónová/li-iónová/polymérová vo vnútri produktu je integrovaná a nevymeniteľná. Nepokúšajte sa ju odstrániť, pretože to môže spôsobiť riziko prehriatia, požiaru a zranenia. Batériu môže odstrániť iba kvalifikovaný technik, ktorý ju dokáže odstrániť bez akéhokoľvek nebezpečenstva a recyklovať ju v súlade so zákonom. Používatelia by mali bezplatne

odovzdať nepoužívaný produkt do miestnych centier na separovaný zber alebo predajcovi, v pomere 1:1 alebo bezplatne, ak rozmer produktu presahuje 25 cm. Správne zničenie odpadu umožňuje recykláciu produktu, zaobchádzať s ním prostredníctvom spôsobov likvidácie kompatibilných s životným prostredím, aby sa predišlo možným škodám na životnom prostredí alebo ľudskom zdraví a podporuje opätovné použitie a/alebo recykláciu materiálov produktu. Neoprávnené zničenie elektronických produktov, článkov a batérií domácimi používateľmi podlieha sankciám stanoveným platnou legislatívou.

## **ZÁRUKA**

### **1. ROZSAH POUŽITIA**

1.1. ESPRINET S.p.A., so sídlom vo Vimercate (MB), Via Energy Park, 20, - ďalej len („Esprinet“) ponúka túto záruku pre produkty značky Celly pre koncového zákazníka spotrebiteľa („Koncový zákazník spotrebiteľ“) aj pre koncového zákazníka profesionála („Koncový zákazník profesionál“) za podmienok a podmienok uvedených tu (ďalej len „Záruka“). Záruka sa vzťahuje na:

- i. nové tovary značky Celly (ďalej len „Produkty“);
- ii. Produkty, ktoré obsahujú alebo sú prepojené s digitálnym obsahom alebo digitálnou službou takým spôsobom, že absencia tohto digitálneho obsahu alebo digitálnej služby by bránila vykonávaniu funkcií vlastných Produktom (ďalej len „Produkty s Digitálnymi Prvkami“).

1.2. Táto Záruka sa vzťahuje výlučne na neporušené Produkty v ich pôvodnej konfigurácii, vrátane akýchkoľvek doplnkov.

### **2. PRÁVA SPOTREBITEĽOV**

2.1. Táto Záruka neznižuje práva spotrebiteľa, ktoré sú stanovené legislatívnymi predpismi národného prijatia Smernice (EÚ) 2019/771 a jej zmien a doplnkov týkajúcich sa záruk na spotrebiteľské tovary („Zákonná záruka“).

2.2. Záruka nenahrádza, neobmedzuje a nepoškodzuje ani nevylučuje Zákonnú záruku, ale sa k nej pridáva. Koncový zákazník spotrebiteľ môže preto vždy uplatniť práva vyplývajúce zo Zákonnej záruky voči predajcovi, za podmienok a v termínoch stanovených uvedenou legislatívou.

### **3. PREDMET ZÁRUKY**

3.1 Na základe tejto Záruky sa Esprinet zaväzuje, podľa vlastného uváženia, (i) k výmene alebo oprave Produktov alebo komponentov, ktoré sú zjavne chybnými v dôsledku pôvodných výrobných chýb spôsobených použitými materiálmi alebo prácou, za identické Produkty alebo komponenty, alebo (ii) ak to nie je možné, k výmene za produkt alebo časti produktu alebo komponenty s rovnakou funkčnosťou a ekonomickou hodnotou.

### **4. PRÍPADY VYLÚČENIA ZÁRUKY**

4.1 Táto Záruka neplatí v prípade zlomenín, porúch alebo iných väd alebo chýb spôsobených:

- i) chybami inštalácie spôsobenými nedbanlivosťou, neopatrnosťou, neodbornosťou alebo zanedbaním;
- ii) nedodržaním alebo nesprávnym dodržiavaním pokynov a upozornení uvedených v manuáloch alebo na akýchkoľvek ďalších pokynoch;
- iii) nedostatočnou alebo nesprávnou údržbou Produktov podľa pokynov Esprinet;
- iv) nesprávnym uskladnením Produktu;
- v) manipuláciou, zmenami, zásahmi alebo údržbou vykonanými Koncovým zákazníkom alebo vykonanými Koncovým zákazníkom prostredníctvom tretích strán, a to aj v prípade, že neboli vykonané osobami autorizovanými Esprinet;
- vi) nesprávnym a nezhodným používaním alebo určením Produktu;
- vii) zhoršením škody spôsobenej ďalším používaním zo strany Koncového zákazníka, akonáhle sa už prejavila možná porucha alebo chyba;

viii) akýmkoľvek vonkajším faktorom, či už v fáze inštalácie alebo používania Produktu, ktoré nie sú priraditeľné alebo priraditeľné Esprinet;

ix) ak bol model, sériové číslo alebo etiketa na Produkte úmyselne falšované alebo zmazané;

x) ak nebolo nainštalované poskytnuté aktualizácie.

4.2. Táto Záruka nezahŕňa zjavné vady okamžite rozpoznateľné pri dodaní Produktu, ani chyby alebo poruchy spôsobené opotrebovaním v dôsledku bežného používania.

4.3. Táto Záruka je vylúčená, ak sú zlomeniny, poruchy, vady alebo chyby spôsobené produktmi, časťami alebo komponentmi vyrobenými tretími stranami, ktoré nie sú Esprinet, ku ktorým je Produkt pripojený alebo s ktorými je akýmkoľvek spôsobom používaný.

## **5. POUŽÍVANIE ZÁRUKY**

5.1. Záruka sa aktivuje okamžite po zakúpení príslušného Produktu. Koncový zákazník môže využívať túto Záruku kontaktovaním Esprinet priamo na e-mailovej adrese [garanzia@esprinet.com](mailto:garanzia@esprinet.com) alebo [warranty@esprinet.com](mailto:warranty@esprinet.com). Záruka môže byť spravovaná aj prostredníctvom autorizovaného centra Esprinet.

5.2. Aby mohol Koncový zákazník využívať túto Záruku, musí mať doklad o kúpe a/alebo faktúru za Produkt a/alebo prepravný doklad („DDT“). Esprinet si vyhradzuje právo odmietnuť poskytnúť túto Záruku, ak Koncový zákazník neposkytne aspoň jeden z týchto dokumentov.

## **6. TRVANIE**

6.1. Trvanie tejto Záruky je rovnaké ako trvanie Zákonnej záruky (ďalej len „Obdobie záruky“). To znamená, že aj Koncovému zákazníkovi profesionálovi sa ponúka záruka s rovnakou dĺžkou, akú má zákonná záruka pre spotrebiteľov, teda dva roky.

6.2. Obdobie záruky začína plynúť od dátumu zakúpenia Produktu, teda od dátumu uvedeného na doklade o kúpe a/alebo na faktúre a/alebo na prepravnom doklade (DDT).

6.3. V prípade opravy alebo výmeny pokračuje plynúť pôvodné Obdobie záruky, ktoré sa teda nebude považovať za obnovené alebo predĺžené.

6.4. Akcia na uplatnenie chýb sa premlčuje v každom prípade v lehote dvadsiatich šiestich mesiacov (Obdobie záruky + dva mesiace) od zakúpenia Produktu.

## **7. ÚZEMNÝ ROZSAH**

7.1. Táto záruka je účinná iba pre záruky poskytované na území Talianska, Španielska a Portugalska a týka sa iba produktov predávaných pod značkou Celly.

## **8. PLATNÉ PRÁVO A KOMPETENTNÝ SÚD**

8.1. Tieto Všeobecné podmienky záruky sa riadia talianskym právom. Pre akékoľvek spory, ktoré by mohli vzniknúť z interpretácie alebo uplatnenia týchto podmienok, bude výlučne kompetentný súd v Miláne.

8.2. Uplatňujú sa výhradne ustanovenia, ktoré sú pre koncových zákazníkov spotrebiteľov výhodnejšie a nezrušiteľné podľa práva krajiny, v ktorej majú svoje trvalé bydlisko, najmä pokiaľ ide o platné právo, trvanie záruky a kompetentný súd.



Tento produkt je v súlade so Smernicou 2011/65/EÚ-2015/863/EÚ (RoHS). Produkt má označenie CE a je teda v súlade s bezpečnostnými normami stanovenými Európskou úniou.

Nilox® je ochranná známka spoločnosti Esprinet S.p.A. Všetky ochranné známky sú registrované ochranné známky príslušných vlastníkov. Esprinet S.p.A., via Energy Park 20, 20871 Vimercate (MB) – Taliansko. Vyrobené v Číne.

pre info a kontakty: [contact@esprinet.com](mailto:contact@esprinet.com)

# nilex



## ΕΛΛΗΝΙΚΑ-GR

Εγχειρίδιο οδηγιών

ACTION CAM

Μοντέλο: NXACCARRYCAM

Rev00 – 03.2025

## ΠΛΗΡΟΦΟΡΙΕΣ ΑΣΦΑΛΕΙΑΣ ΓΙΑ ΤΗΝ ΑΣΦΑΛΗ ΧΡΗΣΗ ΤΗΣ ACTION CAM

Διαβάστε προσεκτικά τις σημειώσεις ασφαλείας και συμβουλευτείτε το διαδικτυακό εγχειρίδιο χρήσης πριν χρησιμοποιήσετε το προϊόν. Διατηρήστε αυτές τις πληροφορίες για μελλοντική αναφορά και συμπεριλάβετε τις όταν παραδίδετε το προϊόν σε τρίτους. Χρησιμοποιήστε το προϊόν και τα σχετικά αξεσουάρ αποκλειστικά για την προβλεπόμενη χρήση, τηρώντας τις αναφερόμενες ηλεκτρικές προδιαγραφές και σε εσωτερικούς και προστατευμένους χώρους, για να αποφύγετε σοβαρούς κινδύνους. Κρατήστε το προϊόν μακριά από πηγές θερμότητας, άμεσο ηλιακό φως, υγρασία και υγρά. Η συσκευή δεν πρέπει να χρησιμοποιείται από παιδιά ή από άτομα που δεν είναι σε θέση να κατανοήσουν τους κινδύνους. Μην αφήνετε το προϊόν να φορτίζει για πολύ καιρό ή συνδεδεμένο στο ηλεκτρικό δίκτυο όταν δεν χρησιμοποιείται ή αν υποψιάζεστε δυσλειτουργίες. Αποφύγετε χτυπήματα, πτώσεις, συνθλίψεις ή απότομες κινήσεις που θα μπορούσαν να προκαλέσουν επικίνδυνες καταστάσεις. Μην επιχειρήσετε ποτέ να αποσυναρμολογήσετε ή να επισκευάσετε το προϊόν σε περίπτωση ελαττωμάτων. Εάν παρατηρήσετε διαρροές υγρών από το προϊόν, αποφύγετε την επαφή με το δέρμα ή τα μάτια. Σε αυτή την περίπτωση, πλύνετε αμέσως την πληγείσα περιοχή με νερό και συμβουλευτείτε έναν γιατρό. Κρατήστε το κουτί και κυρίως τις σακούλες μακριά από παιδιά για να αποτρέψετε τον κίνδυνο πνιγμού ή τυχαίας κατάποσης. Αποφύγετε τη χρήση της συσκευής κοντά σε ηλεκτροϊατρικές συσκευές, όπως βηματοδότες. Για οποιαδήποτε απορία σχετικά με τη λειτουργία, την ασφάλεια ή τη σύνδεση του προϊόντος, επικοινωνήστε με την εξυπηρέτηση πελατών της Espritnet. Μην χρησιμοποιείτε τη συσκευή κατά τη διάρκεια δραστηριοτήτων που απαιτούν υψηλή συγκέντρωση, για να αποφύγετε περισπασμούς και ατυχήματα. Το προϊόν απαιτεί λίγη συντήρηση και μπορεί να καθαριστεί μόνο με ένα μαλακό και καθαρό πανί, χωρίς τη χρήση επιθετικών καθαριστικών ή χημικών ουσιών. Αυτό το προϊόν δεν είναι παιχνίδι. Κρατήστε τη

συσκευή και τα αξεσουάρ της μακριά από παιδιά και ζώα. Μην χρησιμοποιείτε τη συσκευή σε νοσοκομεία, αεροπλάνα και περιβάλλοντα με ηλεκτρονικό εξοπλισμό που μπορεί να υποστεί παρεμβολές από ραδιοσυχνότητες. Εάν δεν αναφέρεται ρητά στο τεχνικό δελτίο, το προϊόν δεν είναι κατάλληλο για βύθιση σε νερό ή άλλα υγρά. Μην αγγίζετε το προϊόν ή τα αξεσουάρ του με βρεγμένα ή υγρά χέρια ή άλλα μέρη του σώματος. Πριν από κάθε χρήση, συνιστάται να φορτίσετε πλήρως το προϊόν. Μην εκθέτετε άμεσα το προϊόν σε υψηλές θερμοκρασίες που υπερβαίνουν τους 40° C. Η Esprinet S.p.A. δεν θα φέρει καμία ευθύνη για τραυματισμούς ή ζημιές σε άτομα ή περιουσία που προκύπτουν από ακατάλληλη χρήση του προϊόντος.

## ΠΡΟΪΟΝ

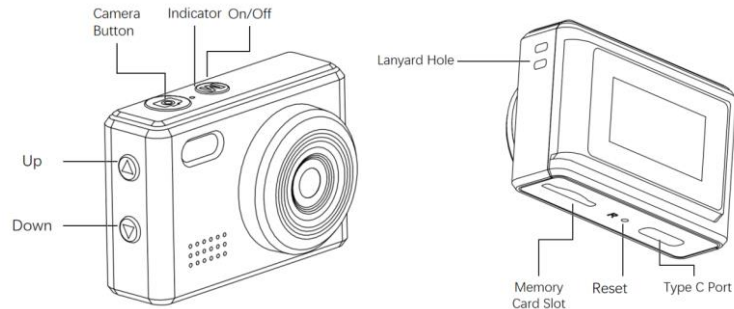

Αυτό το προϊόν είναι μια πολυλειτουργική ψηφιακή κάμερα, η οποία μπορεί να καταγράψει σε πραγματικό χρόνο και διαθέτει ένα ευρύ φάσμα σεναρίων εφαρμογών. Εύκολη στη λειτουργία, μικρή και κομψή, όμορφη και πρακτική. Κατάλληλη για παιχνίδι, καταγραφή κατοικίδιων ζώων, καταγραφή επαγγελματικών συναντήσεων και άλλους τομείς.

### ΧΑΡΑΚΤΗΡΙΣΤΙΚΑ ΠΡΟΪΟΝΤΟΣ

- Κομψός και καινοτόμος σχεδιασμός
- Υποστήριξη μορφής βίντεο AVI
- Υποστήριξη φωνητικής εγγραφής HD
- Υποστήριξη εγγραφής βίντεο 720P
- Υποστήριξη κάρτας Micro SD έως 64GB
- Ενσωματωμένη μπαταρία πολυμερούς χωρητικότητας 200mAh
- Υποστηρίζει λειτουργία USB-C, μπορείτε να συνδέσετε το κινητό σας τηλέφωνο Android απευθείας μέσω του προσαρμογέα για προβολή/λήψη/κοινή χρήση φωτογραφιών και βίντεο.
- Διαστάσεις προϊόντος: 42\*19\*29mm
- Βάρος προϊόντος: 18g

### ΟΔΗΓΟΣ ΧΡΗΣΗΣ

#### 1. Φόρτιση

Πριν χρησιμοποιήσετε τη συσκευή για πρώτη φορά, φορτίστε την. Μπορείτε να τη φορτίσετε με τους ακόλουθους τρόπους:

- 1). Σύνδεση του φορτιστή για φόρτιση
- 2). Σύνδεση του υπολογιστή για φόρτιση
- 3). Σύνδεση του power bank για φόρτιση

Κατά τη φόρτιση, η κόκκινη ένδειξη φόρτισης είναι πάντα αναμμένη και όταν ολοκληρωθεί η φόρτιση, η ένδειξη είναι σβηστή.

Σημείωση: Όταν η μπαταρία είναι χαμηλή, η συσκευή εισέρχεται σε κατάσταση προστασίας και δεν μπορεί να ενεργοποιηθεί. Φορτίστε πρώτα τη συσκευή και στη συνέχεια ενεργοποιήστε την για να τη χρησιμοποιήσετε.

## 2. Ενεργοποίηση/απενεργοποίηση

Ενεργοποίηση: Πατήστε παρατεταμένα το κουμπί ενεργοποίησης/απενεργοποίησης (κουμπί M) για 3 δευτερόλεπτα.

Απενεργοποίηση: Πατήστε παρατεταμένα το κουμπί ενεργοποίησης/απενεργοποίησης (κουμπί M) για 3 δευτερόλεπτα.

## 3. Εγγραφή βίντεο

Πατήστε σύντομα το κουμπί ενεργοποίησης/απενεργοποίησης (κουμπί M) για να μεταβείτε στη λειτουργία βίντεο. Στην επάνω αριστερή γωνία της οθόνης εμφανίζεται ένα εικονίδιο εγγραφής και η συσκευή εισέρχεται στη λειτουργία βίντεο. Πατήστε το κουμπί κάμερας για να ξεκινήσει η εγγραφή. Στην επάνω δεξιά γωνία της οθόνης εμφανίζονται τα στατιστικά στοιχεία του χρόνου βίντεο. Πατήστε ξανά το κουμπί κάμερας. Η συσκευή σταματά την εγγραφή και αποθηκεύει αυτόματα το αρχείο βίντεο στην κάρτα μνήμης. Ταυτόχρονα, η συσκευή επανέρχεται στη λειτουργία αναμονής βίντεο. 4. Φωτογραφία

Αφού τοποθετήσετε την κάρτα Micro SD, μεταβαίνετε απευθείας στη λειτουργία Φωτογραφίας. Μετά την ενεργοποίηση, στην επάνω αριστερή γωνία της οθόνης εμφανίζεται ένα εικονίδιο φωτογραφίας. Πατήστε το κουμπί της κάμερας, ο φακός ανάβει και το ηχείο κάνει κλικ για να υποδείξει ότι η φωτογραφία έχει τραβηχτεί. Στην επάνω δεξιά γωνία της οθόνης εμφανίζεται ο υπόλοιπος αριθμός φωτογραφιών που μπορούν να τραβηχτούν.

Σημείωση: Κρατήστε την κάμερα σταθερή κατά τη διάρκεια της διαδικασίας λήψης φωτογραφίας.

## 5. Λειτουργία αθόρυβης φωτογραφίας/βίντεο

Στη λειτουργία αναμονής, πατήστε σύντομα το κουμπί επάνω, στην επάνω αριστερή γωνία της οθόνης εμφανίζεται το εικονίδιο απενεργοποίησης μικροφώνου, η λειτουργία φωτογραφίας και βίντεο είναι αθόρυβη, ενώ ο φακός είναι απενεργοποιημένος.

## 6. Λειτουργία εγγραφής φωνής

Στη λειτουργία αναμονής, πατήστε παρατεταμένα το κουμπί της κάμερας για να εισέλθετε στη λειτουργία εγγραφής φωνής και να ξεκινήσετε αυτόματα την εγγραφή ήχου. Πατήστε σύντομα το κουμπί της κάμερας μία φορά για να διακόψετε την εγγραφή και να εισέλθετε στη λειτουργία αναμονής εγγραφής, στη συνέχεια πατήστε ξανά σύντομα το κουμπί της κάμερας για να ξεκινήσετε μια νέα εγγραφή. Πατήστε παρατεταμένα το κουμπί της κάμερας ή πατήστε σύντομα το κουμπί ενεργοποίησης/απενεργοποίησης για να βγείτε από τη λειτουργία εγγραφής ήχου. 7. Ενεργοποιήστε τη λυχνία συμπλήρωσης

Σε λειτουργία αναμονής βίντεο, πατήστε παρατεταμένα το κουμπί επάνω για 3 δευτερόλεπτα, η λυχνία συμπλήρωσης θα είναι πάντα αναμμένη και, στη συνέχεια, πατήστε παρατεταμένα το κουμπί κάτω για 3 δευτερόλεπτα για να την απενεργοποιήσετε.

## 8. Φίλτρο

Σε λειτουργία αναμονής, πατήστε σύντομα το κουμπί κάτω για να επιλέξετε διάφορα εφέ φίλτρου.

## 9. Αναπαραγωγή αρχείου

Πατήστε σύντομα το κουμπί ενεργοποίησης/απενεργοποίησης για να μεταβείτε στη λειτουργία αναπαραγωγής αρχείου, επιλέξτε το αρχείο που θέλετε να δείτε μέσω των κουμπιών επάνω και κάτω, πατήστε σύντομα το κουμπί της κάμερας για αναπαραγωγή ή παύση.

## 10. Κάμερα web

Όταν η συσκευή αφαιρεθεί από την κάρτα μνήμης και συνδεθεί στον υπολογιστή, μπορεί να χρησιμοποιηθεί απευθείας ως κάμερα web.

## 11. Ρυθμίσεις εμφάνισης ώρας

1). Τοποθετήστε την κάρτα Micro SD στη συσκευή, συνδέστε την στον υπολογιστή μετά την ενεργοποίησή της, ανοίξτε τον ριζικό κατάλογο και βρείτε το αρχείο κειμένου με το όνομα αρχείου time.txt

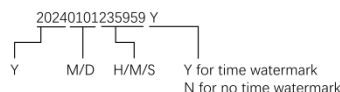

2). Ανοίξτε το έγγραφο time.txt, ακολουθώντας αυστηρά τη μορφή του εγγράφου, γράψτε την ώρα που θέλετε να συγχρονίσετε (απλώς χρειάζεται να αλλάξετε το κείμενο στο εσωτερικό), αποθηκεύστε και επανεκκινήστε για να συγχρονίσετε την ώρα στο έγγραφο.

## 12. Αυτόματος τερματισμός λειτουργίας

Στις ακόλουθες περιπτώσεις, η συσκευή θα απενεργοποιηθεί αυτόματα:

1). Όταν η συσκευή καταγράφει και η ισχύς δεν επαρκεί, το σύστημα θα αποθηκεύσει το περιεχόμενο βίντεο πριν απενεργοποιηθεί αυτόματα.

2). Σε κατάσταση αναμονής, χωρίς καμία λειτουργία για 3 λεπτά, το σύστημα θα απενεργοποιηθεί αυτόματα.

## 13. Επαναφορά

Όταν η συσκευή είναι νεκρή ή κολλημένη για άγνωστους λόγους, μπορείτε να εισάγετε την ακίδα επαναφοράς μέσα από την οπή επαναφοράς και να την πιέσετε για λίγο για να ολοκληρώσετε την επαναφορά και στη συνέχεια να την ενεργοποιήσετε για κανονική χρήση.

Σημείωση: Οι περισσότερες από τις αιτίες σφάλματος είναι συχνές παράνομες λειτουργίες ή προβλήματα με την κάρτα μνήμης.

#### 14. Σύνδεση σε υπολογιστή

Αφού τοποθετήσετε την κάρτα Micro SD στη συσκευή και συνδέσετε τη συσκευή στον υπολογιστή, μπορεί να χρησιμοποιηθεί απευθείας ως δίσκος USB. Μετά από λίγα δευτερόλεπτα, ο υπολογιστής θα εμφανίσει το λογότυπο του αφαιρούμενου δίσκου και, στη συνέχεια, μπορείτε να επεξεργαστείτε τα αρχεία στην κάρτα Micro SD.



#### ΠΛΗΡΟΦΟΡΙΕΣ ΓΙΑ ΤΗ ΣΩΣΤΗ ΔΙΑΘΕΣΗ ΑΥΤΟΥ ΤΟΥ ΠΡΟΪΟΝΤΟΣ (Οδηγία 2013/56/ΕΕ)

Αυτό το σήμα στο προϊόν ή στη συσκευασία του σημαίνει ότι το προϊόν, στο τέλος της ζωής του, συμπεριλαμβανομένης της μη αφαιρούμενης μπαταρίας, πρέπει να διαχωρίζεται από άλλους τύπους απορριμμάτων για να ανακυκλωθεί υπεύθυνα. Η ασφαλής χρήση αυτού του προϊόντος διασφαλίζεται με την τήρηση του διαδικτυακού εγχειριδίου οδηγιών, διατηρήστε το και χρησιμοποιήστε το με προσοχή καθ' όλη τη διάρκεια ζωής του προϊόντος. Η μπαταρία ιόντων λιθίου/li-ion/πολυμερών στο εσωτερικό του προϊόντος είναι ενσωματωμένη και δεν αντικαθίσταται. Μην προσπαθήσετε να την αφαιρέσετε γιατί μπορεί να προκαλέσει κινδύνους υπερθέρμανσης, πυρκαγιάς και τραυματισμών. Η μπαταρία πρέπει να αφαιρείται μόνο από εξειδικευμένους τεχνικούς, οι οποίοι μπορούν να την αφαιρέσουν χωρίς κανένα κίνδυνο και να την ανακυκλώσουν σύμφωνα με το νόμο. Οι χρήστες θα πρέπει να παραδίδουν το προϊόν που δεν χρησιμοποιείται δωρεάν στα τοπικά κέντρα χωριστής συλλογής ή στον πωλητή, σε αναλογία ένα προς ένα ή δωρεάν εάν οι διαστάσεις του προϊόντος υπερβαίνουν τα 25 cm. Η κατάλληλη διάθεση των απορριμμάτων επιτρέπει την ανακύκλωση του προϊόντος, την επεξεργασία του με περιβαλλοντικά συμβατούς τρόπους για την αποτροπή πιθανών ζημιών στο περιβάλλον ή την ανθρώπινη υγεία και την προώθηση της επαναχρησιμοποίησης και/ή της ανακύκλωσης των υλικών του προϊόντος. Η μη εξουσιοδοτημένη διάθεση ηλεκτρονικών προϊόντων, κυψελών και μπαταριών από οικιακούς χρήστες επιφέρει κυρώσεις που προβλέπονται από την ισχύουσα νομοθεσία.

#### ΣΥΜΒΑΤΙΚΗ ΕΓΓΥΗΣΗ

##### 1. ΠΕΔΙΟ ΕΦΑΡΜΟΓΗΣ

1.1. Η ESPRINET S.p.A., με έδρα στο Vimercate (MB), Via Energy Park, 20, - εφεξής, (“Esprinet”) προσφέρει την παρούσα συμβατική εγγύηση για τα προϊόντα με την επωνυμία Celly υπέρ τόσο του τελικού καταναλωτή-πελάτη (“Τελικός καταναλωτής-πελάτης”) όσο και του τελικού επαγγελματία-πελάτη (“Τελικός επαγγελματίας-πελάτης”) υπό τους όρους και τις προϋποθέσεις που προβλέπονται εδώ (η “Συμβατική Εγγύηση”). Η Συμβατική Εγγύηση ισχύει για:

- i. νέα προϊόντα με την επωνυμία Celly (τα “Προϊόντα”);
- ii. Προϊόντα που ενσωματώνουν ή είναι διασυνδεδεμένα με ψηφιακό περιεχόμενο ή ψηφιακή υπηρεσία με τέτοιο τρόπο ώστε η έλλειψη του εν λόγω ψηφιακού περιεχομένου ή υπηρεσίας να εμποδίζει την εκτέλεση των λειτουργιών των Προϊόντων (“Προϊόντα με Ψηφιακά Στοιχεία”).

1.2. Η παρούσα Συμβατική Εγγύηση περιλαμβάνει αποκλειστικά τα ακέραια Προϊόντα, στην αρχική τους διαμόρφωση, συμπεριλαμβανομένων τυχόν πρόσθετων εξαρτημάτων.

## **2. ΔΙΚΑΙΩΜΑΤΑ ΚΑΤΑΝΑΛΩΤΩΝ**

2.1. Η παρούσα Συμβατική Εγγύηση δεν θίγει τα δικαιώματα του καταναλωτή που προβλέπονται από τις εθνικές διατάξεις μεταφοράς της Οδηγίας (ΕΕ) 2019/771 και των τροποποιήσεων της σχετικά με τις εγγυήσεις των καταναλωτικών αγαθών (“Νομική Εγγύηση”).

2.2. Η Συμβατική Εγγύηση δεν αντικαθιστά, δεν περιορίζει και δεν θίγει ούτε αποκλείει τη Νομική Εγγύηση αλλά προστίθεται σε αυτήν. Ο Τελικός καταναλωτής-πελάτης μπορεί, επομένως, πάντα να ασκεί τα δικαιώματα που απορρέουν από τη Νομική Εγγύηση έναντι του πωλητή, υπό τους όρους και τις προϋποθέσεις που προβλέπονται από την προαναφερθείσα νομοθεσία.

## **3. ΑΝΤΙΚΕΙΜΕΝΟ ΤΗΣ ΕΓΓΥΗΣΗΣ**

3.1. Βάσει της παρούσας Συμβατικής Εγγύησης, η Esprinet δεσμεύεται, κατά την κρίση της, (i) να αντικαταστήσει ή να επισκευάσει τα Προϊόντα ή τα εξαρτήματα που αποδεικνύονται ελαττωματικά λόγω αρχικών ελαττωμάτων της διαδικασίας κατασκευής που προκύπτουν από τα χρησιμοποιούμενα υλικά ή την εργασία με Προϊόντα ή εξαρτήματα ίδια ή, (ii) εάν αυτό δεν είναι δυνατό, να τα αντικαταστήσει με προϊόν ή μέρη προϊόντος ή εξαρτήματα ίσης λειτουργικότητας και οικονομικής αξίας.

## **4. ΠΕΡΙΠΤΩΣΕΙΣ ΕΞΑΙΡΕΣΗΣ ΤΗΣ ΕΓΓΥΗΣΗΣ**

4.1. Η παρούσα Συμβατική Εγγύηση δεν ισχύει σε περίπτωση θραύσεων, δυσλειτουργιών ή ελαττωμάτων που προκαλούνται από:

- i) σφάλματα εγκατάστασης που προκαλούνται από αμέλεια, απροσεξία, ανικανότητα ή αδιαφορία;
- ii) μη τήρηση ή λανθασμένη τήρηση των οδηγιών και προειδοποιήσεων που περιέχονται στα εγχειρίδια ή σε τυχόν πρόσθετα φύλλα οδηγιών;
- iii) μη τήρηση ή λανθασμένη συντήρηση των Προϊόντων σύμφωνα με τις οδηγίες της Esprinet;
- iv) κακή συντήρηση του Προϊόντος;
- v) παραβιάσεις, τροποποιήσεις, επεμβάσεις ή συντηρήσεις που εκτελούνται από τον Τελικό πελάτη ή που εκτελούνται από τρίτους κατόπιν εντολής του Τελικού πελάτη, και σε κάθε περίπτωση που δεν εκτελούνται από εξουσιοδοτημένα από την Esprinet άτομα;
- vi) ακατάλληλη και μη σύμφωνη με τη συνήθη χρήση ή τον προορισμό του Προϊόντος χρήση;
- vii) επιδείνωση της ζημιάς που προκαλείται από τη συνεχιζόμενη χρήση από τον Τελικό πελάτη αφού έχει ήδη εμφανιστεί η πιθανή δυσλειτουργία ή το ελάττωμα;
- viii) οποιονδήποτε εξωτερικό παράγοντα τόσο κατά την εγκατάσταση όσο και κατά τη χρήση του Προϊόντος που δεν αποδίδεται ή δεν μπορεί να αποδοθεί στην Esprinet;
- ix) εάν το μοντέλο, ο σειριακός κωδικός ή η ετικέτα που υπάρχει στο Προϊόν έχουν σκόπιμα παραποιηθεί ή διαγραφεί;
- x) μη εγκατάσταση της παρεχόμενης ενημέρωσης.

4.2. Η παρούσα Συμβατική Εγγύηση δεν περιλαμβάνει τα εμφανή ελαττώματα που αναγνωρίζονται αμέσως κατά την παράδοση του Προϊόντος, ούτε τα ελαττώματα ή τις δυσλειτουργίες που προκαλούνται από φθορά λόγω κανονικής χρήσης.

4.3. Η παρούσα Συμβατική Εγγύηση εξαιρείται εάν οι θραύσεις, οι δυσλειτουργίες, τα ελαττώματα ή οι ατέλειες προκαλούνται από προϊόντα, μέρη ή εξαρτήματα που κατασκευάζονται από τρίτους διαφορετικούς από την Esprinet στα οποία συνδέεται ή με τα οποία χρησιμοποιείται το Προϊόν.

## **5. ΧΡΗΣΗ ΤΗΣ ΕΓΓΥΗΣΗΣ**

5.1. Η Συμβατική Εγγύηση ενεργοποιείται αμέσως με την αγορά του σχετικού Προϊόντος. Ο Τελικός πελάτης μπορεί να επωφεληθεί από την παρούσα Συμβατική Εγγύηση επικοινωνώντας απευθείας με την Esprinet στη διεύθυνση email [garanzia@esprinet.com](mailto:garanzia@esprinet.com) ή [warranty@esprinet.com](mailto:warranty@esprinet.com). Η Συμβατική Εγγύηση μπορεί επίσης να διαχειριστεί μέσω ενός Εξουσιοδοτημένου Κέντρου της Esprinet.

5.2. Για να επωφεληθεί από την παρούσα Συμβατική Εγγύηση, ο Τελικός πελάτης πρέπει να έχει στην κατοχή του την απόδειξη αγοράς και/ή το τιμολόγιο αγοράς του Προϊόντος και/ή το δελτίο αποστολής (“DDT”). Η Esprinet διατηρεί το δικαίωμα να αρνηθεί την παροχή της παρούσας Συμβατικής Εγγύησης εάν ο Τελικός πελάτης δεν προσκομίσει τουλάχιστον ένα από αυτά τα έγγραφα.

## **6. ΔΙΑΡΚΕΙΑ**

6.1. Η διάρκεια της παρούσας Συμβατικής Εγγύησης είναι ίση με αυτή της Νομικής Εγγύησης (η “Περίοδος Εγγύησης”). Συνεπώς, και στον Τελικό επαγγελματία-πελάτη προσφέρεται συμβατική εγγύηση διάρκειας ίσης με τη νομική που προβλέπεται για τους καταναλωτές, δηλαδή δύο χρόνια.

6.2. Η Περίοδος Εγγύησης αρχίζει να ισχύει από την ημερομηνία αγοράς του Προϊόντος, δηλαδή από την ημερομηνία που αναγράφεται στην απόδειξη αγοράς και/ή στο τιμολόγιο και/ή στο δελτίο αποστολής (DDT).

6.3. Σε περίπτωση επισκευής ή αντικατάστασης, η αρχική Περίοδος Εγγύησης συνεχίζει να ισχύει, η οποία δεν πρέπει επομένως να θεωρείται ανανεωμένη ή παρατεταμένη.

6.4. Η ενέργεια για την επιβολή των ελαττωμάτων παραγράφεται, σε κάθε περίπτωση, εντός είκοσι έξι μηνών (Περίοδος Εγγύησης + δύο μήνες) από την αγορά του Προϊόντος.

## **7. ΕΔΑΦΙΚΟ ΠΕΔΙΟ**

7.1. Η παρούσα εγγύηση ισχύει μόνο για παροχές εγγύησης που παρέχονται στην ιταλική, ισπανική και πορτογαλική επικράτεια και αφορά μόνο προϊόντα που διατίθενται στο εμπόριο με την επωνυμία Celly.

## **8. ΙΣΧΥΟΥΣΑ ΝΟΜΟΘΕΣΙΑ ΚΑΙ ΑΡΜΟΔΙΟ ΔΙΚΑΣΤΗΡΙΟ**

8.1. Οι παρούσες Γενικές Συνθήκες Εγγύησης διέπονται από την ιταλική νομοθεσία. Για οποιαδήποτε διαφορά που ενδέχεται να προκύψει από την ερμηνεία ή την εφαρμογή αυτών, αποκλειστικά αρμόδιο θα είναι το Δικαστήριο του Μιλάνου.

8.2. Διατηρείται η εφαρμογή των ενδεχομένως πιο ευνοϊκών και αναγκαστικών διατάξεων που προβλέπονται από τη νομοθεσία της χώρας στην οποία οι τελικοί πελάτες-καταναλωτές έχουν τη συνήθη κατοικία τους, ιδίως σε σχέση με την ισχύουσα νομοθεσία, τη διάρκεια της εγγύησης και το αρμόδιο δικαστήριο.



Αυτό το προϊόν συμμορφώνεται με την Οδηγία 2011/65/ΕΕ-2015/863/ΕΕ (RoHS). Το προϊόν φέρει τη σήμανση CE και επομένως συμμορφώνεται με τα πρότυπα ασφαλείας που έχουν καθοριστεί από την Ευρωπαϊκή Ένωση.

Nilox® είναι εμπορικό σήμα ιδιοκτησίας της Esprinet S.p.A. Όλα τα εμπορικά σήματα είναι καταχωρημένα εμπορικά σήματα των αντίστοιχων ιδιοκτητών. Esprinet S.p.A., via Energy Park 20, 20871 Vimercate (MB) – Ιταλία. Κατασκευασμένο στην Κίνα.

[www.nilox.com](http://www.nilox.com)

για πληροφορίες και επαφές: [contact@esprinet.com](mailto:contact@esprinet.com)

# nilex



## TÜRKÇE-TR

Kullanım Kılavuzu

ACTION CAM

Model: NXACCARRYCAM

Rev00 – 03.2025

### ACTION CAM'İN GÜVENLİ KULLANIMI İÇİN GÜVENLİK BİLGİLERİ

Ürünü kullanmadan önce güvenlik notlarını dikkatlice okuyun ve çevrimiçi kullanım kılavuzuna başvurun. Bu bilgileri gelecekte başvurmak üzere saklayın ve ürünü üçüncü taraflara devrederken dahil edin. Ürünü ve ilgili aksesuarları yalnızca belirtilen elektriksel özelliklere uygun olarak ve kapalı ve korumalı ortamlarda kullanın, ciddi risklerden kaçınmak için. Ürünü ısı kaynaklarından, doğrudan güneş ışığından, nemden ve sıvılardan uzak tutun. Cihaz çocuklar veya riskleri anlayamayan kişiler tarafından kullanılmamalıdır. Ürünü çok uzun süre şarjda bırakmayın veya kullanmadığınızda veya arızalardan şüphelendiğinizde elektrik şebekesine bağlı bırakmayın. Tehlikeli durumlara yol açabilecek darbelerden, düşmelerden, ezilmelerden veya sert muameleden kaçınin. Ürünü arızalı olduğunda asla sökmeye veya tamir etmeye çalışmayın. Üründen sıvı sızıntısı olursa, cilt veya gözlerle temastan kaçınin; bu durumda, etkilenen bölgeyi hemen suyla yıkayın ve bir doktora başvurun. Kutuyu ve özellikle poşetleri çocuklardan uzak tutarak boğulma veya kazara yutma riskini önleyin. Cihazı kalp pilleri gibi elektromedikal cihazların yakınında kullanmaktan kaçınin. Ürünün çalışması, güvenliği veya bağlantısı ile ilgili herhangi bir şüpheniz varsa, Esprinet müşteri hizmetleri ile iletişime geçin. Dikkat gerektiren faaliyetler sırasında cihazı kullanmayın, dikkat dağınıklığı ve kazaları önlemek için. Ürün az bakım gerektirir ve yalnızca yumuşak ve temiz bir bezle temizlenebilir, agresif temizleyiciler veya kimyasallar kullanılmadan. Bu ürün bir oyuncak değildir. Cihazı ve aksesuarlarını çocukların ve hayvanların erişemeyeceği yerlerde tutun. Cihazı hastanelerde, uçaklarda ve radyo frekanslarıyla etkileşime girebilecek elektronik cihazların bulunduğu ortamlarda kullanmayın. Teknik özelliklerde açıkça belirtilmedikçe, ürün suya veya diğer sıvılara daldırılmaya uygun değildir, ürünü veya aksesuarlarını ıslak veya nemli ellerle veya vücut kısımlarıyla dokunmayın. Her kullanımdan önce ürünü tamamen şarj etmek önerilir. Ürünü doğrudan 40°C'yi aşan yüksek sıcaklıklara maruz bırakmayın. Esprinet S.p.A., ürünün yanlış kullanımı nedeniyle meydana gelen yaralanmalar veya maddi hasarlar için hiçbir şekilde sorumlu tutulamaz.

## ÜRÜN

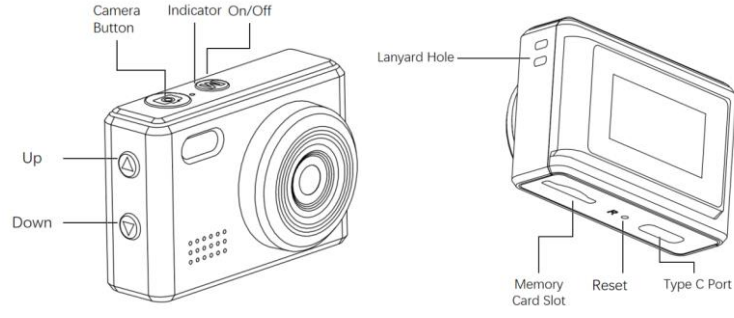

Bu ürün, gerçek zamanlı kayıt yapabilen ve çok çeşitli uygulama senaryolarına sahip çok işlevli bir dijital kameradır. Kullanımı kolay, küçük ve zarif, güzel ve pratiktir. Dışarıda oynamak, evcil hayvan kaydı yapmak, iş toplantısı kaydı yapmak ve diğer alanlar için uygundur.

### ÜRÜN ÖZELLİKLERİ

- Şık ve yenilikçi tasarım
- AVI video formatını destekler
- HD ses kaydını destekler
- 720P video kaydını destekler
- 64 GB'a kadar Micro SD kart desteği
- 200 mAh kapasiteli dahili polimer pil
- USB-C işlevini destekler, Android cep telefonunuzu doğrudan adaptör aracılığıyla bağlayarak fotoğraf ve videoları görüntüleyebilir, indirebilir ve paylaşabilirsiniz.
- Ürün boyutları: 42\*19\*29 mm
- Ürün ağırlığı: 18 g

### KULLANIM KILAVUZU

#### 1. Şarj

Cihazı ilk kez kullanmadan önce lütfen şarj edin. Aşağıdaki şekillerde şarj edebilirsiniz:

- 1). Şarj cihazını şarj etmek için bağlama
- 2). Bilgisayarı şarj etmek için bağlama
- 3). Taşınabilir şarj cihazını şarj etmek için bağlama

Şarj sırasında kırmızı şarj göstergesi her zaman açıktır ve şarj tamamlandığında gösterge kapanır.

Not: Pil zayıfladığında cihaz koruma durumuna geçer ve açılmaz. Lütfen önce cihazı şarj edin ve ardından kullanmak için açın.

#### 2. Açma/Kapatma

Açma: Açma/Kapatma düğmesine (M Düğmesi) 3 saniye boyunca uzun basın.

Kapatma: Açma/Kapatma düğmesine (M Düğmesi) 3 saniye boyunca uzun basın.

### 3. Video Kaydı

Video moduna geçmek için açma/kapatma düğmesine (M Düğmesi) kısa basın, ekranın sol üst köşesinde bir kayıt simgesi belirir ve cihaz video moduna girer. Kaydı başlatmak için kamera düğmesine basın, ekranın sağ üst köşesinde video süresi istatistikleri görüntülenir. Kamera düğmesine tekrar bastığınızda cihaz kaydı durdurur ve video dosyasını otomatik olarak hafıza kartına kaydeder, aynı anda cihaz tekrar video bekleme moduna girer. 4. Fotoğraf

Micro SD kartı taktıktan sonra, cihaz açıldıktan sonra doğrudan Fotoğraf moduna geçer. Ekranın sol üst köşesinde bir fotoğraf simgesi belirir. Kamera düğmesine basın, el feneri açılır ve hoparlörden tk sesi duyulur ve fotoğrafın çekildiğini belirtir. Ekranın sağ üst köşesinde ise çekilebilecek kalan fotoğraf sayısı gösterilir.

Not: Fotoğraf çekerken lütfen kamerayı sabit tutun.

### 5. Sessiz fotoğraf/video modu

Bekleme modunda, yukarı düğmesine kısa basın, ekranın sol üst köşesinde mikrofon kapalı simgesi belirir, fotoğraf ve video modu sessizdir ve el feneri kapalıdır.

### 6. Ses kaydı modu

Bekleme modunda, ses kaydı moduna girmek ve otomatik olarak ses kaydını başlatmak için kamera düğmesine uzun basın. Kaydı durdurmak ve kayıt bekleme moduna girmek için kamera düğmesine bir kez kısa basın, ardından yeni bir kayıt başlatmak için kamera düğmesine tekrar kısa basın. Ses kaydı modundan çıkmak için kamera düğmesine veya açma/kapama düğmesine uzun basın. 7. Dolgu ışığını açın

Video bekleme modunda, yukarı düğmesine 3 saniye boyunca uzun basın, dolgu ışığı sürekli yanar ve ardından kapatmak için 3 saniye boyunca uzun basın.

### 8. Filtre

Bekleme modunda, çeşitli filtre efektlerini seçmek için aşağı düğmesine kısa basın.

### 9. Dosya Oynatma

Dosya oynatma moduna geçmek için açma/kapama düğmesine kısa basın, yukarı ve aşağı düğmeleriyle görüntülemek istediğiniz dosyayı seçin, oynatmak veya duraklatmak için kamera düğmesine kısa basın.

### 10. Web Kamerası

Cihaz hafıza kartından çıkarılıp bilgisayara bağlandığında, doğrudan web kamerası olarak kullanılabilir.

### 11. Saat görüntüleme ayarları

1). Micro SD kartı cihaza takın, açtıktan sonra bilgisayara bağlayın, kök dizini açın ve time.txt dosya adlı metin dosyasını bulun.

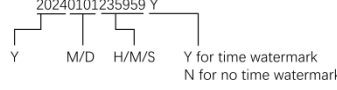

2). time.txt dosyasını, belgenin formatına uygun olarak açın, senkronize edilecek saati yazın (sadece içindeki metni değiştirmeniz yeterlidir), kaydedin ve belge içindeki saati senkronize etmek için yeniden başlatın.

## 12. Otomatik Kapanma

Aşağıdaki durumlarda cihaz otomatik olarak kapanır:

- 1). Kayıt yaparken ve güç yetersiz olduğunda, sistem otomatik olarak kapanmadan önce video içeriğini kaydeder.
- 2). Bekleme modunda, 3 dakika boyunca herhangi bir işlem yapılmazsa sistem otomatik olarak kapanır.

## 13. Sıfırlama

Cihaz çalışmaz veya bilinmeyen nedenlerle kilitlenirse, sıfırlama pimini sıfırlama deliğinden geçirip kısa bir süre basarak sıfırlamayı tamamlayabilir ve ardından cihazı normal kullanıma açabilirsiniz.

Not: Çökme nedenlerinin çoğu, sık sık yapılan yasadışı işlemler veya hafıza kartıyla ilgili sorunlardır.

## 14. Bilgisayara Bağlama

Micro SD kartı cihaza takıp bilgisayara bağladıktan sonra, doğrudan USB disk olarak kullanılabilir. Birkaç saniye sonra bilgisayarınızda çıkarılabilir disk logosu açılacak ve ardından Micro SD karttaki dosyaları düzenleyebilirsiniz.

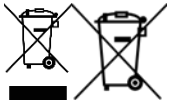

## BU ÜRÜNÜN DOĞRU ŞEKİLDE ATILMASI İÇİN BİLGİLER (2013/56/AB Yönergesi)

Bu ürün üzerindeki veya ambalajındaki bu işaret, ürünün ömrünün sonunda, çıkarılamayan pil dahil, diğer atık türlerinden ayrılması ve sorumlu bir şekilde geri dönüştürülmesi gerektiği anlamına gelir. Bu ürünün güvenli kullanımı, çevrimiçi kullanım kılavuzuna uygun olarak garanti edilir, ürünün ömrü boyunca dikkatle saklayın ve kullanın. Ürün içindeki lityum iyon/lityum polimer pil entegredir ve değiştirilemez. Pili çıkarmaya çalışmayın çünkü aşırı ısınma, yangın ve yaralanma riski oluşturabilir. Pil yalnızca nitelikli teknisyenler tarafından çıkarılmalı ve yasalara uygun olarak geri dönüştürülmelidir. Kullanıcılar, kullanılmış ürünü yerel ayrılmış toplama merkezlerine veya satıcıya ücretsiz olarak teslim etmelidir, bire bir oranında veya ürünün boyutları 25 cm'yi aşıyorsa ücretsiz olarak. Uygun atık bertarafı, ürünün geri dönüştürülmesini, çevreye veya insan sağlığına olası zararları önlemek için çevreyle uyumlu bertaraf yöntemleriyle işlenmesini ve ürün malzemelerinin yeniden kullanımını ve/veya geri dönüştürülmesini teşvik eder. Ev kullanıcıları tarafından elektronik ürünlerin, hücrelerin ve pillerin yetkisiz olarak atılması, yürürlükteki mevzuat tarafından öngörülen cezaları gerektirir.

## GELENEKSEL GARANTİ

### 1. UYGULAMA ALANI

1.1. ESPRINET S.p.A., yasal adresi Vimercate (MB), Via Energy Park, 20 - bundan böyle ("Esprinet") olarak anılacaktır - Celly markalı ürünler için hem nihai tüketici-müşteri ("Nihai tüketici-müşteri") hem de nihai

profesyonel-müşteri ("Nihai profesyonel-müşteri") lehine burada belirtilen şartlar ve koşullar altında bu geleneksel garantiyi sunar (bu "Geleneksel Garanti"). Geleneksel Garanti şunlara uygulanır:

i. Celly markalı yeni ürünler ("Ürünler");

ii. Dijital içerik veya dijital hizmet içeren veya bunlarla bağlantılı olan ve bu dijital içerik veya hizmetin eksikliği Ürünlerin işlevlerini engelleyecek olan Ürünler ("Dijital Öğeler İçeren Ürünler").

1.2. Bu Geleneksel Garanti yalnızca orijinal yapılandırmasında, varsa aksesuar donanımları dahil olmak üzere eksiksiz Ürünleri kapsar.

## **2. TÜKETİCİ HAKLARI**

2.1. Bu Geleneksel Garanti, 2019/771/AB Direktifi ve tüketici mallarının garantileri ile ilgili ulusal mevzuatın uygulanması hükümleri tarafından öngörülen tüketici haklarını etkilemez ("Yasal Garanti").

2.2. Geleneksel Garanti, Yasal Garanti'nin yerine geçmez, sınırlamaz, etkilemez veya dışlamaz, ancak buna ek olarak gelir. Nihai tüketici-müşteri, bu nedenle, belirtilen mevzuat tarafından öngörülen şartlar ve koşullar altında satıcıya karşı her zaman Yasal Garanti'den doğan haklarını ileri sürebilir.

## **3. GARANTİNİN KONUSU**

3.1. Bu Geleneksel Garanti kapsamında, Esprinet, kendi takdirine bağlı olarak, (i) kullanılan malzemelerden veya işçilikten kaynaklanan üretim sürecindeki orijinal kusurlar nedeniyle kusurlu olan Ürünlerin veya bileşenlerin değiştirilmesi veya onarılması veya (ii) bunun mümkün olmaması durumunda, eşdeğer işlevsellik ve ekonomik değere sahip bir ürün veya ürün parçaları veya bileşenlerle değiştirilmesi taahhüdünde bulunur.

## **4. GARANTİ DIŞI DURUMLAR**

4.1. Bu Geleneksel Garanti, aşağıdaki durumlarda kırılmalar, arızalar veya kusurlar veya hatalar için geçerli değildir:

i) ihmâl, dikkatsizlik, beceriksizlik veya özensizlik nedeniyle kurulum hataları;

ii) kılavuzlarda veya ek talimat sayfalarında yer alan talimatların ve uyarıların eksik veya yanlış uygulanması;

iii) Esprinet tarafından belirtilen yöntemlere göre Ürünlerin eksik veya yanlış bakımı;

iv) Ürünün kötü muhafazası;

v) Nihai müşteri tarafından yapılan veya nihai müşteri tarafından üçüncü taraflara yaptırılan ve Esprinet tarafından yetkilendirilmemiş kişiler tarafından yapılan müdahaleler, değişiklikler, onarımlar veya bakımlar;

vi) Ürünün normal kullanımına veya amacına uygun olmayan ve yanlış kullanımı;

vii) Nihai müşteri tarafından arızanın veya kusurun ortaya çıkmasından sonra Ürünün daha fazla kullanılması nedeniyle hasarın artması;

viii) Ürünün kurulum veya kullanım aşamasında Esprinet'e atfedilemeyen veya Esprinet'e atfedilebilecek herhangi bir dış faktör;

ix) Ürün üzerindeki model, seri numarası veya etiketin kasıtlı olarak tahrif edilmesi veya silinmesi;

x) sağlanan güncellemenin yüklenmemesi.

4.2. Bu Geleneksel Garanti, teslimat sırasında hemen fark edilebilecek açık kusurları veya normal aşınma ve yıpranma nedeniyle meydana gelen kusurları veya arızaları kapsamaz.

4.3. Bu Geleneksel Garanti, Ürüne bağlanan veya Ürünle birlikte kullanılan üçüncü taraflarca üretilen ürünler, parçalar veya bileşenler nedeniyle meydana gelen kırılmalar, arızalar, kusurlar veya hatalar için geçerli değildir.

## **5. GARANTİNİN KULLANIMI**

5.1. Geleneksel Garanti, ilgili Ürünün satın alınmasıyla birlikte hemen devreye girer. Nihai müşteri, doğrudan Esprinet ile [garanzia@esprinet.com](mailto:garanzia@esprinet.com) veya [warranty@esprinet.com](mailto:warranty@esprinet.com) adresinden iletişime

geçerek bu Geleneksel Garanti'den yararlanabilir. Geleneksel Garanti, bir Esprinet Yetkili Merkezi aracılığıyla da yönetilebilir.

5.2. Bu Geleneksel Garanti'den yararlanabilmek için nihai müşterinin Ürünün satın alma fişi ve/veya faturası ve/veya taşıma belgesi ("DDT") olması gerekmektedir. Esprinet, nihai müşteri bu belgelerden en az birini sağlamazsa bu Geleneksel Garanti'yi sunmayı reddetme hakkını saklı tutar.

## **6. SÜRE**

6.1. Bu Geleneksel Garanti'nin süresi, Yasal Garanti'nin süresi ile aynıdır (Garanti Süresi). Bu nedenle, nihai profesyonel-müşteriye de tüketiciler için öngörülen yasal süre kadar bir geleneksel garanti sunulmaktadır, yani iki yıl.

6.2. Garanti Süresi, Ürünün satın alındığı tarihten itibaren başlar, yani satın alma fişi ve/veya fatura ve/veya taşıma belgesinde (DDT) belirtilen tarihten itibaren.

6.3. Onarım veya değiştirme durumunda, orijinal Garanti Süresi devam eder, bu süre yenilenmiş veya uzatılmış olarak kabul edilmemelidir.

6.4. Kusurları ileri sürme hakkı, her durumda, Ürünün satın alınmasından itibaren yirmi altı ay (Garanti Süresi + iki ay) içinde zaman aşımına uğrar.

## **7. COĞRAFİ KAPSAM**

7.1. Bu garanti, yalnızca İtalya, İspanya ve Portekiz'de garanti hizmetlerinin sunulması için geçerlidir ve yalnızca Celly markalı ürünleri kapsar.

## **8. UYGULANACAK HUKUK VE YETKİLİ MAHKEME**

8.1. Bu Garanti Genel Şartları, İtalyan hukukuna tabidir. Bunların yorumlanmasından veya uygulanmasından doğabilecek herhangi bir anlaşmazlık için münhasıran Milano Mahkemesi yetkilidir.

8.2. Nihai tüketici-müşterilerin ikamet ettikleri ülkenin yasalarının öngördüğü daha elverişli ve zorunlu hükümlerinin uygulanması saklıdır, özellikle uygulanacak hukuk, garanti süresi ve yetkili mahkeme ile ilgili olarak.



Bu ürün, 2011/65/AB-2015/863/AB (RoHS) Direktifine uygundur. Ürün, Avrupa Birliği tarafından belirlenen güvenlik standartlarına uygun olduğunu gösteren CE işaretiyle sahiptir.

Nilox®, Esprinet S.p.A.'nın tescilli markasıdır. Tüm markalar, ilgili sahiplerinin tescilli markalarıdır. Esprinet S.p.A., via Energy Park 20, 20871 Vimercate (MB) – İtalya. Çin'de üretilmiştir.

[www.nilox.com](http://www.nilox.com)

bilgi ve iletişim için: [contact@esprinet.com](mailto:contact@esprinet.com)

# nilox



## SA - العربية

دليل الاستخدام

ACTION CAM

النموذج: NXACCARRYCAM

Rev00 – 03.2025

## معلومات السلامة للاستخدام الآمن لكاميرا الأكشن

يرجى قراءة ملاحظات السلامة بعناية واستشارة دليل الاستخدام عبر الإنترنت قبل استخدام المنتج. احتفظ بهذه المعلومات للرجوع إليها في المستقبل وضمنها عند تمرير المنتج إلى أطراف ثالثة. استخدم المنتج وملحقاته فقط للاستخدام المقصود، مع احترام المواصفات الكهربائية المحددة وفي بيئات مغلقة ومحمية، لتجنب المخاطر الجسدية. حافظ على المنتج بعيدًا عن مصادر الحرارة، وأشعة الشمس المباشرة، والرطوبة، والسوائل. يجب ألا يستخدم الجهاز من قبل الأطفال أو من لا يستطيع فهم المخاطر. لا تترك المنتج متصلًا بالشحن، لفترة طويلة أو متصلًا بالشبكة الكهربائية عندما لا يكون قيد الاستخدام أو إذا كنت تشك في وجود أعطال. تجنب الصدمات، والسقوط والضغط، أو التعامل الخشن الذي قد يتسبب في حالات خطيرة. لا تحاول أبدًا تفكيك أو إصلاح المنتج في حالة وجود عيوب. إذا حدث تسرب للسوائل من المنتج، تجنب الاتصال بالجلد أو العينين؛ في هذه الحالة، اغسل المنطقة المتأثرة بالماء على الفور واستشر طبيًا. احتفظ بالصندوق وخاصة الأكياس بعيدًا عن الأطفال لتجنب خطر الاختناق أو الابتلاع العرضي. تجنب استخدام الجهاز بالقرب من الأجهزة الطبية، مثل أجهزة تنظيم ضربات القلب. لأي استفسار يتعلق بتشغيل المنتج أو سلامته أو توصيله، اتصل بخدمة العملاء في لا تستخدم الجهاز أثناء الأنشطة التي تتطلب تركيزًا عاليًا، لتجنب التشتت والحوادث. يتطلب المنتج صيانة قليلة ويمكن Esprinet. تنظيفه فقط بقطعة قماش ناعمة ونظيفة، دون استخدام مواد تنظيف قاسية أو مواد كيميائية. هذا المنتج ليس لعبة. احتفظ بالجهاز وملحقاته بعيدًا عن متناول الأطفال والحيوانات. لا تستخدم الجهاز في المستشفيات، أو على الطائرات، وفي البيئات التي تحتوي على أجهزة إلكترونية قد تتعرض للتداخل مع الترددات الراديوية. إذا لم يكن منصوبًا عليه صراحة في ورقة البيانات الفنية، فإن المنتج غير مناسب للغوص في الماء أو سواحل أخرى، لا تلمس المنتج أو ملحقاته بيدين أو أجزاء أخرى من الجسم مبللة أو رطبة. قبل كل استخدام، Esprinet S.p.A. يُنصح بشحن المنتج بالكامل. لا تعرض المنتج مباشرة لدرجات حرارة مرتفعة تتجاوز 40 درجة مئوية. لن تكون مسؤولة بأي شكل من الأشكال عن الإصابات أو الأضرار التي تلحق بالأشخاص أو الممتلكات الناتجة عن الاستخدام غير السليم للمنتج.

## منتج

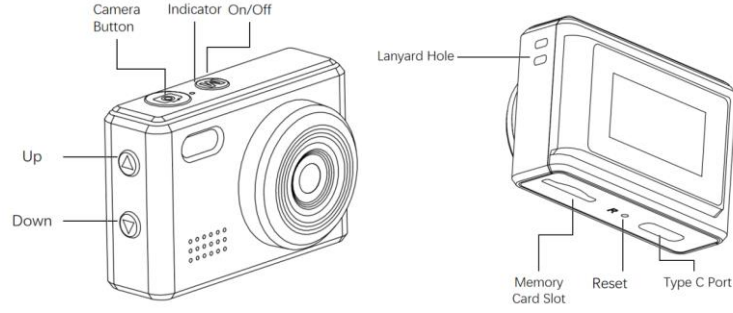

التشغيل سهلة. الاستخدامات من واسعة بمجموعة وتتمتع، الفعلي الوقت في الفيديو تُسجل، الوظائف متعددة رقمية كاميرا المنتج هذا، وغيرها، العمل واجتماعات، الأليفة الحيوانات مقاطع وتسجيل، اللعب في للاستخدام مناسبة. وعملية، أنيقة، الحجم صغيرة.

### المنتج ميزات

- ومبتكر أنيق تصميم
- AVI فيديو صيغة دعم
- الدقة عالي صوتي تسجيل دعم
- بكسل 720 بدقة فيديو تسجيل دعم
- جيجابايت 64 إلى تصل بسعة Micro SD بطاقة دعم
- ساعة/أمبير مللي 200 بسعة مدمجة بوليمر بطارية
- مشاركة/تنزيل/لعرض المحول عبر مباشرةً Android بنظام يعمل الذي المحمول هاتفك توصيل لك يتيح ما، USB-C وظيفة دعم. والفيديوهات الصور.
- مم 42\*19\*29: المنتج أبعاد
- جرامًا 18: المنتج وزن

### التشغيل دليل

#### 1. الشحن

:التالية بالطرق الشحن يمكنك. شحنه يُرجى، مرة لأول الجهاز استخدام قبل

#### 1. الشاحن توصيل

#### 2. الكمبيوتر توصيل

#### 3. للشحن الطاقة بنك توصيل

.الشحن اكتمال عند وينطفئ، دائمةً الأحمر الشحن مؤشر يضيء، الشحن أثناء

.تشغيله ثم أولاً الجهاز شحن يُرجى. تشغيله يمكن ولا الحماية حالة في الجهاز يدخل، البطارية شحن مستوى انخفاض عند: ملاحظة

## 2. الإيقاف/التشغيل

ثوانٍ 3 لمدة (M الزر) الإيقاف/التشغيل زر على مطولاً اضغط: التشغيل

ثوانٍ 3 لمدة (M الزر) الإيقاف/التشغيل زر على مطولاً اضغط: الإيقاف

## 3. الفيديو تسجيل

من اليسرى العلوية الزاوية في تسجيل أيقونة ستظهر، الفيديو وضع إلى للانتقال (M الزر) الإيقاف/التشغيل زر على قصيرة ضغطة اضغط إحصائيات الشاشة من اليمنى العلوية الزاوية وتعرض، التسجيل لبدء الكاميرا زر على اضغط. الفيديو وضع في الجهاز ويدخل، الشاشة ويعود، الذاكرة بطاقة على تلقائياً الفيديو ملف ويحفظ التسجيل عن الجهاز ويتوقف، أخرى مرة الكاميرا زر على اضغط. الفيديو وقت التصوير. ٤. للفيديو الاستعداد وضع إلى الوقت نفس في الجهاز

من اليسرى العلوية الزاوية في صورة رمز يظهر، تشغيله وبعد، التصوير وضع إلى مباشرةً الجهاز ينتقل، Micro SD بطاقة إدخال بعد اليمنى العلوية الزاوية يُظهر. الصورة التقاط إلى للإشارة صوتاً الصوت مكبر وسيُصدر، المصباح وسيُرفع، الكاميرا زر على اضغط. الشاشة التقاطها يُمكن التي المتبقية الصور عدد الشاشة من

الصورة التقاط أثناء الكاميرا تثبيت يُرجى: ملاحظة

## ٥. الصامت الفيديو/التصوير وضع

الشاشة من اليسرى العلوية الزاوية في الميكروفون إيقاف أيقونة وستظهر، العلوي زر على قصيرة ضغطة اضغط، الاستعداد وضع في مطلقاً المصباح يكون بينما، صامتين والفيديو التصوير وضعاً وسيكون

## ٦. الصوتي التسجيل وضع

ضغطة اضغط. تلقائياً الصوت تسجيل وبدء الصوتي التسجيل وضع إلى للدخول الكاميرا زر على طويلة ضغطة اضغط، الاستعداد وضع في لبدء أخرى مرة الكاميرا زر على قصيرة ضغطة اضغط ثم، الاستعداد وضع في والدخول التسجيل لإيقاف واحدة مرة الكاميرا زر على قصيرة التسجيل وضع من للخروج الإيقاف/التشغيل زر على قصيرة ضغطة اضغط أو الكاميرا زر على طويلة ضغطة اضغط. جديد تسجيل التعبئة ضوء شغل. ٧. الصوتي

لمدة عليه مطولاً اضغط ثم، دائماً مضاءً التعبئة ضوء وسيظل، ثوانٍ ٣ لمدة العلوي زر على مطولاً اضغط، للفيديو الاستعداد وضع في لإيقافه ثوانٍ ٣

## ٨. الفلتر

المختلفة الفلتر تأثيرات لاختيار السفلي زر على قصيرة ضغطة اضغط، الاستعداد وضع في

## ٩. الملف تشغيل

الزرين خلال من عرضه تريد الذي الملف حدد ثم، الملف تشغيل وضع إلى للانتقال الإيقاف/التشغيل زر على قصيرة ضغطة اضغط المؤقت الإيقاف أو للتشغيل الكاميرا زر على قصيرة ضغطة واضغط، والسفلي العلوي

## ١٠. كاميرا الويب

عند فصل الجهاز عن بطاقة الذاكرة وتوصيله بالكمبيوتر، يمكن استخدامه مباشرةً ككاميرا ويب.

١١. إعدادات عرض الوقت

time.txt في الجهاز، ثم وصله بالكمبيوتر بعد التشغيل، وافتح المجلد الجذر وابحث عن الملف النصي Micro SD (١). أدخل بطاقة



مع مراعاة تنسيقه بدقة، واكتب الوقت المطلوب مزامنته (ما عليك سوى تغيير النص الموجود بداخله)، ثم time.txt (٢) افتح ملف احفظ الملف وأعد تشغيل الجهاز لمزامنة الوقت داخله.

١٢. إيقاف التشغيل تلقائيًا

في الحالات التالية، سيتم إيقاف تشغيل الجهاز تلقائيًا:

١. عند التسجيل وانقطاع الطاقة، سيحفظ النظام محتوى الفيديو قبل إيقاف التشغيل تلقائيًا

٢. في وضع الاستعداد، وبدون أي تشغيل لمدة ٣ دقائق، سيتم إيقاف تشغيل الجهاز تلقائيًا

١٣. إعادة الضبط

عند تعطل الجهاز أو توقفه لأسباب غير معروفة، يمكنك إدخال دبوس إعادة الضبط من خلال فتحة إعادة الضبط والضغط عليه لفترة قصيرة لإكمال عملية إعادة الضبط، ثم تشغيل الجهاز للاستخدام العادي.

ملاحظة: معظم أسباب الأعطال هي عمليات غير قانونية متكررة أو مشاكل في بطاقة الذاكرة.

١٤. التوصيل بجهاز كمبيوتر

بعد بضع ثوانٍ، سيظهر شعار القرص USB في الجهاز وتوصيله بالكمبيوتر، يمكن استخدامه مباشرةً كقرص Micro SD بعد إدخال بطاقة Micro SD القابل للإزالة على الكمبيوتر، ويمكنك بعد ذلك تحرير الملفات الموجودة في بطاقة

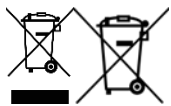

(EU/التوجيه 2013/56) معلومات للتخلص الصحيح من هذا المنتج

تشير هذه العلامة على المنتج أو على عبواته إلى أنه يجب فصل المنتج، في نهاية عمره، بما في ذلك البطارية غير القابلة للإزالة، عن أنواع النفايات الأخرى لإعادة تدويره بشكل مسؤول. يتم ضمان الاستخدام الآمن لهذا المنتج من خلال الالتزام بدليل التعليمات عبر الإنترنت، احتفظ به واستخدمه بعناية طوال عمر المنتج. البطارية المصنوعة من أيونات الليثيوم/لي-أيون/بوليمر داخل المنتج مدمجة وغير قابلة للاستبدال. لا تحاول إزالتها لأنها قد تسبب مخاطر ارتفاع درجة الحرارة، والحرق، والإصابات. يجب إزالة البطارية فقط بواسطة فنيين مؤهلين، قادرين على إزالتها دون أي خطر وإعادة تدويرها وفقاً للقانون. يجب على المستخدمين تسليم المنتج غير المستخدم مجاناً في مراكز الجمع المحلية أو إلى البائع، بنسبة واحد إلى واحد أو مجاناً إذا كانت أبعاد المنتج تتجاوز 25 سم. يسمح التخلص السليم من النفايات بإعادة تدوير المنتج، ومعالجته بطرق التخلص المتوافقة مع البيئة لتجنب الأضرار المحتملة للبيئة أو صحة الإنسان وتعزيز إعادة الاستخدام و/أو إعادة تدوير مواد المنتج. يؤدي التخلص غير المصرح به من المنتجات الإلكترونية، والخلايا، والبطاريات من قبل المستخدمين المنزليين إلى عقوبات منصوص عليها في التشريعات السارية.

## الضمان التقليدي

### 1. نطاق التطبيق

1.1. ("Esprinet")، فيما يلي - 20، Via Energy Park، (MB) التي يقع مقرها القانوني في فيميركات، Esprinet S.p.A. تقدم شركة. لصالح كل من العميل النهائي-المستهلك ("العميل النهائي-المستهلك") والعميل النهائي-المحترف Celly هذا الضمان التقليدي لمنتجات علامة ("العميل النهائي-المحترف") وفقاً للشروط والأحكام المنصوص عليها هنا ("ضمان تقليدي"). ينطبق الضمان التقليدي على:

i. ("المنتجات")؛ Celly السلع الجديدة بعلامة.

ii. المنتجات التي تتضمن أو تتصل بمحتوى رقمي أو خدمة رقمية بطريقة تجعل عدم وجود هذا المحتوى الرقمي أو الخدمة الرقمية يمنع أداء الوظائف الخاصة بالمنتجات ("المنتجات مع العناصر الرقمية").

يشمل هذا الضمان التقليدي فقط المنتجات السليمة، في تكوينها الأصلي، بما في ذلك أي ملحقات.

### 2. حقوق المستهلكين

2.1. (EU) يظل هذا الضمان التقليدي دون المساس بحقوق المستهلك المنصوص عليها في الأحكام التشريعية الوطنية التي تستقبل التوجيه. وتعديلاته بشأن ضمانات السلع الاستهلاكية ("الضمان القانوني") 2019/771.

2.2. لا يحل الضمان التقليدي محل الضمان القانوني، ولا يحد منه، ولا يضر به، ولا يستثنيه، بل يضاف إليه. وبالتالي، يمكن للعميل النهائي-المستهلك دائماً المطالبة بالحقوق المنصوص عليها في الضمان القانوني تجاه البائع، وفقاً للشروط والأحكام المنصوص عليها في التشريع المذكور.

### 3. موضوع الضمان

3.1. باستبدال أو إصلاح المنتجات أو المكونات التي تظهر عيوباً بسبب (i)، حسب تقديرها، Esprinet بناءً على هذا الضمان التقليدي، تلتزم إذا لم يكن ذلك ممكناً، باستبدالها (ii)، عيوب أصلية في عملية التصنيع الناتجة عن المواد المستخدمة أو العمالة بمنتجات أو مكونات متطابقة أو بمنتج أو أجزاء من المنتج أو مكونات ذات وظائف وقيمة اقتصادية متساوية.

### 4. حالات استبعاد الضمان

4.1. لا ينطبق هذا الضمان التقليدي في حالة الكسر، أو الأعطال، أو أي عيوب أو عيوب ناتجة عن:

i) أخطاء في التثبيت ناتجة عن الإهمال، أو عدم الحذر، أو عدم الكفاءة، أو الإهمال؛

ii) عدم الالتزام بالتعليمات والتحذيرات الواردة في الأدلة أو أي أوراق تعليمات إضافية؛

iii) Esprinet؛ عدم أو سوء صيانة المنتجات وفقاً للطريقة المحددة من قبل؛

iv) سوء تخزين المنتج؛

v) التلاعب، أو التعديلات، أو التدخلات، أو الصيانة التي قام بها العميل النهائي أو التي تم تنفيذها من قبل العميل النهائي بواسطة أطراف ثالثة (v) Esprinet؛ والتي لم يتم تنفيذها من قبل أشخاص مخولين من قبل؛

vi) الاستخدام غير السليم وغير المتوافق مع الاستخدام العادي أو الغرض من المنتج؛

vii) تفاقم الضرر الناتج عن الاستخدام الإضافي من قبل العميل النهائي بعد ظهور العطل أو العيب المحتمل؛

viii) Esprinet؛ أي عامل خارجي سواء في مرحلة التثبيت أو استخدام المنتج غير المنسوب أو المنسوب إلى؛

ix) إذا تم تزوير أو محو النموذج، أو الرقم التسلسلي، أو الملصق الموجود على المنتج عمداً؛

x) عدم تثبيت التحديث المقدم.

4.2. لا يشمل هذا الضمان التقليدي العيوب الواضحة التي يمكن التعرف عليها فور تسليم المنتج، ولا العيوب أو الأعطال الناتجة عن التآكل الناتج. عن الاستخدام العادي.

يتم استبعاد هذا الضمان التقليدي إذا كانت الكسر، أو الأعطال، أو العيوب، أو العيوب ناتجة عن منتجات، أو أجزاء، أو مكونات مصنعة من 4.3. والتي يتم توصيل المنتج بها أو استخدامها معها Esprinet قبل أطراف ثالثة غير

#### 5. استخدام الضمان

5.1. يتم تفعيل الضمان التقليدي على الفور عند شراء المنتج المعني. يمكن للعميل النهائي الاستفادة من هذا الضمان التقليدي من خلال الاتصال بـ Esprinet مباشرة على البريد الإلكتروني [warranty@esprinet.com](mailto:warranty@esprinet.com) أو [garanzia@esprinet.com](mailto:garanzia@esprinet.com) على البريد الإلكتروني Esprinet مباشرة بـ Esprinet التقليدي من خلال مركز معتمد من

5.2. للاستفادة من هذا الضمان التقليدي، يجب أن يكون العميل النهائي في حوزته الإيصال الضريبي و/أو فاتورة شراء المنتج و/أو وثيقة النقل. بالحق في رفض تقديم هذا الضمان التقليدي إذا لم يقدم العميل النهائي على الأقل واحدًا من هذه الوثائق Esprinet تحتفظ ("DDT").

#### 6. المدة

6.1. مدة هذا الضمان التقليدي تعادل مدة الضمان القانوني (الـ "فترة الضمان"). وبالتالي، يتم تقديم ضمان تقليدي للعميل النهائي-المحترف لمدة 6.1. تعادل تلك القانونية المنصوص عليها للمستهلكين، أي سنتين

6.2. (DDT) تبدأ فترة الضمان من تاريخ شراء المنتج، وبالتالي، من التاريخ المدون على الإيصال الضريبي و/أو الفاتورة و/أو وثيقة النقل.

6.3. في حالة الإصلاح أو الاستبدال، تستمر فترة الضمان الأصلية، والتي لن تُفهم بالتالي على أنها متجددة أو ممتدة.

6.4. تسقط الدعوى المباشرة للمطالبة بالعيوب، في جميع الأحوال، في غضون ستة وعشرين شهرًا (فترة الضمان + شهرين) من شراء المنتج.

#### 7. النطاق الإقليمي

7.1. هذا الضمان ساري فقط للأداء في الضمان الذي يتم تقديمه على الأراضي الإيطالية، والإسبانية، والبرتغالية، ويشمل فقط المنتجات التي تم Celly تسويقها تحت علامة

#### 8. القانون الواجب التطبيق والمحكمة المختصة

8.1. تخضع هذه الشروط العامة للضمان للقانون الإيطالي. لأي نزاع قد ينشأ عن تفسير أو تطبيق هذه الشروط، ستكون محكمة ميلانو هي المختصة. حصريًا.

8.2.، تظل تطبيق الأحكام الأكثر ملاءمة وغير القابلة للتفاوض المنصوص عليها في قانون البلد الذي يقيم فيه العملاء النهائيون-المستهلكون، خاصة فيما يتعلق بالقانون الواجب التطبيق، ومدة الضمان، والمحكمة المختصة



وبالتالي يتوافق مع معايير السلامة CE المنتج يحمل علامة (EU) RoHS/2015/863-EU/2011/65 هذا المنتج متوافق مع التوجيه 2011/65 التي وضعتها الاتحاد الأوروبي

جميع العلامات التجارية هي علامات تجارية مسجلة لأصحابها المعنيين. Esprinet S.p.A. هو علامة تجارية مملوكة لشركة Nilox®. Esprinet S.p.A.، Via Energy Park 20، 20871 Vimercate (MB) – صنع في الصين.

[www.nilox.com](http://www.nilox.com)

للمعلومات والاتصالات: [contact@esprinet.com](mailto:contact@esprinet.com)

# nilex



## PORTUGUÊS - PT

Manual de instruções

ACTION CAM

Modelo: NXACCARRYCAM

Rev00 – 03.2025

### INFORMAÇÕES DE SEGURANÇA PARA O USO SEGURO DA ACTION CAM

Leia atentamente as notas de segurança e consulte o manual de uso online antes de utilizar o produto. Guarde estas informações para referências futuras e inclua-as ao passar o produto para terceiros. Utilize o produto e seus acessórios exclusivamente para o uso previsto, respeitando as especificações elétricas indicadas e em ambientes fechados e protegidos, para evitar riscos graves. Mantenha o produto longe de fontes de calor, luz solar direta, umidade e líquidos. O dispositivo não deve ser utilizado por crianças ou por quem não é capaz de compreender os riscos. Não deixe o produto carregando por muito tempo ou conectado à rede elétrica quando não estiver em uso ou se suspeitar de falhas. Evite impactos, quedas, esmagamentos ou manuseios bruscos que possam causar situações perigosas. Nunca tente desmontar ou reparar o produto em caso de defeitos. Se ocorrerem vazamentos de líquidos do produto, evite o contato com a pele ou os olhos; nesse caso, lave imediatamente a área afetada com água e consulte um médico. Guarde a caixa e, principalmente, os sacos, longe das crianças para prevenir o risco de asfixia ou ingestão acidental. Evite utilizar o dispositivo próximo a dispositivos eletromédicos, como marcapassos. Para qualquer dúvida sobre o funcionamento, segurança ou conexão do produto, entre em contato com o serviço de atendimento ao cliente da Esprinet. Não use o dispositivo durante atividades que exijam alta concentração, para evitar distrações e acidentes. O produto requer pouca manutenção e pode ser limpo apenas com um pano macio e limpo, sem o uso de detergentes agressivos ou substâncias químicas. Este produto não é um brinquedo. Mantenha o dispositivo e seus acessórios fora do alcance de crianças e animais. Não utilize o dispositivo em hospitais, em aviões e em ambientes com instrumentação eletrônica que possa sofrer interferência com as radiofrequências. Se não previsto expressamente na ficha técnica, o produto não é adequado para imersões em água ou outros líquidos, não toque o produto ou seus acessórios com as mãos ou outras partes do corpo molhadas ou úmidas. Antes de cada uso, é recomendável carregar completamente o produto. Não exponha o produto diretamente a temperaturas

elevadas, que superem 40° C. A Esprinet S.p.A. não será de forma alguma responsável por lesões ou danos causados a pessoas ou propriedades decorrentes do uso inadequado do produto.

## PRODUTO

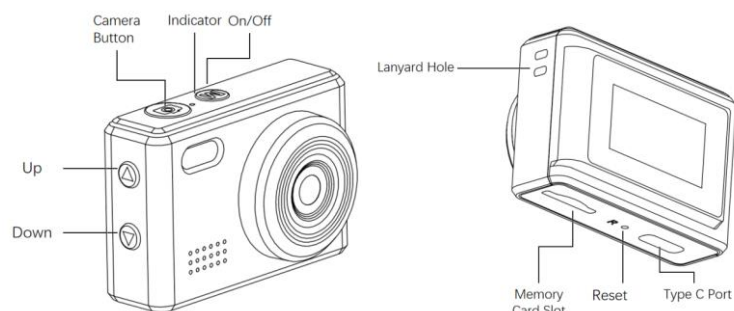

Este produto é uma câmera digital multifuncional que grava em tempo real e possui uma vasta gama de cenários de aplicação. Fácil de operar, pequena e requintada, bonita e prática. Adequado para brincar ao ar livre, gravar animais de estimação, gravar reuniões de negócios e outros campos.

### CARACTERÍSTICAS DO PRODUTO

- Design elegante e inovador
- Suporte para formato de vídeo AVI
- Suporte para gravação de voz em HD
- Suporte para gravação de vídeo a 720P
- Suporte para cartão Micro SD até 64 GB
- Bateria de polímero integrada com capacidade de 200 mAh
- Suporta a função USB-C, pode ligar o seu telemóvel Android diretamente através do adaptador para visualizar/descarregar/partilhar fotografias e vídeos.
- Dimensões do produto: 42 x 19 x 29 mm
- Peso do produto: 18 g

### GUIA DE OPERAÇÃO

#### 1. Carregamento

Antes de utilizar o dispositivo pela primeira vez, carregue-o. Pode carregá-lo das seguintes formas:

- 1). Ligar o carregador para carregar
- 2). Ligar o computador para carregar
- 3). Ligar o carregador portátil para carregar

Durante o carregamento, o indicador vermelho de carga está sempre aceso e, quando o carregamento estiver concluído, o indicador apaga-se.

Nota: Quando a bateria está fraca, o dispositivo entra em modo de proteção e não pode ser ligado. Carregue primeiro o dispositivo e, em seguida, ligue-o para o utilizar.

## 2. Ligar/Desligar

Ligar: Pressione longamente o botão de ligar/desligar (Botão M) durante 3 segundos.

Desligar: Pressione longamente o botão de alimentação (Botão M) durante 3 segundos.

## 3. Gravação de vídeo

Prima brevemente o botão de alimentação (Botão M) para passar para o modo de vídeo. Um ícone de gravação aparecerá no canto superior esquerdo do ecrã e o dispositivo entrará no modo de vídeo. Prima o botão da câmara para iniciar a gravação. O canto superior direito do ecrã exibirá as estatísticas do tempo de vídeo. Prima novamente o botão da câmara e o dispositivo irá parar a gravação e guardar automaticamente o ficheiro de vídeo no cartão de memória. Ao mesmo tempo, o dispositivo regressará ao modo de espera de vídeo.

## 4. Foto

Após inserir o cartão Micro SD, este entra diretamente no modo Fotografia. Após ligar, surge um ícone de fotografia no canto superior esquerdo do ecrã. Pressione o botão da câmara, a lanterna acende e o altifalante emite um clique para indicar que a fotografia foi tirada. O canto superior direito do ecrã mostra o número restante de fotografias que podem ser tiradas.

Nota: Mantenha a câmara estável durante o processo de captura de fotografias.

## 5. Modo de fotografia/vídeo silencioso

No modo de espera, pressione brevemente o botão para cima e o ícone de microfone desligado aparece no canto superior esquerdo do ecrã. Os modos de fotografia e vídeo permanecem silenciosos enquanto a lanterna estiver desligada.

## 6. Modo de gravação de voz

No modo de espera, prima longamente o botão da câmara para entrar no modo de gravação de voz e iniciar automaticamente a gravação de som. Prima brevemente o botão da câmara uma vez para parar a gravação e entrar no modo de espera de gravação e, em seguida, prima brevemente o botão da câmara novamente para iniciar uma nova gravação. Prima longamente o botão da câmara ou prima brevemente o botão de alimentação para sair do modo de gravação de som.

## 7. Ligue a luz de enchimento

No modo de espera de vídeo, prima longamente o botão para cima durante 3 segundos. A luz de enchimento permanece acesa. Em seguida, pressione longamente durante 3 segundos para a desligar.

## 8. Filtro

No modo de espera, prima brevemente o botão para baixo para selecionar vários efeitos de filtro.

## 9. Reprodução de Ficheiros

Prima brevemente o botão de alimentação para alternar para o modo de reprodução de ficheiros. Selecione o ficheiro que pretende visualizar utilizando os botões para cima e para baixo. Prima brevemente o botão da câmara para reproduzir ou pausar.

## 10. Webcam

Após remover o cartão de memória e ligá-lo ao computador, o dispositivo pode ser utilizado diretamente como webcam.

## 11. Configurações de visualização de tempo

1). Insira o cartão Micro SD no dispositivo, ligue-o ao computador após o ligar, abra o directório raiz e encontre o ficheiro de texto com o nome time.txt

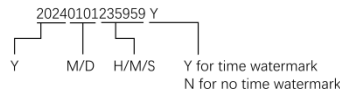

2). Abra o ficheiro time.txt, seguindo rigorosamente o formato do documento, escreva a hora a sincronizar (basta alterar o texto interno), guarde e reinicie para sincronizar a hora no documento.

## 12. Desligamento automático

Nos seguintes casos, o dispositivo desligar-se-á automaticamente:

- 1). Quando estiver a gravar e a energia for insuficiente, o sistema guardará o conteúdo do vídeo antes de se desligar automaticamente.
- 2). Em modo de espera, sem qualquer operação durante 3 minutos, o sistema desligar-se-á automaticamente.

## 13. Reinicialização

Quando o dispositivo estiver inoperacional ou bloqueado por motivos desconhecidos, pode inserir o pino de reinicialização no orifício de reinicialização e premi-lo brevemente para concluir a reinicialização e, em seguida, ligar o dispositivo para utilização normal.

Nota: A maioria dos motivos para falhas são operações ilegais frequentes ou problemas com o cartão de memória.

## 14. Ligação a um computador

Após inserir o cartão Micro SD no dispositivo e ligá-lo ao computador, este pode ser utilizado diretamente como um disco USB. Após alguns segundos, o computador irá exibir o logótipo do disco amovível e poderá editar os ficheiros no cartão Micro SD.



### **INFORMAÇÕES PARA O CORRETO DESCARTE DESTE PRODUTO (Diretiva 2013/56/UE)**

Esta marca no produto ou em sua embalagem significa que o produto, ao final de sua vida útil, incluindo a bateria não removível, deve ser separado de outros tipos de resíduos para ser reciclado de forma responsável. O uso seguro deste produto é garantido em conformidade com o manual de instruções online, guarde-o e utilize-o com cuidado durante toda a vida do produto. A bateria de íon de lítio/lítio-íon/polímeros dentro do produto é integrada e não substituível. Não tente removê-la, pois pode provocar riscos de superaquecimento, incêndio e lesões. A bateria deve ser removida apenas por técnicos

qualificados, capazes de removê-la sem qualquer perigo e reciclá-la em conformidade com a lei. Os usuários devem entregar o produto fora de uso gratuitamente nos centros locais de coleta separada ou ao revendedor, em uma relação um a um ou gratuitamente se as dimensões do produto excederem 25 cm. Um descarte adequado de resíduos permite reciclar o produto, tratá-lo com processos de descarte compatíveis com o meio ambiente para prevenir possíveis danos ao meio ambiente ou à saúde humana e promover a reutilização e/ou reciclagem dos materiais do produto. O descarte não autorizado de produtos eletrônicos, células e baterias por usuários domésticos implica sanções previstas pela legislação em vigor.

## **GARANTIA CONVENCIONAL**

### **1. ÂMBITO DE APLICAÇÃO**

1.1. A ESPRINET S.p.A., com sede legal em Vimercate (MB), Via Energy Park, 20, - doravante, (“Esprinet”) oferece a presente garantia convencional para os produtos da marca Celly em favor tanto do cliente final-consumidor (“Cliente final-consumidor”) quanto do cliente final-profissional (“Cliente final-profissional”) nos termos e condições aqui previstos (a “Garantia Convencional”). A Garantia Convencional se aplica a:

- i. bens novos da marca Celly (os “Produtos”);
- ii. Produtos que incorporam ou estão interconectados com um conteúdo digital ou um serviço digital de tal forma que a falta desse conteúdo digital ou serviço digital impediria a realização das funções próprias dos Produtos (“Produtos com Elementos Digitais”).

1.2. A presente Garantia Convencional inclui exclusivamente os Produtos íntegros, em sua configuração original, incluindo eventuais dotações acessórias.

### **2. DIREITOS DOS CONSUMIDORES**

2.1. A presente Garantia Convencional não prejudica os direitos do consumidor previstos pelas disposições legislativas de recepção nacionais da Diretiva (UE) 2019/771 e s.m.i. em matéria de garantias dos bens de consumo (“Garantia Legal”).

2.2. A Garantia Convencional não substitui, não limita e não prejudica nem exclui a Garantia Legal, mas se adiciona a esta última. O Cliente final-consumidor poderá, portanto, sempre fazer valer os direitos da Garantia Legal em relação ao vendedor, nas condições e nos termos previstos pela referida normativa.

### **3. OBJETO DA GARANTIA**

3.1 Com base na presente Garantia Convencional, a Esprinet se compromete, a seu critério, (i) à substituição ou reparação dos Produtos ou dos componentes que apresentem defeitos devido a falhas originárias do processo de fabricação decorrentes dos materiais utilizados ou da mão de obra com Produtos ou componentes idênticos ou, (ii) quando isso não for possível, à substituição por um produto ou partes de produto ou componentes de funcionalidade e valor econômico equivalentes.

### **4. CASOS DE EXCLUSÃO DA GARANTIA**

4.1 A presente Garantia Convencional não se aplica em caso de quebras, mau funcionamento ou de qualquer forma vícios ou defeitos causados por:

- i) erros de instalação causados por negligência, imprudência, inexperiência ou descuido;
- ii) não cumprimento ou cumprimento incorreto das instruções e advertências contidas nos manuais ou em eventuais folhas de instruções adicionais;
- iii) falta ou manutenção inadequada dos Produtos conforme as modalidades indicadas pela Esprinet;
- iv) má conservação do Produto;
- v) manipulações, modificações, intervenções ou manutenções realizadas pelo Cliente final ou feitas pelo Cliente final a terceiros, e de qualquer forma não realizadas por pessoas autorizadas pela Esprinet;
- vi) uso inadequado e não conforme ao uso normal ou destinação do Produto;

vii) agravamento do dano causado pelo uso adicional por parte do Cliente final uma vez que já tenha se manifestado o possível mau funcionamento ou defeito;

viii) qualquer fator externo tanto na fase de instalação quanto de uso do Produto não imputável ou de qualquer forma atribuível à Esprinet;

ix) se o modelo, o código de série ou o rótulo presente no Produto tiverem sido deliberadamente falsificados ou apagados;

x) falta de instalação da atualização fornecida.

4.2. A presente Garantia Convencional não inclui os vícios evidentes imediatamente reconhecíveis na entrega do Produto, nem os defeitos ou mau funcionamento causados por deterioração devido ao desgaste normal.

4.3. A presente Garantia Convencional é excluída caso quebras, mau funcionamento, vícios ou defeitos sejam causados por produtos, partes ou componentes fabricados por terceiros diferentes da Esprinet aos quais o Produto seja conectado ou com os quais seja de qualquer forma utilizado.

## **5. UTILIZAÇÃO DA GARANTIA**

5.1. A Garantia Convencional é ativada imediatamente com a compra do respectivo Produto. O Cliente final pode usufruir da presente Garantia Convencional entrando em contato diretamente com a Esprinet pelo e-mail [garanzia@esprinet.com](mailto:garanzia@esprinet.com) ou [warranty@esprinet.com](mailto:warranty@esprinet.com). A Garantia Convencional também pode ser gerida através de um Centro Autorizado Esprinet.

5.2. Para poder usufruir da presente Garantia Convencional, o Cliente final deve estar de posse do recibo fiscal e/ou da fatura de compra do Produto e/ou do documento de transporte (“DDT”). A Esprinet se reserva o direito de recusar a prestação da presente Garantia Convencional se o Cliente final não fornecer pelo menos um desses documentos.

## **6. DURAÇÃO**

6.1. A duração da presente Garantia Convencional é igual à da Garantia Legal (o “Período de Garantia”). Consequentemente, também ao Cliente final-profissional é oferecida uma garantia convencional de duração igual àquela legal prevista para os consumidores, ou seja, dois anos.

6.2. O Período de Garantia começa a contar a partir da data de compra do Produto, portanto, a partir da data indicada no recibo fiscal e/ou na fatura e/ou no documento de transporte (DDT).

6.3. Em caso de reparação ou substituição, continua a contar o Período de Garantia original, o qual não deverá, portanto, ser entendido como renovado ou estendido.

6.4. A ação direta para fazer valer os defeitos prescreve, em qualquer caso, no prazo de vinte e seis meses (Período de Garantia + dois meses) a partir da compra do Produto.

## **7. ÂMBITO TERRITORIAL**

7.1. A presente garantia é eficaz apenas para prestações em garantia a serem realizadas no território italiano, espanhol e português e diz respeito apenas a produtos comercializados com a marca Celly.

## **8. LEI APLICÁVEL E FORO COMPETENTE**

8.1. As presentes Condições Gerais de Garantia são regidas pelo direito italiano. Para qualquer controvérsia que possa surgir da interpretação ou aplicação das mesmas, será competente exclusivamente o Tribunal de Milão.

8.2. Fica ressalvada a aplicação aos clientes finais-consumidores das disposições eventualmente mais favoráveis e inderrogáveis previstas pela lei do país em que tenham sua residência habitual, em particular em relação à lei aplicável, à duração da garantia e ao foro competente.



Este produto está em conformidade com a Diretiva 2011/65/UE-2015/863/UE (RoHS). O produto possui a marca CE e, portanto, está em conformidade com os padrões de segurança estabelecidos pela União Europeia.

Nilox® é uma marca registrada da Esprinet S.p.A. Todas as marcas são marcas registradas de seus respectivos proprietários. Esprinet S.p.A., via Energy Park 20, 20871 Vimercate (MB) – Itália. Feito na China.

[www.nilox.com](http://www.nilox.com)

para informações e contatos: [contact@esprinet.com](mailto:contact@esprinet.com)

# nilex



**POLSKI - PL**

Instrukcja obsługi

ACTION CAM

Model: NXACCARRYCAM

Rev00 – 03.2025

## **INFORMACJE BEZPIECZEŃSTWA DOTYCZĄCE BEZPIECZNEGO UŻYTKOWANIA ACTION CAM**

Dokładnie przeczytaj uwagi dotyczące bezpieczeństwa i zapoznaj się z instrukcją obsługi online przed użyciem produktu. Zachowaj te informacje na przyszłość i dołącz je, gdy przekazujesz produkt osobom trzecim. Używaj produktu i jego akcesoriów wyłącznie zgodnie z przeznaczeniem, przestrzegając wskazanych specyfikacji elektrycznych oraz w zamkniętych i chronionych pomieszczeniach, aby uniknąć poważnych zagrożeń. Trzymaj produkt z dala od źródeł ciepła, bezpośredniego światła słonecznego, wilgoci i cieczy. Urządzenie nie powinno być używane przez dzieci ani przez osoby, które nie są w stanie zrozumieć związanych z nim ryzyk. Nie pozostawiaj produktu podłączonego do zasilania zbyt długo, ani gdy nie jest używany, lub jeśli podejrzewasz usterki. Unikaj uderzeń, upadków, zgniotów lub szarpania, które mogą prowadzić do niebezpiecznych sytuacji. Nigdy nie próbuj demontować ani naprawiać produktu w przypadku wad. Jeśli z produktu wycieka ciecz, unikaj kontaktu ze skórą lub oczami; w takim przypadku natychmiast przepłucz dotknięty obszar wodą i skonsultuj się z lekarzem. Przechowuj pudełko, a zwłaszcza torby, z dala od dzieci, aby zapobiec ryzyku uduszenia lub przypadkowego połknięcia. Unikaj używania urządzenia w pobliżu urządzeń medycznych, takich jak rozruszniki serca. W przypadku jakichkolwiek wątpliwości dotyczących działania, bezpieczeństwa lub podłączenia produktu, skontaktuj się z działem obsługi klienta Esprinet. Nie używaj urządzenia podczas czynności wymagających dużej koncentracji, aby uniknąć rozproszenia uwagi i wypadków. Produkt wymaga niewielkiej konserwacji i można go czyścić tylko miękką, czystą szmatką, bez użycia agresywnych detergentów lub substancji chemicznych. Ten produkt nie jest zabawką. Trzymaj urządzenie i jego akcesoria z dala od dzieci i zwierząt. Nie używaj urządzenia w szpitalach, na pokładzie samolotów i w miejscach z elektroniką, która może być zakłócana przez fale radiowe. Jeśli nie jest to wyraźnie przewidziane w karcie technicznej, produkt nie nadaje się do zanurzenia w wodzie ani innych cieczy, nie dotykaj produktu ani jego akcesoriów mokrymi rękami lub innymi wilgotnymi częściami ciała. Przed każdym użyciem zaleca się całkowite naładowanie produktu. Nie wystawiaj produktu

bezpośrednio na wysokie temperatury, przekraczające 40°C. Esprinet S.p.A. nie ponosi odpowiedzialności za obrażenia lub szkody wyrządzone osobom lub mieniu w wyniku niewłaściwego użycia produktu.

## PRODUCT

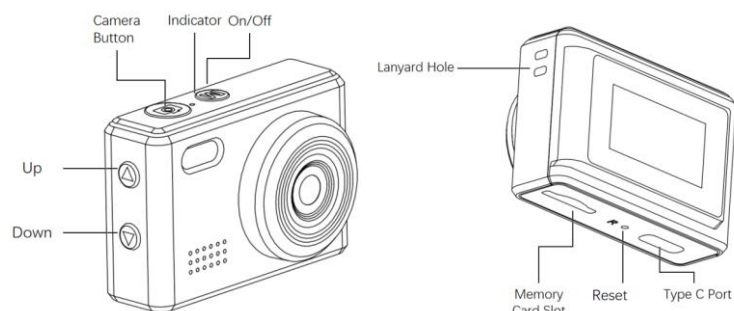

Ten produkt to wielofunkcyjny aparat cyfrowy, który może nagrywać w czasie rzeczywistym i ma szeroki zakres zastosowań. Łatwy w obsłudze, mały i elegancki, piękny i praktyczny. Nadaje się do zabawy na świeżym powietrzu, nagrywania zwierząt domowych, spotkań biznesowych i innych zastosowań.

## CECHY PRODUKTU

- Stylowy i innowacyjny design
- Obsługa formatu wideo AVI
- Obsługa nagrywania głosu HD
- Obsługa nagrywania wideo 720P
- Obsługa kart Micro SD do 64 GB
- Wbudowana bateria polimerowa o pojemności 200 mAh
- Obsługa funkcji USB-C, dzięki czemu można podłączyć telefon komórkowy z systemem Android bezpośrednio przez adapter, aby przeglądać/pobierać/udostępniać zdjęcia i filmy.
- Wymiary produktu: 42 x 19 x 29 mm
- Waga produktu: 18 g

## INSTRUKCJA OBSŁUGI

### 1. Ładowanie

Przed pierwszym użyciem urządzenia należy je naładować. Można to zrobić w następujący sposób:

- 1). Podłączenie ładowarki w celu naładowania
- 2). Podłączenie komputera w celu naładowania
- 3). Podłączanie powerbanku do ładowania

Podczas ładowania czerwony wskaźnik ładowania jest zawsze włączony, a po zakończeniu ładowania wskaźnik gaśnie.

Uwaga: Gdy bateria jest słaba, urządzenie przechodzi w stan ochrony i nie można go włączyć. Najpierw naładuj urządzenie, a następnie włącz je.

## 2. Włączanie/wyłączanie

Włączanie: Naciśnij i przytrzymaj przycisk włączania/wyłączania (przycisk M) przez 3 sekundy.

Wyłączanie: Naciśnij i przytrzymaj przycisk włączania/wyłączania (przycisk M) przez 3 sekundy.

## 3. Nagrywanie wideo

Naciśnij krótko przycisk włączania/wyłączania (przycisk M), aby przełączyć się w tryb wideo. W lewym górnym rogu ekranu pojawi się ikona nagrywania, a urządzenie przejdzie w tryb wideo. Naciśnij przycisk aparatu, aby rozpocząć nagrywanie. W prawym górnym rogu ekranu wyświetlone zostaną statystyki czasu nagrywania. Ponowne naciśnięcie przycisku aparatu spowoduje zatrzymanie nagrywania i automatyczne zapisanie pliku wideo na karcie pamięci. Jednocześnie urządzenie przejdzie w tryb gotowości do nagrywania.

## 4. Zdjęcie

Po włożeniu karty Micro SD urządzenie przechodzi bezpośrednio do trybu zdjęć. W lewym górnym rogu ekranu pojawia się ikona zdjęcia. Naciśnij przycisk aparatu, latarka się włączy, a głośnik zabrzmi, informując o zrobieniu zdjęcia. W prawym górnym rogu ekranu wyświetlana jest liczba pozostałych zdjęć.

Uwaga: Podczas robienia zdjęć należy trzymać aparat nieruchomo.

## 5. Cichy tryb zdjęć/wideo

W trybie czuwania naciśnij krótko przycisk w górę. W lewym górnym rogu ekranu pojawi się ikona wyłączenia mikrofonu. Tryby zdjęć i wideo są ciche, a latarka jest wyłączona.

## 6. Tryb nagrywania głosu

W trybie czuwania naciśnij i przytrzymaj przycisk aparatu, aby przejść do trybu nagrywania głosu i automatycznie rozpocząć nagrywanie dźwięku. Naciśnij i przytrzymaj przycisk aparatu raz, aby zatrzymać nagrywanie i przejść do trybu gotowości do nagrywania, a następnie naciśnij i przytrzymaj ponownie przycisk aparatu, aby rozpocząć nowe nagrywanie. Naciśnij i przytrzymaj przycisk aparatu lub naciśnij i przytrzymaj przycisk włączania/wyłączania, aby wyjść z trybu nagrywania dźwięku.

## 7. Włącz światło wypełniające

W trybie czuwania naciśnij i przytrzymaj przycisk w górę przez 3 sekundy, światło wypełniające będzie zawsze włączone, a następnie naciśnij i przytrzymaj go przez 3 sekundy, aby je wyłączyć.

## 8. Filtr

W trybie czuwania naciśnij i przytrzymaj przycisk w dół, aby wybrać różne efekty filtra.

## 9. Odtwarzanie plików

Naciśnij krótko przycisk włączania/wyłączania, aby przejść do trybu odtwarzania plików. Wybierz plik do wyświetlenia za pomocą przycisków w górę i w dół, a następnie naciśnij krótko przycisk aparatu, aby odtworzyć lub wstrzymać odtwarzanie.

## 10. Kamera internetowa

Po wyjęciu urządzenia z karty pamięci i podłączeniu go do komputera można go używać bezpośrednio jako kamery internetowej.

#### 11. Ustawienia wyświetlania czasu

1) Włóż kartę Micro SD do urządzenia, podłącz je do komputera po włączeniu, otwórz katalog główny i znajdź plik tekstowy o nazwie time.txt

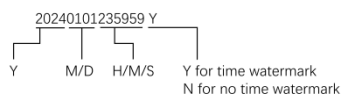

2) Otwórz plik time.txt, ściśle przestrzegając formatu dokumentu, wpisz czas, który chcesz zsynchronizować (wystarczy zmienić tekst w środku), zapisz i uruchom ponownie, aby zsynchronizować czas w dokumencie.

#### 12. Automatyczne wyłączenie

Urządzenie wyłączy się automatycznie w następujących przypadkach:

1) Podczas nagrywania, gdy zasilanie jest niewystarczające, system zapisze zawartość wideo przed automatycznym wyłączeniem.

2) W trybie czuwania, bez żadnej operacji przez 3 minuty, system wyłączy się automatycznie.

#### 13. Resetowanie

Gdy urządzenie jest nieaktywne lub zablokowane z nieznanymi przyczynami, możesz włożyć szpilkę resetującą przez otwór resetowania i nacisnąć ją krótko, aby zakończyć resetowanie, a następnie włączyć urządzenie i rozpocząć normalne użytkowanie.

Uwaga: Większość przyczyn awarii to częste nieprawidłowe operacje lub problemy z kartą pamięci.

#### 14. Podłączanie do komputera

Po włożeniu karty Micro SD do urządzenia i podłączeniu urządzenia do komputera można go używać bezpośrednio jako dysku USB. Po kilku sekundach na ekranie komputera pojawi się logo dysku wymiennego, a następnie będziesz mógł edytować pliki na karcie Micro SD.



#### INFORMACJE O PRAWIDŁOWYM USUWANIU TEGO PRODUKTU (Dyrektywa 2013/56/UE)

Ten znak na produkcie lub jego opakowaniu oznacza, że produkt, po zakończeniu swojego życia, w tym niewymienne baterie, musi być oddzielony od innych rodzajów odpadów, aby można go było odpowiedzialnie poddać recyklingowi. Bezpieczne użytkowanie tego produktu jest zapewnione poprzez przestrzeganie instrukcji obsługi online, zachowuj je i używaj ostrożnie przez cały okres użytkowania produktu. Wbudowana bateria litowo-jonowa/li-jonowa/polimerowa w produkcie jest zintegrowana i nie wymienna. Nie próbuj jej usunąć, ponieważ może to prowadzić do ryzyka przegrzania, pożaru i obrażeń. Bateria powinna być usuwana tylko przez wykwalifikowanych techników, którzy mogą ją usunąć bez żadnego niebezpieczeństwa i poddać recyklingowi zgodnie z prawem. Użytkownicy powinni oddać zużyty produkt bezpłatnie w lokalnych punktach zbiórki odpadów lub u sprzedawcy, w stosunku 1:1 lub bezpłatnie, jeśli rozmiar produktu przekracza 25 cm. Odpowiednie usuwanie odpadów pozwala na recykling produktu,

traktowanie go zgodnie z procedurami usuwania przyjaznymi dla środowiska, aby zapobiec możliwym szkodom dla środowiska lub zdrowia ludzkiego oraz promować ponowne wykorzystanie i/lub recykling materiałów produktu. Nieautoryzowane usuwanie produktów elektronicznych, ogniw i baterii przez użytkowników domowych wiąże się z sankcjami przewidzianymi przez obowiązujące przepisy.

## **GWARANCJA KONWENCJONALNA**

### **1. ZAKRES ZASTOSOWANIA**

1.1. ESPRINET S.p.A., z siedzibą w Vimercate (MB), Via Energy Park, 20, - dalej, („Esprinet”) oferuje niniejszą gwarancję konwencjonalną dla produktów marki Celly na rzecz zarówno klienta końcowego-konsumenta („Klient końcowy-konsument”), jak i klienta końcowego-profesjonalisty („Klient końcowy-profesjonalista”) na warunkach i w warunkach określonych w niniejszym dokumencie („Gwarancja Konwencjonalna”). Gwarancja Konwencjonalna ma zastosowanie do:

i. nowych towarów marki Celly („Produkty”);  
ii. Produktów, które zawierają lub są połączone z treścią cyfrową lub usługą cyfrową w taki sposób, że brak tej treści cyfrowej lub usługi cyfrowej uniemożliwiłby wykonywanie funkcji właściwych dla Produktów („Produkty z Elementami Cyfrowymi”).

1.2. Niniejsza Gwarancja Konwencjonalna obejmuje wyłącznie Produkty w nienaruszonym stanie, w ich pierwotnej konfiguracji, w tym wszelkie akcesoria.

### **2. PRAWA KONSUMENTÓW**

2.1. Niniejsza Gwarancja Konwencjonalna nie narusza praw konsumenta przewidzianych w krajowych przepisach wdrażających Dyrektywę (UE) 2019/771 i zmiany w niej dotyczące gwarancji towarów konsumpcyjnych („Gwarancja Prawna”).

2.2. Gwarancja Konwencjonalna nie zastępuje, nie ogranicza i nie narusza ani nie wyklucza Gwarancji Prawnej, lecz jest jej uzupełnieniem. Klient końcowy-konsument może zatem zawsze dochodzić praw wynikających z Gwarancji Prawnej wobec sprzedawcy, na warunkach i w terminach przewidzianych w powyższych przepisach.

### **3. PRZEDMIOT GWARANCJI**

3.1 Na podstawie niniejszej Gwarancji Konwencjonalnej, Esprinet zobowiązuje się, według własnego uznania, (i) do wymiany lub naprawy Produktów lub komponentów, które okażą się wadliwe z powodu wad pierwotnych procesu produkcji wynikających z użytych materiałów lub pracy, na identyczne Produkty lub komponenty, lub (ii) jeśli to nie będzie możliwe, do wymiany na produkt lub części produktu lub komponenty o równoważnej funkcjonalności i wartości ekonomicznej.

### **4. PRZYPADKI WYŁĄCZENIA GWARANCJI**

4.1 Niniejsza Gwarancja Konwencjonalna nie ma zastosowania w przypadku uszkodzeń, awarii lub jakichkolwiek wad lub defektów spowodowanych przez:

- i) błędy instalacji spowodowane niedbalstwem, lekkomyślnością, brakiem umiejętności lub zaniedbaniem;
- ii) brak lub błędne przestrzeganie instrukcji i ostrzeżeń zawartych w podręcznikach lub na ewentualnych dodatkowych kartkach instrukcji;
- iii) brak lub błędną konserwację Produktów zgodnie z zaleceniami Esprinet;
- iv) niewłaściwe przechowywanie Produktu;
- v) manipulacje, modyfikacje, interwencje lub konserwacje wykonane przez Klienta końcowego lub zlecone przez Klienta końcowego osobom trzecim, a w każdym przypadku nie wykonane przez osoby upoważnione przez Esprinet;
- vi) niewłaściwe i niezgodne z normalnym użytkowaniem lub przeznaczeniem Produktu;

vii) pogorszenie szkody spowodowane dalszym użytkowaniem przez Klienta końcowego, gdy możliwe uszkodzenie lub wada już się ujawniły;

viii) jakiegokolwiek czynniki zewnętrzne zarówno na etapie instalacji, jak i użytkowania Produktu, które nie są przypisywane lub w jakikolwiek sposób związane z Esprinet;

ix) jeśli model, numer seryjny lub etykieta znajdująca się na Produkcie zostały celowo sfalszowane lub usunięte;

x) brak instalacji dostarczonej aktualizacji.

4.2. Niniejsza Gwarancja Konwencjonalna nie obejmuje widocznych wad, które można natychmiast rozpoznać przy dostawie Produktu, ani defektów lub awarii spowodowanych zużyciem wynikającym z normalnego użytkowania.

4.3. Niniejsza Gwarancja Konwencjonalna jest wyłączona, jeśli uszkodzenia, awarie, wady lub defekty są spowodowane przez produkty, części lub komponenty wyprodukowane przez osoby trzecie inne niż Esprinet, do których Produkt jest podłączony lub z którymi jest w jakikolwiek sposób używany.

## **5. KORZYSTANIE Z GWARANCJI**

5.1. Gwarancja Konwencjonalna aktywuje się natychmiast po zakupie odpowiedniego Produktu. Klient końcowy może skorzystać z niniejszej Gwarancji Konwencjonalnej, kontaktując się bezpośrednio z Esprinet pod adresem e-mail [garanzia@esprinet.com](mailto:garanzia@esprinet.com) lub [warranty@esprinet.com](mailto:warranty@esprinet.com). Gwarancja Konwencjonalna może być również zarządzana przez Autoryzowane Centrum Esprinet.

5.2. Aby móc skorzystać z niniejszej Gwarancji Konwencjonalnej, Klient końcowy musi posiadać paragon i/lub fakturę zakupu Produktu i/lub dokument przewozowy („DDT”). Esprinet zastrzega sobie prawo do odmowy udzielenia niniejszej Gwarancji Konwencjonalnej, jeśli Klient końcowy nie dostarczy przynajmniej jednego z tych dokumentów.

## **6. CZAS TRWANIA**

6.1. Czas trwania niniejszej Gwarancji Konwencjonalnej jest równy czasowi trwania Gwarancji Prawnej („Okres Gwarancji”). Oznacza to, że Klient końcowy-profesjonalista również otrzymuje gwarancję konwencjonalną o czasie trwania równym temu, które przewidziano dla konsumentów, czyli dwa lata.

6.2. Okres Gwarancji zaczyna biec od daty zakupu Produktu, a więc od daty widniejącej na paragonie i/lub fakturze i/lub dokumencie przewozowym (DDT).

6.3. W przypadku naprawy lub wymiany pierwotny Okres Gwarancji nadal obowiązuje, co nie oznacza, że zostaje on odnowiony lub przedłużony.

6.4. Roszczenie o dochodzenie wad przedawnia się w każdym przypadku w terminie dwudziestu sześciu miesięcy (Okres Gwarancji + dwa miesiące) od zakupu Produktu.

## **7. ZAKRES TERYTORIALNY**

7.1. Niniejsza gwarancja jest skuteczna tylko dla świadczeń gwarancyjnych realizowanych na terytorium Włoch, Hiszpanii i Portugalii i dotyczy wyłącznie produktów sprzedawanych pod marką Celly.

## **8. PRAWO WŁAŚCIWE I SĄD WŁAŚCIWY**

8.1. Niniejsze Ogólne Warunki Gwarancji regulowane są prawem włoskim. W przypadku jakichkolwiek sporów, które mogą wynikać z interpretacji lub stosowania niniejszych warunków, wyłącznie właściwy będzie Sąd w Mediolanie.

8.2. Zastrzega się zastosowanie wobec klientów końcowych-konsumentów przepisów ewentualnie korzystniejszych i bezwzględnych przewidzianych przez prawo kraju, w którym mają oni stałe miejsce zamieszkania, w szczególności w odniesieniu do prawa właściwego, czasu trwania gwarancji oraz sądu właściwego.



Produkt ten jest zgodny z Dyrektywą 2011/65/UE-2015/863/UE (RoHS). Produkt posiada oznakowanie CE i jest zgodny z normami bezpieczeństwa ustalonymi przez Unię Europejską.

Nilox® jest znakiem towarowym należącym do Esprinet S.p.A. Wszystkie znaki towarowe są zarejestrowanymi znakami towarowymi ich właścicieli. Esprinet S.p.A., via Energy Park 20, 20871 Vimercate (MB) – Włochy. Wyprodukowano w Chinach.

[www.nilox.com](http://www.nilox.com)

w sprawie informacji i kontaktów: [contact@esprinet.com](mailto:contact@esprinet.com)

# nilex



## SUOMI - FI

Käyttöohje

ACTION CAM

Malli: NXACCARRYCAM

Rev00 – 03.2025

## TURVALLISUUSTIEDOT ACTION CAMIN TURVALLISEEN KÄYTTÖÖN

Lue huolellisesti turvallisuusohjeet ja tutustu käyttöohjeeseen verkossa ennen tuotteen käyttöä. Säilytä nämä tiedot tulevia viittauksia varten ja liitä ne, kun siirrät tuotteen kolmansille osapuolille. Käytä tuotetta ja sen tarvikkeita vain tarkoitukseen, noudattaen ilmoitettuja sähköisiä eritelmiä ja suljetuissa ja suojatuissa ympäristöissä, vakavien riskien välttämiseksi. Pidä tuote poissa lämmönlähteistä, suorasta auringonvalosta, kosteudesta ja nesteistä. Laite ei saa olla lasten tai henkilöiden käytettävissä, jotka eivät ymmärrä sen riskejä. Älä jätä tuotetta latautumaan liian pitkäksi aikaa tai kytkettynä sähköverkkoon, kun sitä ei käytetä tai jos epäilet vikoja. Vältä iskuja, putoamisia, puristuksia tai äkillisiä käsittelyjä, jotka voivat aiheuttaa vaaratilanteita. Älä koskaan yritä purkaa tai korjata tuotetta, jos siinä on vikoja. Jos tuotteesta vuotaa nestettä, vältä kosketusta ihon tai silmien kanssa; tällöin huuhtele heti vaurioitunut alue vedellä ja ota yhteys lääkäriin. Säilytä laatikko ja erityisesti pussit lasten ulottumattomissa tukehtumis- tai vahingossa nielemisriskin estämiseksi. Vältä laitteen käyttöä lähellä lääkinällisiä laitteita, kuten sydämentahdistimia. Jos sinulla on kysymyksiä tuotteen toiminnasta, turvallisuudesta tai liittämisestä, ota yhteyttä Esprinetin asiakaspalveluun. Älä käytä laitetta toiminnoissa, jotka vaativat suurta keskittymistä, välttääksesi häiriöitä ja onnettomuuksia. Tuote vaatii vain vähän huoltoa ja voidaan puhdistaa vain pehmeällä ja puhtaalla liinalla, ilman voimakkaita puhdistusaineita tai kemikaaleja. Tämä tuote ei ole lelu. Pidä laite ja sen tarvikkeet lasten ja eläinten ulottumattomissa. Älä käytä laitetta sairaaloissa, lentokoneissa ja ympäristöissä, joissa on elektronisia laitteita, jotka voivat häiriintyä radiotaajuuksista. Ellei teknisessä tiedotteessa toisin mainita, tuote ei sovellu veden tai muiden nesteiden upottamiseen, älä kosketa tuotetta tai sen tarvikkeita märillä tai kosteilla käsillä tai kehon osilla. Ennen jokaista käyttöä on suositeltavaa ladata tuote täysin. Älä altista tuotetta suoraan korkeille lämpötiloille, jotka ylittävät 40 °C. Esprinet S.p.A. ei ole missään tapauksessa vastuussa henkilövahingoista tai omaisuusvahingoista, jotka johtuvat tuotteen väärinkäytöstä.

## TUOTE

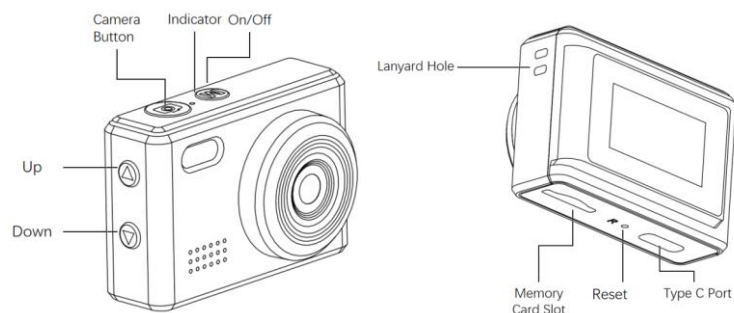

Tämä tuote on monitoiminen digitaalikamera, joka tallentaa reaaliajassa ja jolla on laaja valikoima käyttötarkoituksia. Helppokäyttöinen, pieni ja tyylikäs, kaunis ja käytännöllinen. Sopii ulkona leikkimiseen, lemmikkien kuvaamiseen, liiketapaamisten kuvaamiseen ja muihin käyttötarkoituksiin.

#### TUOTTEEN OMINAISUUDET

- Tyylikäs ja innovatiivinen muotoilu
- Tukee AVI-videomuotoa
- Tukee HD-äänitallennusta
- Tukee 720P-videotallennusta
- Tukee jopa 64 Gt:n Micro SD -kortteja
- Sisäänrakennettu polymeeriakku, jonka kapasiteetti on 200 mAh
- Tukee USB-C-toimintoa, voit liittää Android-matkapuhelimesi suoraan sovitin kautta katsellaksesi/ladataksesi/jakaaksesi valokuvia ja videoita.
- Tuotteen mitat: 42 \* 19 \* 29 mm
- Tuotteen paino: 18 g

#### KÄYTTÖOPAS

##### 1. Lataus

Ennen laitteen ensimmäistä käyttökertaa lataa se. Voit ladata seuraavilla tavoilla:

- 1). Laturin liittäminen lataamista varten
- 2). Tietokoneen liittäminen lataamista varten
- 3). Varavirtalähteen kytkeminen lataamista varten

Latauksen aikana punainen latausmerkkivalo palaa aina, ja latauksen valmistuttua merkkivalo sammuu.

Huomautus: Kun akun varaus on vähissä, laite siirtyy suojaustilaan eikä sitä voida kytkeä päälle. Lataa laite ensin ja kytke se sitten päälle.

## 2. Virta päälle/pois

Virta päälle: Paina virtapainiketta (M-painiketta) pitkään 3 sekunnin ajan.

Virta pois: Paina virtapainiketta (M-painiketta) pitkään 3 sekunnin ajan.

## 3. Videotallennus

Paina virtapainiketta (M-painiketta) lyhyesti siirtyäksesi videotilaan. Näytön vasempaan yläkulmaan ilmestyy tallennuskuvake ja laite siirtyy videotilaan. Aloita tallennus painamalla kamerapainiketta. Näytön oikeaan yläkulmaan tulee näkyviin videon aikatilastot. Paina kamerapainiketta uudelleen, jolloin laite lopettaa tallennuksen ja tallentaa videotiedoston automaattisesti muistikortille. Samalla laite palaa videon valmiustilaan.

## 4. Valokuvaus

Micro SD -kortin asettamisen jälkeen laite siirtyy suoraan valokuvaustilaan virran kytkemisen jälkeen. Näytön vasempaan yläkulmaan ilmestyy valokuvakuvake. Paina kamerapainiketta, taskulamppu nousee ylös ja kaiutin napsahtaa osoittaen, että kuva on otettu. Näytön oikeassa yläkulmassa näkyy jäljellä olevien kuvien määrä.

Huomautus: Pidä kamera vakaana kuvaamisen aikana.

## 5. Äänetön valokuva-/videotila

Paina valmiustilassa lyhyesti ylös-painiketta. Näytön vasempaan yläkulmaan ilmestyy mikrofoni pois päältä - kuvake. Valokuva- ja videotila ovat äänettämiä, kun taas taskulamppu on pois päältä.

## 6. Äänitallennustila

Paina valmiustilassa pitkään kamerapainiketta siirtyäksesi äänitallennustilaan ja aloittaaksesi äänentallennuksen automaattisesti. Paina kamerapainiketta lyhyesti kerran lopettaaksesi tallennuksen ja siirtyäksesi tallennuksen valmiustilaan. Paina sitten kamerapainiketta lyhyesti uudelleen aloittaaksesi uuden tallennuksen. Paina kamerapainiketta pitkään tai paina virtapainiketta lyhyesti poistuaksesi äänentallennustilasta. 7. Kytke täyttövalo päälle

Videon valmiustilassa paina ylös-painiketta pitkään 3 sekuntia, jolloin täyttövalo palaa aina, ja sammuta se sitten painamalla sitä pitkään 3 sekuntia.

## 8. Suodatin

Valmiustilassa paina lyhyesti alas-painiketta valitaksesi erilaisia suodatintehosteita.

## 9. Tiedoston toisto

Paina lyhyesti virtapainiketta siirtyäksesi tiedoston toistotilaan, valitse katseltava tiedosto ylös- ja alas-painikkeilla ja paina lyhyesti kamerapainiketta toistaaksesi tai keskeyttääksesi toiston.

#### 10. Verkkokamera

Kun laite on irrotettu muistikortilta ja kytketty tietokoneeseen, sitä voidaan käyttää suoraan verkkokamerana.

#### 11. Aikanäytön asetukset

1). Aseta Micro SD -kortti laitteeseen, kytke se tietokoneeseen virran kytkemisen jälkeen, avaa juurihakemisto ja etsi tekstitiedosto nimeltä time.txt.

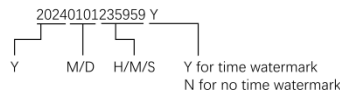

2). Avaa time.txt-tiedosto tarkasti asiakirjan muodon mukaisesti, kirjoita synkronoitava aika (sinun tarvitsee muuttaa vain tekstiä), tallenna tiedosto ja käynnistä se uudelleen synkronoidaksesi ajan asiakirjan sisällä.

#### 12. Automaattinen sammutus

Seuraavissa tapauksissa laite sammuu automaattisesti:

- 1). Kun tallennus on käynnissä ja virtaa ei ole riittävästi, järjestelmä tallentaa videosisällön ennen automaattista sammumista.
- 2). Valmiustilassa, jos mitään toimenpidettä ei tehdä 3 minuuttiin, järjestelmä sammuu automaattisesti.

#### 13. Nollaus

Kun laite on sammunut tai jumiutunut tuntemattomasta syystä, voit asettaa nollausliittimen nollausreikään ja painaa sitä lyhyesti nollauksen suorittamiseksi ja käynnistää laitteen normaalia käyttöä varten.

Huomautus: Useimmat kaatumisen syyt ovat usein toistuvat laittomat toiminnot tai muistikorttiongelmät.

#### 14. Yhdistäminen tietokoneeseen

Kun olet asettanut Micro SD -kortin laitteeseen ja liittänyt laitteen tietokoneeseen, sitä voidaan käyttää suoraan USB-levynä. Muutaman sekunnin kuluttua tietokone näyttää siirrettävän levyn logon, ja voit sitten muokata Micro SD -kortilla olevia tiedostoja.



#### TIETOJA TÄMÄN TUOTTEEN OIKEANLAISESTA HÄVITTÄMISESTÄ (Direktiivi 2013/56/EU)

Tämä merkki tuotteessa tai sen pakkauksessa tarkoittaa, että tuote, sen käyttöään lopussa, mukaan lukien irrotettava akku, on erotettava muista jätteistä kierrätettäväksi vastuullisesti. Tämän tuotteen turvallinen käyttö on taattu noudattamalla verkossa olevaa käyttöohjetta, säilytä se ja käytä sitä huolellisesti koko tuotteen käyttöään ajan. Tuotteen sisällä oleva litiumioni/litiumpolymeeriakku on integroitu eikä vaihdettavissa. Älä yritä poistaa sitä, koska se voi aiheuttaa ylikuumentumisen-, tulipalo- ja loukkaantumisariskejä. Akun voi poistaa vain pätevät teknikot, jotka pystyvät poistamaan sen ilman vaaraa ja kierrättämään sen lain mukaisesti. Käyttäjien tulisi toimittaa käyttökelpoton tuote ilmaiseksi paikallisiin

erilliskeräyskeskuksiin tai jälleenmyyjille, suhteessa yksi yhteen tai ilmaiseksi, jos tuotteen koko ylittää 25 cm. Oikea jätteiden hävittäminen mahdollistaa tuotteen kierrättämisen, käsittelyn ympäristöystävällisillä hävittämismenetelmillä, jotta vältetään mahdolliset ympäristövahingot tai ihmisten terveyteen liittyvät riskit ja edistetään materiaalien uudelleenkäyttöä ja/tai kierrätystä. Valmistamattomien elektronisten tuotteiden, akkujen ja paristojen hävittäminen kotitalouksien toimesta johtaa voimassa olevan lainsäädännön mukaisiin seuraamuksiin.

## **TAKUU**

### **1. SOVELTAMISALA**

1.1. ESPRINET S.p.A., jonka pääkonttori sijaitsee Vimercatessa (MB), Via Energy Park, 20, - jäljempänä ("Esprinet") tarjoaa tämän takuun Celly-brändin tuotteille sekä loppuasiakkaalle-kuluttajalle ("Loppuasiakas-kuluttaja") että loppuasiakkaalle-ammattilaiselle ("Loppuasiakas-ammattilainen") tässä esitettyjen ehtojen ja olosuhteiden mukaisesti ("Takuuehdot"). Takuuehdot koskevat:

i. uusia Celly-brändin tuotteita ("Tuotteet");

ii. Tuotteita, jotka sisältävät tai ovat yhteydessä digitaaliseen sisältöön tai digitaaliseen palveluun siten, että kyseisen digitaalisen sisällön tai palvelun puuttuminen estäisi Tuotteiden omien toimintojen suorittamisen ("Digitaalisia Elementtejä sisältävät Tuotteet").

1.2. Tämä Takuuehto kattaa vain ehjät Tuotteet alkuperäisessä kokoonpanossaan, mukaan lukien mahdolliset lisävarusteet.

### **2. KULUTTAJIEN OIKEUDET**

2.1. Tämä Takuuehto ei rajoita kuluttajan oikeuksia, jotka on säädetty kansallisessa lainsäädännössä, joka on hyväksynyt (EU) 2019/771 direktiivin ja siihen liittyvät muutokset kuluttajatuotteiden takuusta ("Laillinen Takuu").

2.2. Takuuehto ei korvata, rajoita eikä vahingoita Laillista Takuuta, vaan se täydentää sitä. Loppuasiakas-kuluttaja voi siten aina käyttää Laillisen Takuun mukaisia oikeuksia myyjää vastaan, kyseisen lainsäädännön ehtojen ja määräysten mukaisesti.

### **3. TAKUUN KOHDE**

3.1 Tämän Takuuehdon perusteella Esprinet sitoutuu oman harkintansa mukaan (i) korvaamaan tai korjaamaan Tuotteet tai osat, jotka ovat viallisia alkuperäisten valmistusprosessin virheiden vuoksi käytettyjen materiaalien tai työn vuoksi, identtisillä Tuotteilla tai osilla tai (ii) jos tämä ei ole mahdollista, korvaamaan tuotteen tai osat tai komponentit, joilla on samanlaiset toiminnot ja taloudellinen arvo.

### **4. TAKUUN POISSULKEMISTILANTEET**

4.1 Tämä Takuuehto ei ole voimassa, jos rikkoutumiset, toimintahäiriöt tai muut viat tai puutteet johtuvat:

i) asennusvirheistä, jotka johtuvat huolimattomuudesta, varomattomuudesta, taitamattomuudesta tai huolimattomuudesta;

ii) ohjeiden ja varoitusten noudattamatta jättämisestä tai virheellisestä noudattamisesta, jotka on esitetty käyttöohjeissa tai muissa ohjeissa;

iii) Tuotteiden huollon laiminlyönnistä tai virheellisestä huollosta Esprinetin ilmoittamien menetelmien mukaisesti;

iv) Tuotteen huonosta säilyttämisestä;

v) asiakkaan tai asiakkaan valtuuttamien kolmansien osapuolten tekemistä muutoksista, muokkauksista, toimenpiteistä tai huolloista, jotka eivät ole Esprinetin valtuuttamia;

vi) väärästä ja epäasianmukaisesta käytöstä tai Tuotteen normaalista käytöstä poikkeavasta käyttötarkoituksesta;

vii) vahingon pahentumisesta, joka johtuu asiakkaan jatkamisesta Tuotteen käyttöä, kun mahdollinen toimintahäiriö tai vika on jo ilmennyt;

viii) mistä tahansa ulkoisesta tekijästä, joka ei ole Esprinetin vastuulla tai joka voidaan liittää Tuotteen asennus- tai käyttövaiheeseen;

ix) jos Tuotteen malli, sarjanumero tai etiketti on tahallisesti vääristetty tai poistettu;

x) päivityksen asentamatta jättämisestä.

4.2. Tämä Takuehto ei kata ilmeisiä vikoja, jotka voidaan tunnistaa heti Tuotteen toimituksessa, eikä vikoja tai toimintahäiriöitä, jotka johtuvat normaalista kulumisesta.

4.3. Tämä Takuehto on poissuljettu, jos rikkoutumiset, toimintahäiriöt, viat tai puutteet johtuvat kolmansien osapuolten valmistamista tuotteista, osista tai komponenteista, joihin Tuote on liitetty tai jota käytetään yhdessä.

## **5. TAKUUN KÄYTTÖ**

5.1. Takuehto astuu voimaan heti, kun kyseinen Tuote on ostettu. Loppuasiakas voi hyödyntää tätä Takuehtoa ottamalla suoraan yhteyttä Esprinetiin sähköpostiosoitteeseen [garanzia@esprinet.com](mailto:garanzia@esprinet.com) tai [warranty@esprinet.com](mailto:warranty@esprinet.com). Takuehto voidaan myös käsitellä Esprinetin valtuuttaman keskuksen kautta.

5.2. Jotta Loppuasiakas voi hyödyntää tätä Takuehtoa, hänen on esitettävä kuitti ja/tai ostolasku Tuotteesta ja/tai kuljetusasiakirja ("DDT"). Esprinet pidättää oikeuden kieltäytyä tarjoamasta tätä Takuehtoa, jos Loppuasiakas ei toimita vähintään yhtä näistä asiakirjoista.

## **6. KESTO**

6.1. Tämän Takuehdon kesto on sama kuin Laillisen Takuun kesto ("Takuuaika"). Tämän seurauksena myös Loppuasiakas-ammattilaiselle tarjotaan takuu, jonka kesto on sama kuin kuluttajille säädetty laillinen takuu, eli kaksi vuotta.

6.2. Takuuaika alkaa kulua Tuotteen ostopäivästä, eli päivästä, joka on merkitty kuitissa ja/tai laskussa ja/tai kuljetusasiakirjassa (DDT).

6.3. Korjauksen tai vaihdon yhteydessä alkuperäinen Takuuaika jatkuu, eikä sitä näin ollen pidetä uusittuna tai pidennettynä.

6.4. Toimintahäiriöiden ilmoittamiseen liittyvä toimi vanhenee joka tapauksessa kahdessakymmenessä kuudessa kuukaudessa (Takuuaika + kaksi kuukautta) Tuotteen ostamisesta.

## **7. MAANTIESTÖ**

7.1. Tämä takuu on voimassa vain takuusuorituksille, jotka suoritetaan Italian, Espanjan ja Portugalin alueella, ja se koskee vain Celly-brändillä markkinoituja tuotteita.

## **8. SOVELLETTAVA LAKI JA OIKEUSPAIKKA**

8.1. Nämä Takuehdot ovat Italian lain alaisia. Kaikissa erimielisyyksissä, jotka voivat syntyä näiden ehtojen tulkinnasta tai soveltamisesta, on ainoastaan Milanon tuomioistuin toimivaltainen.

8.2. Loppuasiakas-kuluttajille sovelletaan mahdollisesti suotuisampia ja pakottavia lain säännöksiä, jotka on säädetty siinä maassa, jossa heillä on vakituinen asuinpaikka, erityisesti sovellettavan lain, takuun keston ja toimivaltaisen tuomioistuimen osalta.



Tämä tuote on EU:n direktiivin 2011/65/EU-2015/863/EU (RoHS) mukainen. Tuotteella on CE-merkintä, ja se täyttää siten Euroopan unionin asettamat turvallisuusstandardit.

Nilox® on Esprinet S.p.A.:n omistama tavaramerkki. Kaikki tavaramerkit ovat rekisteröityjä omistajiensa tavaramerkkejä. Esprinet S.p.A., via Energy Park 20, 20871 Vimercate (MB) – Italia. Valmistettu Kiinassa.

[www.nilox.com](http://www.nilox.com)

tietoja ja yhteydenottoja varten: [contact@esprinet.com](mailto:contact@esprinet.com)

# niox



## СРПСКИ - RS

Упутство за употребу

ACTION CAM

Модел: NXACCARRYCAM

Rev00 – 03.2025

## ИНФОРМАЦИЈЕ О БЕЗБЕДНОСТИ ЗА БЕЗБЕДНУ УПОТРЕБУ ACTION CAM

Пажљиво прочитајте напомене о безбедности и консултујте онлајн упутство пре него што користите производ. Чувајте ове информације за будуће референце и укључите их када преносите производ трећим лицима. Користите производ и његове додатке искључиво за предвиђену употребу, поштујући наведене електричне спецификације и у затвореним и заштићеним окружењима, како бисте избегли озбиљне ризике. Држите производ подаље од извора топлоте, директне сунчеве светлости, влаге и течности. Уређај не сме користити деца или особе које не могу да разумеју ризике. Не остављајте производ на пуњењу предуго или прикључен на електричну мрежу када се не користи или ако сумњате у неисправност. Избегавајте ударце, падове, притиске или грубе манипулације које могу изазвати опасне ситуације. Никада не покушавајте да раставите или поправите производ у случају недостатака. Ако дође до цурења течности из производа, избегавајте контакт са кожом или очима; у том случају, одмах оперите погођено подручје водом и консултујте лекара. Чувајте кутију и посебно врећице, подаље од деце како бисте спречили ризик од гушења или случајног гутања. Избегавајте коришћење уређаја у близини електромедицинских уређаја, као што су пејсмејкери. За сва питања у вези са радом, безбедношћу или повезивањем производа, контактирајте службу за кориснике Espritnet. Не користите уређај током активности које захтевају високу концентрацију, како бисте избегли одвраћање пажње и несреће. Производ захтева мало одржавања и може се чистити само меком и чистом крпом, без употребе агресивних детерџената или хемијских супстанци. Овај производ није играчка. Држите уређај и његове додатке ван домаћаја деце и животиња. Не користите уређај у болницама, на авионима и у окружењима са електронским инструментима који могу бити подложни интерференцији радио-фреквенцијама. Ако није изричито предвиђено у техничком листу, производ није погодан за потапање у воду или друге течности, не дотичите производ или његове додатке мокрым рукама или другим деловима тела. Пре сваке употребе, препоручује се потпуно пуњење производа. Не излажите производ директно високим

температурама, које прелазе 40° C. Esprinet S.p.A. неће бити ни на који начин одговорна за повреде или штету нанету лицима или имовини услед неправилне употребе производа.

## ПРОИЗВОД

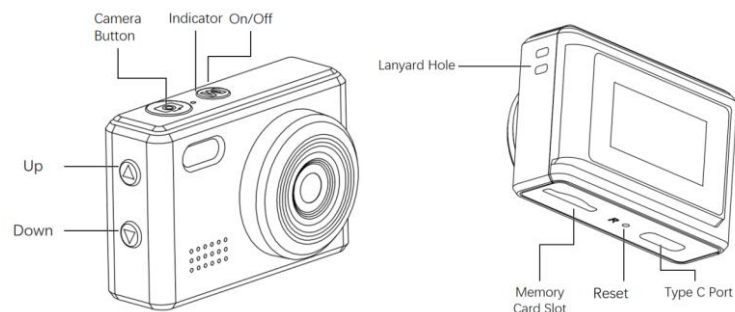

Овај производ је мултифункционални дигитални фотоапарат који може да снима у реалном времену и има широк спектар сценарија примене. Једноставан за руковање, мали и изврстан, леп и практичан. Погодан за изласке, забаву, снимање кућних љубимаца, снимање пословних састанака и друге области.

### КАРАКТЕРИСТИКЕ ПРОИЗВОДА

- Стилан и иновативан дизајн
- Подршка за AVI видео формат
- Подршка за HD снимање гласа
- Подршка за 720P видео снимање
- Подршка за Micro SD картицу до 64GB
- Уграђена полимерска батерија капацитета 200mAh
- Подржава USB-C функцију, можете директно повезати свој Андроид мобилни телефон преко адаптера да бисте прегледали/преузимали/делили фотографије и видео записе.
- Димензије производа: 42\*19\*29mm
- Тежина производа: 18g

### УПУТСТВО ЗА РАД

#### 1. Пуњење

Пре прве употребе уређаја, напуните га. Можете га пунити на следеће начине:

- 1). Повезивање пуњача за пуњење
- 2). Повезивање рачунара за пуњење
- 3). Повезивање преносног пуњача за пуњење

Током пуњења, црвени индикатор пуњења је увек упаљен, а када је пуњење завршено, индикатор је искључен.

Напомена: Када је батерија празна, уређај улази у заштитно стање и не може се укључити. Прво напуните уређај, а затим га укључите да бисте га користили.

## 2. Укључивање/искључивање

Укључивање: Дуго притисните дугме за укључивање/искључивање (дугме М) 3 секунде.

Искључивање: Дуго притисните дугме за укључивање/искључивање (дугме М) 3 секунде.

## 3. Снимање видеа

Кратко притисните дугме за укључивање/искључивање (дугме М) да бисте прешли у режим снимања видеа. У горњем левом углу екрана појављује се икона снимања, уређај улази у режим снимања видеа. Притисните дугме камере да бисте започели снимање, у горњем десном углу екрана приказује се статистика времена снимања видеа. Поново притисните дугме камере, уређај зауставља снимање и аутоматски чува видео датотеку на меморијску картицу, а истовремено уређај поново улази у режим приправности за видео.

## 4. Фотографија

Након уметања Micro SD картице, уређај директно прелази у режим фотографисања. У горњем левом углу екрана појављује се икона фотографисања. Притисните дугме камере, батеријска лампа се подиже и звучник кликће да би се назначило да је слика снимљена. У горњем десном углу екрана приказује се преостали број фотографија које се могу снимити.

Напомена: Држите камеру мирно током снимања фотографија.

## 5. Тихи режим фотографисања/видео снимања

У режиму приправности, кратко притисните дугме нагоре. У горњем левом углу екрана појављује се икона искљученог микрофона. Режим фотографисања и видео снимања су тихи, док је батеријска лампа искључена.

## 6. Режим снимања гласа

У режиму приправности, дуго притисните дугме камере да бисте ушли у режим снимања гласа и аутоматски покренули снимање звука. Кратко притисните дугме камере једном да бисте зауставили снимање и ушли у режим приправности за снимање, а затим поново кратко притисните дугме камере да бисте започели ново снимање. Дуго притисните дугме камере или кратко притисните дугме за укључивање/искључивање да бисте изашли из режима снимања звука.

## 7. Укључите светло за попуњавање

У режиму приправности за видео, дуго притисните дугме нагоре 3 секунде, светло за попуњавање је увек упаљено, а затим га дуго притисните 3 секунде да бисте га искључили.

## 8. Филтер

У режиму приправности, кратко притисните дугме надоле да бисте изабрали различите ефекте филтера.

## 9. Репродукција датотека

Кратко притисните дугме за укључивање/искључивање да бисте прешли у режим репродукције датотека, изаберите датотеку коју желите да прегледате помоћу дугмади нагоре и надоле, кратко притисните дугме камере да бисте репродуковали или паузирали.

## 10. Веб камера

Када је уређај извађен из меморијске картице и повезан са рачунаром, може се директно користити као веб камера.

## 11. Подешавања приказа времена

1). Уметните Micro SD картицу у уређај, повежите га са рачунаром након укључивања, отворите коренски директоријум и пронађите текстуалну датотеку са називом датотеке time.txt

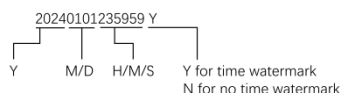

2). Отворите документ time.txt, строго у складу са форматом документа, упишите време које треба синхронизовати (потребно је само променити текст унутра), сачувајте га и поново покрените да бисте синхронизовали време унутар документа.

## 12. Аутоматско искључивање

У следећим случајевима, уређај ће се аутоматски искључити:

- 1). Када снима и напајање је недовољно, систем ће сачувати видео садржај пре него што се аутоматски искључи.
- 2). У режиму приправности, без икакве операције 3 минута, систем ће се аутоматски искључити.

## 13. Ресетовање

Када је уређај мртав или заглављен из непознатих разлога, можете уметнути пин за ресетовање кроз отвор за ресетовање и притиснути га кратко да бисте завршили ресетовање, а затим укључити уређај за нормалну употребу.

Напомена: Већина разлога за пад система су честе илегалне операције или проблеми са меморијском картицом.

## 14. Повезивање са рачунаром

Након уметања Micro SD картице у уређај и повезивања уређаја са рачунаром, може се директно користити као USB диск. Након неколико секунди, рачунар ће приказати лого преносивог диска, а затим можете уређивати датотеке на Мицро СД картици.

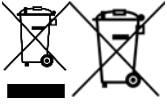

## **ИНФОРМАЦИЈЕ ЗА КОРЕКТНО ОДЛАГАЊЕ ОВОГ ПРОИЗВОДА (Директива 2013/56/EУ)**

Ова ознака на производу или његовој амбалажи значи да производ, на крају свог животног века, укључујући неремовљиву батерију, мора бити одвојен од других врста отпада ради одговорног рециклирања. Безбедна употреба овог производа је загарантована поштовањем онлајн упутства, чувајте га и користите пажљиво током целог животног века производа. Литијум-јонска/ли-јонска/полимерна батерија унутар производа је интегрисана и није заменљива. Не покушавајте да је уклоните јер може изазвати ризике од прегревања, пожара и повреда. Батерију треба уклонити само од стране квалификованих техничара, који могу да је уклоне без опасности и рециклирају у складу са законом. Корисници би требало да предају неисправан производ бесплатно у локалним центрима за одвојено прикупљање или продавцу, у односу 1:1 или бесплатно ако димензије производа прелазе 25 цм. Правилно одлагање отпада омогућава рециклирање производа, обраду у складу са еколошким стандардима како би се спречила могућа оштећења животне средине или људског здравља и промовисање поновне употребе и/или рециклирања материјала производа. Неправилно одлагање електронских производа, ћелија и батерија од стране домаћих корисника подлеже санкцијама предвиђеним важећим законодавством.

## **ГАРАНЦИЈА**

### **1. ОБЛАСТ ПРИМЕНЕ**

1.1. ЕСПРИНЕТ С.п.А., са седиштем у Вимеркате (МВ), Виа Енерги Парк, 20, - у даљем тексту, ("Esprinet") нуди ову конвенционалну гаранцију за производе под брендом Celly у корист како крајњег купца-потрошача ("Крајњи купац-потрошач") тако и крајњег купца-професионалца ("Крајњи купац-професионалац") под условима и одредбама овде предвиђеним ("Конвенционална гаранција"). Конвенционална гаранција се примењује на:

и. нове робе под брендом Celly ("Производи");

ии. Производи који укључују или су повезани са дигиталним садржајем или дигиталном услугом на такав начин да би недостатак тог дигиталног садржаја или дигиталне услуге спречио обављање функција самих Производа ("Производи са Дигиталним Елементима").

1.2. Ова Конвенционална гаранција укључује искључиво интегралне Производе, у њиховој оригиналној конфигурацији, укључујући евентуалне додатне опреме.

### **2. ПРАВА ПОТРОШАЧА**

2.1. Ова Конвенционална гаранција не утиче на права потрошача која су предвиђена законским прописима националног преноса Директиве (ЕУ) 2019/771 и измена и допуна у вези са гаранцијама за потрошачке добара ("Законска гаранција").

2.2. Конвенционална гаранција не замењује, не ограничава и не утиче на Законску гаранцију, већ се додаје на исту. Крајњи купац-потрошач може, стога, увек да оствари права из Законске гаранције према продавцу, под условима и у роковима предвиђеним поменутиим прописом.

### **3. ПРЕДМЕТ ГАРАНЦИЈЕ**

3.1 На основу ове Конвенционалне гаранције, Esprinet се обавезује, по свом нахођењу, (и) на замену или поправку Производа или компоненти које су неисправне због оригиналних недостатака у процесу производње проузрокованих коришћеним материјалима или радом са идентичним Производима или компонентама или, (ии) ако то није могуће, на замену са

производом или деловима производа или компонентама исте функционалности и економске вредности.

#### **4. СЛУЧАЈЕВИ ИСКЉУЧЕЊА ГАРАНЦИЈЕ**

4.1 Ова Конвенционална гаранција не важи у случају ломова, неисправности или било каквих недостатака или дефеката узрокованих:

- и) грешкама у инсталацији узрокованим немаром, непажњом, непажњом или нехатом;
- ии) непоштовањем или погрешним поштовањем упутстава и упозорења садржаних у упутствима или на евентуалним додатним упутствима;
- иии) непоштовањем или погрешним одржавањем Производа према упутствима Esprinet;
- ив) лошим чувањем Производа;
- в) манипулацијама, изменама, интервенцијама или одржавањем које је извршио Крајњи купац или које је Крајњи купац наручио од трећих лица, а које нису извршене од стране лица овлашћених од стране Esprinet;
- ви) неправилном и неусклађеном употребом Производа;
- виі) погоршањем штете узроковане даљом употребом од стране Крајњег купца након што се већ појавила могућа неисправност или недостатак;
- виіі) било којим спољним фактором било у фази инсталације или коришћења Производа који није могуће приписати или на било који начин повезати са Esprinet;
- икс) ако су модел, серијски број или етикета на Производу намерно фалсификовани или обрисани;
- кс) непостизање инсталације ажурирања које је пружено.

4.2. Ова Конвенционална гаранција не укључује видљиве недостатке који су одмах препознатљиви при испоруци Производа, нити недостатке или неисправности узроковане пропадањем услед нормалног хабања.

4.3. Ова Конвенционална гаранција је искључена уколико ломови, неисправности, недостаци или дефекти буду узроковани производима, деловима или компонентама произведеним од стране трећих лица различитих од Esprinet на које је Производ повезан или са којима се на било који начин користи.

#### **5. УПОТРЕБА ГАРАНЦИЈЕ**

5.1. Конвенционална гаранција активира се одмах куповином релевантног Производа. Крајњи купац може искористити ову Конвенционалну гаранцију контактирајући директно Esprinet на имејл [garanzia@esprinet.com](mailto:garanzia@esprinet.com) или [warranty@esprinet.com](mailto:warranty@esprinet.com). Конвенционална гаранција може се управљати и преко Овлашћеног Центра Esprinet.

5.2. Да би могао да искористи ову Конвенционалну гаранцију, Крајњи купац мора имати фискални рачун и/или фактуру о куповини Производа и/или документ о транспорту (“ДДТ”). Esprinet задржава право да одбије пружање ове Конвенционалне гаранције ако Крајњи купац не достави бар један од тих докумената.

#### **6. ТРАЈАЊЕ**

6.1. Трајање ове Конвенционалне гаранције је исто као и Законска гаранција ( “Период гаранције”). То значи да се и Крајњем купцу-професионалцу нуди конвенционална гаранција трајања једнаког законској предвиђеној за потрошаче, односно две године.

6.2. Период гаранције почиње да тече од датума куповине Производа, дакле, од датума наведеног на фискалном рачуну и/или на фактури и/или на документу о транспорту (ДДТ).

6.3. У случају поправке или замене, оригинални Период гаранције наставља да тече, који се стога неће сматрати обновљеним или продуженим.

6.4. Акција усмерена на остваривање недостатака застарева, у сваком случају, у року од двадесет шест месеци (Период гаранције + два месеца) од куповине Производа.

## **7. ТЕРИТОРИЈАЛНА ОБЛАСТ**

7.1. Ова гаранција важи само за услуге у гаранцији које се пружају на територији Италије, Шпаније и Португалије и односи се само на производе који се продају под брендом Celly.

## **8. ПРИМЕНЉИВО ПРАВО И КОМПЕТЕНТНИ СУД**

8.1. Ови Општи услови гаранције регулисани су италијанским правом. За све спорове који могу настати из тумачења или примене истих, искључиво ће бити надлежан Трибунал у Милану.

8.2. Оставља се на снази примена одредби које су евентуално повољније и обавезне за крајње купце-потрошаче предвиђене законом земље у којој имају своје уобичајено пребивалиште, посебно у вези са примењивим правом, трајањем гаранције и надлежним судом.



Овај производ је у складу са Директивом 2011/65/EУ-2015/863/EУ (RoHS). Производ има CE ознаку и стога је у складу са стандардима безбедности утврђеним од стране Европске уније.

Nilox® је бренд у власништву Esprinet S.p.A. Сви брендови су регистровани марки власника. Esprinet S.p.A., via Energy Park 20, 20871 Vimercate (MB) – Италија. Произведено у Кини.

[www.nilox.com](http://www.nilox.com)

за информације и контакте: [contact@esprinet.com](mailto:contact@esprinet.com)

# nilex



## SVENSKA - SE

Bruksanvisning

ACTION CAM

Modell: NXACCARRYCAM

Rev00 – 03.2025

## SÄKERHETSINFORMATION FÖR SÄKER ANVÄNDNING AV ACTION CAM

Läs noggrant säkerhetsanvisningarna och konsultera bruksanvisningen online innan du använder produkten. Spara denna information för framtida referens och inkludera den när du överlämnar produkten till tredje part. Använd produkten och dess tillbehör endast för avsett bruk, i enlighet med de angivna elektriska specifikationerna och i stängda och skyddade miljöer för att undvika allvarliga risker. Håll produkten borta från värmekällor, direkt solljus, fukt och vätskor. Enheten får inte användas av barn eller av personer som inte kan förstå riskerna. Lämna inte produkten ansluten till elnätet för länge eller när den inte används, eller om du misstänker funktionsfel. Undvik stötar, fall, krossningar eller grov hantering som kan orsaka farliga situationer. Försök aldrig att demontera eller reparera produkten vid defekter. Om vätskor läcker från produkten, undvik kontakt med hud eller ögon; i så fall, tvätta omedelbart det drabbade området med vatten och kontakta en läkare. Förvara lådan och särskilt påsarna, utom räckhåll för barn för att förhindra kvävningsrisk eller oavsiktlig förtäring. Undvik att använda enheten nära medicinska apparater, såsom pacemakers. För eventuella frågor angående produktens funktion, säkerhet eller anslutning, kontakta Esprinet kundtjänst. Använd inte enheten under aktiviteter som kräver hög koncentration, för att undvika distraktioner och olyckor. Produkten kräver lite underhåll och kan rengöras med en mjuk och ren trasa, utan användning av aggressiva rengöringsmedel eller kemikalier. Denna produkt är inte en leksak. Håll enheten och dess tillbehör utom räckhåll för barn och djur. Använd inte enheten på sjukhus, på flygplan och i miljöer med elektronisk utrustning som kan påverkas av radiovågor. Om det inte uttryckligen anges i den tekniska databladet, är produkten inte lämplig för dykning i vatten eller andra vätskor, rör inte produkten eller dess tillbehör med blöta eller fuktiga händer eller kroppsdela. Innan varje användning rekommenderas det att ladda produkten helt. Utsätt inte produkten direkt för höga temperaturer som överstiger 40° C. Esprinet S.p.A. kommer på inget sätt att vara ansvarig för skador eller skador på personer eller egendom som uppstår till följd av felaktig användning av produkten.

## PRODUKT

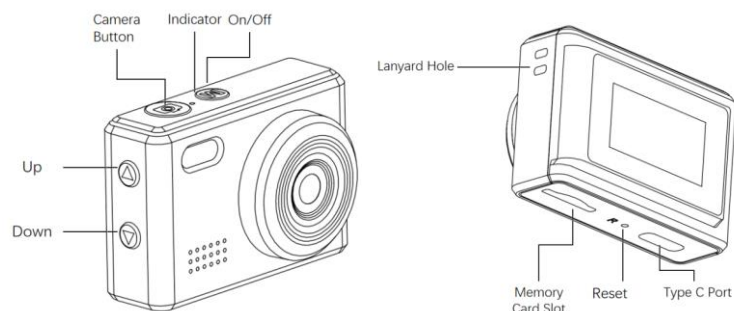

Denna produkt är en multifunktionell digitalkamera som kan spela in i realtid och har ett brett användningsområde. Lätt att använda, liten och utsökt, vacker och praktisk. Lämplig för att gå ut och leka, spela in husdjur, spela in affärsmöten och andra områden.

### PRODUKTEGENSKAPER

- Snygg och innovativ design
- Stöder AVI-videoformat
- Stöder HD-röstinspelning
- Stöder 720P-videoinspelning
- Stöder upp till 64 GB Micro SD-kort
- Inbyggt polymerbatteri med 200 mAh kapacitet
- Stöder USB-C-funktion, du kan ansluta din Android-mobiltelefon direkt via adaptorn för att visa/ladda ner/dela foton och videor.
- Produktmått: 42\*19\*29 mm
- Produktvikt: 18 g

### BRUKSANVISNING

#### 1. Laddning

Innan du använder enheten för första gången, vänligen ladda den. Du kan ladda den på följande sätt:

- 1). Ansluta laddaren för laddning
- 2). Ansluta datorn för laddning
- 3). Ansluta powerbanken för laddning

Vid laddning lyser den röda laddningsindikatorn alltid, och när laddningen är klar är indikatorn släckt.

Obs: När batteriet är lågt går enheten in i skyddsläge och kan inte slås på. Ladda enheten först och slå sedan på den för användning.

## 2. Ström på/av

Ström på: Tryck länge på på/av-knappen (M-knappen) i 3 sekunder.

Stäng av: Tryck länge på på/av-knappen (M-knappen) i 3 sekunder.

## 3. Videoinspelning

Tryck kort på på/av-knappen (M-knappen) för att växla till videoläge. En inspelningsikon visas i skärmens övre vänstra hörn och enheten går in i videoläge. Tryck på kameraknappen för att starta inspelningen. Statistiken för videons tid visas i skärmens övre högra hörn. Tryck på kameraknappen igen, enheten slutar spela in och sparar automatiskt videofilen på minneskortet. Samtidigt återgår enheten till videostandbyläge.

## 4. Foto

Efter att du har satt i Micro SD-kortet går den direkt till fotoläge efter att den har slagits på. En fotoikon visas i skärmens övre vänstra hörn. Tryck på kameraknappen, ficklampan lyser upp och högtalaren klickar för att indikera att bilden har tagits. Skärmens övre högra hörn visar hur många foton som återstår.

Obs: Håll kameran stadigt under fotograferingen.

## 5. Tyst foto-/videoläge

I standbyläge, tryck kort på upp-knappen. En ikon för mikrofon av visas i skärmens övre vänstra hörn. Foto- och videoläget är tysta medan ficklampan är av.

## 6. Röstinspelningsläge

I standbyläge, tryck länge på kameraknappen för att gå in i röstinspelningsläge och starta ljudinspelningen automatiskt. Tryck kort på kameraknappen en gång för att stoppa inspelningen och gå in i standbyläge för inspelning, tryck sedan kort på kameraknappen igen för att starta en ny inspelning. Tryck länge på kameraknappen eller tryck kort på på/av-knappen för att avsluta ljudinspelningsläget. 7. Slå på fyllnadslampan

I video-standbyläge, tryck länge på uppåtknappen i 3 sekunder. Fyllnadslampan lyser alltid och håll den sedan länge på i 3 sekunder för att släcka den.

## 8. Filter

I standbyläge, tryck kort på nedåtknappen för att välja olika filtereffekter.

## 9. Filuppspelning

Tryck kort på på/av-knappen för att växla till filuppspelningsläge. Välj den fil du vill visa med uppåt- och nedåtknappen. Tryck kort på kameraknappen för att spela upp eller pausa.

## 10. Webbkamera

När enheten tas bort från minneskortet och ansluts till datorn kan den användas direkt som en webbkamera.

#### 11. Inställningar för tidsvisning

1). Sätt i Micro SD-kortet i enheten, anslut det till datorn efter att du har slagit på den, öppna rotkatalogen och hitta textfilen med filnamnet time.txt



2). Öppna time.txt-dokumentet, helt i enlighet med dokumentets format, skriv in tiden som ska synkroniseras (behöver bara ändra texten inuti), spara och starta om för att synkronisera tiden i dokumentet.

#### 12. Automatisk avstängning

I följande fall stängs enheten av automatiskt:

1). När den spelar in och strömmen är otillräcklig sparar systemet videoinnehållet innan det stängs av automatiskt.

2). I standby-läge, utan någon åtgärd på 3 minuter, stängs systemet av automatiskt.

#### 13. Återställning

När enheten är död eller fastnar av okänd anledning kan du sätta in återställningsstiftet genom återställningshålet och trycka på det en kort stund för att slutföra återställningen och sedan slå på enheten för normal användning.

Obs: De flesta orsakerna till krascher är frekventa olagliga åtgärder eller problem med minneskortet.

#### 14. Ansluta till en dator

Efter att du har satt i Micro SD-kortet i enheten och anslutit enheten till datorn kan den användas direkt som en USB-disk. Efter några sekunder visar datorn logotypen för flyttbar disk, och sedan kan du redigera filerna på Micro SD-kortet.



#### INFORMATION FÖR KORREKT AVFALLSHANTERING AV DENNA PRODUKT (Direktiv 2013/56/EU)

Denna märkning på produkten eller dess förpackning innebär att produkten, i slutet av sin livslängd, inklusive det icke-avtagbara batteriet, måste separeras från andra typer av avfall för att återvinnas på ett ansvarsfullt sätt. Den säkra användningen av denna produkt garanteras genom att följa den online bruksanvisningen, spara den och använda den noggrant under hela produktens livslängd. Litiumjon-/Li-ion/polymerbatteriet inuti produkten är integrerat och icke-utbytbart. Försök inte att ta bort det eftersom det kan orsaka risker för överhettning, brand och skador. Batteriet får endast tas bort av kvalificerade tekniker som kan ta bort det utan fara och återvinna det i enlighet med lagstiftningen. Användare bör

kostnadsfritt lämna in uttjänta produkter till lokala insamlingscentraler eller till återförsäljaren, i förhållande ett till ett eller kostnadsfritt om produktens storlek överstiger 25 cm. Korrekt avfallshantering möjliggör återvinning av produkten, hantering med avfallshanteringsmetoder som är miljövänliga för att förhindra potentiella skador på miljön eller människors hälsa och främja återanvändning och/eller återvinning av produktens material. Otillåten avfallshantering av elektroniska produkter, celler och batterier av hushållsanvändare medför straff enligt gällande lagstiftning.

## **KONVENTIONELL GARANTI**

### **1. TILLÄMPNINGSOMRÅDE**

1.1. ESPRINET S.p.A., med säte i Vimercate (MB), Via Energy Park, 20, - herefter kallad ("Esprinet") erbjuder denna konventionella garanti för produkter med Celly-märke till både slutkund-konsument ("Slutkund-konsument") och slutkund-professionell ("Slutkund-professionell") enligt de villkor och bestämmelser som anges här (den "Konventionella Garantin"). Den Konventionella Garantin gäller för:

- i. nya varor med Celly-märke (de "Produkter");
- ii. Produkter som innehåller eller är kopplade till, ett digitalt innehåll eller en digital tjänst på ett sådant sätt att avsaknaden av detta digitala innehåll eller digitala tjänst skulle hindra utförandet av produktens funktioner ("Produkter med Digitala Element").

1.2. Denna Konventionella Garanti omfattar endast intakta Produkter, i deras ursprungliga konfiguration, inklusive eventuella tillbehör.

### **2. KONSUMENTERS RÄTTIGHETER**

2.1. Denna Konventionella Garanti påverkar inte konsumentens rättigheter som föreskrivs i de nationella lagstiftningarna som genomförer direktiv (EU) 2019/771 och ändringar i fråga om garantier för konsumentvaror ("Laglig Garanti").

2.2. Den Konventionella Garantin ersätter inte, begränsar inte och påverkar inte Laglig Garanti utan läggs till denna. Slutkund-konsumenten kan därför alltid åberopa rättigheterna enligt Laglig Garanti gentemot säljaren, under de villkor och inom de tidsramar som anges i nämnd lagstiftning.

### **3. GARANTINS ÄMNE**

3.1 Baserat på denna Konventionella Garanti åtar sig Esprinet, efter eget gottfinnande, (i) att ersätta eller reparera Produkter eller komponenter som visar sig vara defekta på grund av ursprungliga tillverkningsfel som härrör från de använda materialen eller arbetskraften med identiska Produkter eller komponenter eller, (ii) om detta inte är möjligt, att ersätta med en produkt eller delar av produkt eller komponenter med liknande funktionalitet och ekonomiskt värde.

### **4. FALL AV GARANTINS UTEBLIVANDE**

4.1 Denna Konventionella Garanti gäller inte vid brott, funktionsfel eller på annat sätt brister eller defekter orsakade av:

- i) installationsfel orsakade av vårdslöshet, oförsiktighet, bristande skicklighet eller försummelse;
- ii) bristande eller felaktig efterlevnad av instruktionerna och varningarna i bruksanvisningarna eller på eventuella ytterligare instruktioner;
- iii) bristande eller felaktig underhåll av Produkterna enligt de metoder som anges av Esprinet;
- iv) dålig förvaring av Produkten;
- v) manipulationer, ändringar, ingrepp eller underhåll utförda av Slutkund eller utförda av Slutkund av tredje part, och som inte utförts av personer som är auktoriserade av Esprinet;
- vi) felaktig och icke-följande användning av Produkten;
- vii) förvärring av skadan orsakad av ytterligare användning av Slutkund efter att ett möjligt funktionsfel eller defekt redan har uppstått;

viii) vilket som helst yttre faktorer både vid installation och användning av Produkten som inte kan tillskrivas eller på annat sätt hänförs till Esprinet;

ix) om modell, serienummer eller etikett på Produkten medvetet har förfalskats eller raderats;

x) bristande installation av den tillhandahållna uppdateringen.

4.2. Denna Konventionella Garanti omfattar inte uppenbara brister som omedelbart kan kännas igen vid leverans av Produkten, inte heller defekter eller funktionsfel orsakade av slitage på grund av normalt bruk.

4.3. Denna Konventionella Garanti utesluts om brott, funktionsfel, brister eller defekter orsakas av produkter, delar eller komponenter tillverkade av tredje parter som inte är Esprinet som Produkten kopplas till eller på annat sätt används med.

## **5. ANVÄNDNING AV GARANTIN**

5.1. Den Konventionella Garantin aktiveras omedelbart vid köp av den aktuella Produkten. Slutkunden kan utnyttja denna Konventionella Garanti genom att kontakta Esprinet direkt på e-postadressen [garanzia@esprinet.com](mailto:garanzia@esprinet.com) eller [warranty@esprinet.com](mailto:warranty@esprinet.com). Den Konventionella Garantin kan också hanteras genom ett Auktoriserat Esprinet Center.

5.2. För att kunna utnyttja denna Konventionella Garanti måste Slutkunden ha kvittot och/eller fakturan för köpet av Produkten och/eller fraktdokumentet ("DDT"). Esprinet förbehåller sig rätten att vägra att tillhandahålla denna Konventionella Garanti om Slutkunden inte tillhandahåller minst ett av dessa dokument.

## **6. VARAKTIGHET**

6.1. Varaktigheten av denna Konventionella Garanti är densamma som den Lagliga Garantin (den "Garantiperioden"). Det innebär att även Slutkund-professionell erbjuds en konventionell garanti med samma varaktighet som den lagliga som gäller för konsumenter, det vill säga två år.

6.2. Garantiperioden börjar löpa från inköpsdatumet för Produkten, det vill säga från det datum som anges på kvittot och/eller fakturan och/eller fraktdokumentet (DDT).

6.3. Vid reparation eller ersättning fortsätter den ursprungliga Garantiperioden att gälla, vilket inte ska tolkas som förnyat eller förlängt.

6.4. Åtgärden för att åberopa defekter preskriberas, i alla fall, inom en period av tjugosex månader (Garantiperiod + två månader) från inköpet av Produkten.

## **7. TERRITORIALT OMFATTNING**

7.1. Denna garanti är endast giltig för garantiyttranden som ska göras på italienskt, spanskt och portugisiskt territorium och gäller endast produkter som marknadsförs med Celly-märket.

## **8. TILLÄMPBAR LAG OCH KOMPETENT DOMSTOL**

8.1. Dessa Allmänna Villkor för Garanti regleras av italiensk lag. För alla tvister som kan uppstå från tolkningen eller tillämpningen av dessa villkor ska endast Milano tingsrätt vara behörig.

8.2. Det förblir oförändrat att tillämpa de bestämmelser som eventuellt är mer fördelaktiga och tvingande för slutkunder-konsumenter enligt lagstiftningen i det land där de har sin vanliga bostad, särskilt i förhållande till tillämplig lag, garantins varaktighet och behörig domstol.



Denna produkt uppfyller direktiv 2011/65/EU-2015/863/EU (RoHS). Produkten har CE-märkning och uppfyller därmed de säkerhetsstandarder som fastställts av Europeiska unionen.

Nilox® är ett varumärke som tillhör Esprinet S.p.A. Alla varumärken är registrerade varumärken tillhörande sina respektive ägare. Esprinet S.p.A., via Energy Park 20, 20871 Vimercate (MB) – Italien. Tillverkad i Kina.

för info och kontakt: [contact@esprinet.com](mailto:contact@esprinet.com)

# niox



## БЪЛГАРСКИ - BG

Ръководство за употреба

ACTION CAM

Модел: NXACCARRYCAM

Rev00 – 03.2025

## ИНФОРМАЦИЯ ЗА БЕЗОПАСНОСТ ПРИ ИЗПОЛЗВАНЕ НА ACTION CAM

Внимателно прочетете бележките за безопасност и се запознайте с онлайн ръководството за употреба, преди да използвате продукта. Запазете тази информация за бъдещи справки и я включете, когато предавате продукта на трети лица. Използвайте продукта и свързаните с него аксесоари единствено за предвидената цел, спазвайки посочените електрически спецификации и в закрити и защитени помещения, за да избегнете сериозни рискове. Дръжте продукта далеч от източници на топлина, пряка слънчева светлина, влага и течности. Устройството не трябва да се използва от деца или от лица, които не могат да разберат рисковете. Не оставяйте продукта да се зарежда твърде дълго или свързан към електрическата мрежа, когато не се използва или ако подозирате неизправности. Избягвайте удари, падания, притискане или грубо боравене, които могат да причинят опасни ситуации. Никога не се опитвайте да разглобявате или ремонтирате продукта в случай на дефекти. Ако се появят течове от продукта, избягвайте контакт с кожа или очи; в такъв случай незабавно измийте засегнатата зона с вода и се консултирайте с лекар. Запазете кутията и особено торбичките, далеч от деца, за да предотвратите риск от задушаване или случайно поглъщане. Избягвайте да използвате устройството в близост до електромедицински устройства, като пейсмейкъри. При всякакви съмнения относно функционирането, безопасността или свързването на продукта, свържете се с клиентската поддръжка на Esprinet. Не използвайте устройството по време на дейности, които изискват висока концентрация, за да избегнете разсейване и инциденти. Продуктът изисква малко поддръжка и може да се почиства само с мека и чиста кърпа, без използване на агресивни почистващи средства или химикали. Този продукт не е играчка. Дръжте устройството и неговите аксесоари извън обсега на деца и животни. Не използвайте устройството в болници, на самолети и в среди с електронни уреди, които могат да бъдат повлияни от радиочестоти. Освен ако не е изрично посочено в техническия лист, продуктът не е подходящ за гмуркане във вода или други

течности, не докосвайте продукта или неговите аксесоари с мокри или влажни ръце или части от тялото. Преди всяка употреба е препоръчително да заредите напълно продукта. Не излагайте продукта директно на високи температури, над 40° C. Esprinet S.p.A. не носи отговорност за наранявания или щети, причинени на хора или имущество, произтичащи от неправилна употреба на продукта.

## PRODUCT

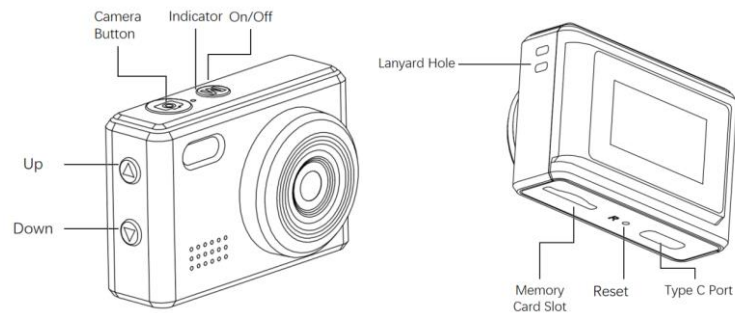

Този продукт е многофункционален цифров фотоапарат, който може да записва в реално време и има широк спектър от сценарии на приложение. Лесен за работа, малък и изискан, красив и практичен. Подходящ за излизане, заснемане на домашни любимци, запис на бизнес срещи и други области.

### ХАРАКТЕРИСТИКИ НА ПРОДУКТА

- Стилен и иновативен дизайн
- Поддържа AVI видео формат
- Поддържа HD гласов запис
- Поддържа 720P видео запис
- Поддържа Micro SD карта до 64GB
- Вградена полимерна батерия с капацитет 200mAh
- Поддържа USB-C функция, можете да свържете вашия Android мобилен телефон директно чрез адаптера, за да преглеждате/изтегляте/споделяте снимки и видео.
- Размери на продукта: 42\*19\*29 мм
- Тегло на продукта: 18 г

### РЪКОВОДСТВО ЗА РАБОТА

#### 1. Зареждане

Преди да използвате устройството за първи път, моля, заредете го. Можете да зареждате по следните начини:

- 1). Свързване на зарядното устройство за зареждане

2). Свързване на компютъра за зареждане

3). Свързване на външната батерия за зареждане

По време на зареждане, червеният индикатор за зареждане свети винаги, а когато зареждането приключи, индикаторът е изключен.

Забележка: Когато батерията е изтощена, устройството влиза в защитно състояние и не може да се включи. Моля, първо заредете устройството и след това го включете, за да го използвате.

2. Включване/изключване

Включване: Натиснете продължително бутона за включване/изключване (бутон М) за 3 секунди.

Изключване: Натиснете продължително бутона за включване/изключване (бутон М) за 3 секунди.

3. Запис на видео

Натиснете кратко бутона за включване/изключване (бутон М), за да превключите в режим на видео. В горния ляв ъгъл на екрана се появява икона за запис и устройството влиза в режим на видео.

Натиснете бутона на камерата, за да започнете записа. В горния десен ъгъл на екрана се показва статистиката за времето на видеото. Натиснете отново бутона на камерата, устройството спира записа и автоматично запазва видео файла на картата с памет, като същевременно устройството отново влиза в режим на готовност за видео.

4. Снимка

След поставяне на Micro SD картата, камерата преминава директно в режим „Снимка“ след включване. В горния ляв ъгъл на екрана се появява икона за снимка. Натиснете бутона на камерата, фенерчето светва нагоре и високоговорителят щраква, за да покаже, че снимката е направена. В горния десен ъгъл на екрана се показва оставащият брой снимки, които могат да бъдат направени.

Забележка: Моля, дръжте камерата стабилно по време на процеса на снимане.

5. Безшумен режим за снимки/видео

В режим на готовност натиснете кратко бутона нагоре. В горния ляв ъгъл на екрана се появява икона за изключен микрофон. Режимите за снимки и видео са безшумни, докато фенерчето е изключено.

6. Режим на запис на глас

В режим на готовност натиснете продължително бутона на камерата, за да влезете в режим на запис на глас и автоматично да започнете запис на звук. Натиснете кратко бутона на камерата веднъж, за да спрете записа и да влезете в режим на готовност за запис, след което натиснете кратко бутона на камерата отново, за да започнете нов запис. Натиснете продължително бутона на камерата или натиснете кратко бутона за включване/изключване, за да излезете от режима на запис на звук.

7. Включване на запълващата светлина

В режим на готовност за видео, натиснете продължително бутона нагоре за 3 секунди, запълващата светлина е винаги включена, след което го натиснете продължително за 3 секунди, за да я изключите.

## 8. Филтър

В режим на готовност, натиснете кратко бутона надолу, за да изберете различни филтърни ефекти.

## 9. Възпроизвеждане на файлове

Натиснете кратко бутона за включване/изключване, за да превключите в режим на възпроизвеждане на файлове, изберете файла, който искате да видите, с бутоните нагоре и надолу, натиснете кратко бутона на камерата, за да възпроизведете или поставите на пауза.

## 10. Уеб камера

Когато устройството е извадено от картата с памет и е свързано към компютъра, то може да се използва директно като уеб камера.

## 11. Настройки за показване на времето

1). Поставете Micro SD картата в устройството, свържете го към компютъра след включване, отворете главната директория и намерете текстовия файл с име time.txt

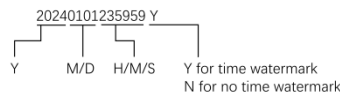

2). Отворете документа time.txt, стриктно в съответствие с формата на документа, запишете времето, което ще се синхронизира (трябва само да промените текста вътре), запазете го и рестартирайте, за да синхронизирате времето в документа.

## 12. Автоматично изключване

В следните случаи устройството ще се изключи автоматично:

1). Когато записва и захранването е недостатъчно, системата ще запази видео съдържанието, преди да се изключи автоматично.

2). В режим на готовност, без никаква операция в продължение на 3 минути, системата ще се изключи автоматично.

## 13. Нулиране

Когато устройството е изключено или блокирало по неизвестни причини, можете да поставите щифта за нулиране през отвора за нулиране и да го натиснете за кратко, за да завършите нулирането, след което да включите устройството за нормална употреба.

Забележка: Повечето причини за срив са чести незаконни операции или проблеми с картата с памет.

## 14. Свързване към компютър

След като поставите Micro SD картата в устройството и го свържете към компютъра, то може да се използва директно като USB диск. След няколко секунди компютърът ще покаже логото на сменяемия диск и след това можете да редактирате файловете на Micro SD картата.

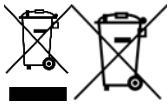

## **ИНФОРМАЦИЯ ЗА ПРАВИЛНОТО УТИЛИЗИРАНЕ НА ТОЗИ ПРОДУКТ (Директива 2013/56/ЕС)**

Тази маркировка на продукта или на опаковката му означава, че продуктът, в края на жизнения си цикъл, включително неотстраняемата батерия, трябва да бъде отделен от другите видове отпадъци, за да бъде рециклиран отговорно. Безопасното използване на този продукт е гарантирано при спазване на онлайн ръководството за употреба, запазвайте го и го използвайте внимателно през целия жизнен цикъл на продукта. Литиево-йонната/ли-ионна/полимерна батерия в продукта е интегрирана и не може да бъде заменена. Не се опитвайте да я премахнете, тъй като това може да доведе до риск от прегряване, пожар и наранявания. Батерията трябва да бъде премахната само от квалифицирани техници, способни да я премахнат без опасност и да я рециклират в съответствие с закона. Потребителите трябва да предават неработещия продукт безплатно в местните центрове за разделно събиране или на търговеца, в съотношение 1:1 или безплатно, ако размерът на продукта надвишава 25 см. Правилното изхвърляне на отпадъците позволява рециклирането на продукта, обработването му с методи за изхвърляне, съвместими с околната среда, за да се предотвратят възможни щети на околната среда или на човешкото здраве и да се насърчи повторната употреба и/или рециклирането на материалите на продукта. Неразрешеното изхвърляне на електронни продукти, клетки и батерии от домашни потребители води до санкции, предвидени от действащото законодателство.

## **ГАРАНЦИЯ**

### **1. ОБХВАТ НА ПРИЛОЖЕНИЕ**

1.1. ЕСПРИНЕТ С.п.А., с юридически адрес в Вимеркате (MB), Via Energy Park, 20, - по-долу, ("Esprinet") предлага настоящата конвенционална гаранция за продуктите с марка Celly в полза както на крайния клиент-потребител ("Крайния клиент-потребител"), така и на крайния клиент-професионалист ("Крайния клиент-професионалист") при условията и разпоредбите, предвидени тук (настоящата "Конвенционална гаранция"). Конвенционалната гаранция се прилага за:

- i. нови стоки с марка Celly (на "Продукти");
- ii. Продукти, които включват или са свързани с цифрово съдържание или цифрова услуга по такъв начин, че липсата на това цифрово съдържание или цифрова услуга би попречила на изпълнението на функциите на Продуктите ("Продукти с цифрови елементи").

1.2. Настоящата Конвенционална гаранция включва единствено цели Продукти, в тяхната оригинална конфигурация, включително всякакви допълнителни принадлежности.

### **2. ПРАВА НА ПОТРЕБИТЕЛИТЕ**

2.1. Настоящата Конвенционална гаранция не засяга правата на потребителя, предвидени от националните законодателни разпоредби за прилагане на Директива (ЕС) 2019/771 и измененията ѝ относно гаранциите на стоките за потребление ("Законова гаранция").

2.2. Конвенционалната гаранция не замества, не ограничава и не засяга нито изключва Законната гаранция, а се добавя към последната. Крайният клиент-потребител може следователно винаги да упражнява правата си по Законната гаранция спрямо продавача, при условията и в сроковете, предвидени от посочената нормативна уредба.

### **3. ПРЕДМЕТ НА ГАРАНЦИЯТА**

3.1 На основание на настоящата Конвенционална гаранция, Esprinet се ангажира, по свое усмотрение, (i) да замени или ремонтира Продуктите или компонентите, които се окажат

дефектни поради първоначални производствени дефекти, произтичащи от използваните материали или труд, с идентични Продукти или компоненти, или (ii) ако това не е възможно, да замени с продукт или части от продукт или компоненти с равна функционалност и икономическа стойност.

#### **4. СЛУЧАИ НА ИЗКЛЮЧВАНЕ НА ГАРАНЦИЯТА**

4.1 Настоящата Конвенционална гаранция не важи в случай на счупвания, неизправности или каквито и да било недостатъци или дефекти, причинени от:

- i) грешки в инсталацията, причинени от небрежност, неразумност, неумение или небрежност;
- ii) непълно или неправилно спазване на инструкциите и предупрежденията, съдържащи се в ръководствата или в допълнителните инструкции;
- iii) непълно или неправилно поддържане на Продуктите, съгласно указанията на Esprinet;
- iv) лошо съхранение на Продукта;
- v) манипулации, модификации, интервенции или поддръжки, извършени от Крайния клиент или поръчани от Крайния клиент на трети лица, и по какъвто и да е начин не извършени от лица, упълномощени от Esprinet;
- vi) неправилна и несъответстваща на нормалната употреба или предназначение на Продукта;
- vii) увеличаване на щетите, причинени от допълнителната употреба от Крайния клиент, след като вече е възникнала възможна неизправност или дефект;
- viii) всякакви външни фактори, както в етапа на инсталация, така и в етапа на употреба на Продукта, които не могат да бъдат приписани или свързани с Esprinet;
- ix) ако моделът, серийният номер или етикетът на Продукта са били умишлено фалшифицирани или изтрети;
- x) непълна инсталация на предоставената актуализация.

4.2. Настоящата Конвенционална гаранция не включва явни недостатъци, които могат да бъдат незабавно разпознати при доставката на Продукта, нито дефекти или неизправности, причинени от износване поради нормална употреба.

4.3. Настоящата Конвенционална гаранция е изключена, ако счупвания, неизправности, недостатъци или дефекти са причинени от продукти, части или компоненти, произведени от трети лица, различни от Esprinet, с които Продуктът е свързан или с които е използван.

#### **5. ИЗПОЛЗВАНЕ НА ГАРАНЦИЯТА**

5.1. Конвенционалната гаранция влиза в сила незабавно с покупката на съответния Продукт. Крайният клиент може да се възползва от настоящата Конвенционална гаранция, като се свърже директно с Esprinet на имейл адрес [garanzia@esprinet.com](mailto:garanzia@esprinet.com) или [warranty@esprinet.com](mailto:warranty@esprinet.com). Конвенционалната гаранция може да бъде управлявана и чрез Упълномощен център на Esprinet.

5.2. За да може да се възползва от настоящата Конвенционална гаранция, Крайният клиент трябва да притежава касов бон и/или фактура за покупката на Продукта и/или документ за транспорт ("DDT"). Esprinet си запазва правото да откаже предоставянето на настоящата Конвенционална гаранция, ако Крайният клиент не предостави поне един от тези документи.

#### **6. ПРОДЪЛЖИТЕЛНОСТ**

6.1. Продължителността на настоящата Конвенционална гаранция е равна на тази на Законната гаранция (на "Период на гаранция"). Следователно, и на Крайния клиент-професионалист се предлага конвенционална гаранция с продължителност, равна на законната, предвидена за потребителите, а именно две години.

6.2. Периодът на гаранция започва да тече от датата на покупка на Продукта, т.е. от датата, посочена на касовия бон и/или фактурата и/или документа за транспорт (DDT).

6.3. В случай на ремонт или замяна, оригиналният Период на гаранция продължава да тече, който не трябва да се счита за подновен или удължен.

6.4. Действието, насочено към установяване на дефектите, се предявява, във всеки случай, в срок от двадесет и шест месеца (Период на гаранция + два месеца) от покупката на Продукта.

## **7. ТЕРИТОРИАЛЕН ОБХВАТ**

7.1. Настоящата гаранция е валидна само за гаранционни услуги, предоставяни на територията на Италия, Испания и Португалия и се отнася само за продукти, търгувани с марката Celly.

## **8. ПРИЛОЖИМО ПРАВО И КОМПЕТЕНТЕН СЪД**

8.1. Настоящите Общи условия на гаранцията се регулират от италианското право. За всякакви спорове, които могат да възникнат от тълкуването или прилагането на същите, компетентен е единствено Миланският съд.

8.2. Запазва се правото на приложение на разпоредбите, които могат да бъдат по-благоприятни и задължителни за крайни клиенти-потребители, предвидени от закона на страната, в която те имат обичайно местоживееене, особено по отношение на приложимото право, продължителността на гаранцията и компетентния съд.



Този продукт е в съответствие с Директива 2011/65/EC-2015/863/EC (RoHS). Продуктът има CE маркировка и следователно е в съответствие с установените стандарти за безопасност на Европейския съюз.

Nilox® е търговска марка, собственост на Esprinet S.p.A. Всички марки са регистрирани търговски марки на съответните собственици. Esprinet S.p.A., via Energy Park 20, 20871 Vimercate (MB) – Италия. Произведено в Китай.

[www.nilox.com](http://www.nilox.com)

за информация и контакти: [contact@esprinet.com](mailto:contact@esprinet.com)

# nilox



## ROMÂNĂ - RO

Manual de instrucțiuni

ACTION CAM

Model: NXACCARRYCAM

Rev00 – 03.2025

## INFORMAȚII DE SIGURANȚĂ PENTRU UTILIZAREA ÎN SIGURANȚĂ A ACTION CAM

Citiți cu atenție notele de siguranță și consultați manualul de utilizare online înainte de a utiliza produsul. Păstrați aceste informații pentru referințe viitoare și includeți-le atunci când transferați produsul către terțe părți. Utilizați produsul și accesoriile sale exclusiv pentru utilizarea prevăzută, respectând specificațiile electrice indicate și în medii închise și protejate, pentru a evita riscurile grave. Mențineți produsul departe de surse de căldură, lumina solară directă, umiditate și lichide. Dispozitivul nu trebuie utilizat de copii sau de cei care nu sunt capabili să înțeleagă riscurile. Nu lăsați produsul la încărcat prea mult timp sau conectat la rețeaua electrică atunci când nu este utilizat sau dacă suspectați defecțiuni. Evitați șocurile, căderile, comprimările sau manipulările bruște care ar putea cauza situații periculoase. Nu încercați niciodată să demontați sau să reparați produsul în caz de defecte. Dacă apar scurgeri de lichide din produs, evitați contactul cu pielea sau ochii; în acest caz, spălați imediat zona afectată cu apă și consultați un medic. Păstrați cutia și, în special, pungile, departe de copii pentru a preveni riscul de sufocare sau înghițire accidentală. Evitați utilizarea dispozitivului în apropierea dispozitivelor electromedicale, cum ar fi stimulatoarele cardiace. Pentru orice nelămurire referitoare la funcționarea, siguranța sau conectarea produsului, contactați serviciul de asistență clienți Esprinet. Nu folosiți dispozitivul în timpul activităților care necesită o concentrare ridicată, pentru a evita distragerile și accidente. Produsul necesită puțină întreținere și poate fi curățat doar cu o cârpă moale și curată, fără utilizarea de detergenți agresivi sau substanțe chimice. Acest produs nu este un jucărie. Păstrați dispozitivul și accesoriile sale departe de copii și animale. Nu utilizați dispozitivul în spital, pe avioane și în medii cu instrumente electronice care pot suferi interferențe cu radiofrecvențele. Dacă nu este prevăzut în mod expres pe fișa tehnică, produsul nu este potrivit pentru scufundări în apă sau alte lichide, nu atingeți produsul sau accesoriile sale cu mâinile sau alte părți ale corpului umede sau umede. Înainte de fiecare utilizare, este recomandabil să încărcăți complet produsul. Nu expuneți produsul direct la temperaturi ridicate, care depășesc 40° C. Esprinet S.p.A. nu va fi în

niciun fel responsabil pentru vătămări sau daune cauzate persoanelor sau proprietății rezultate din utilizarea necorespunzătoare a produsului.

## PRODUS

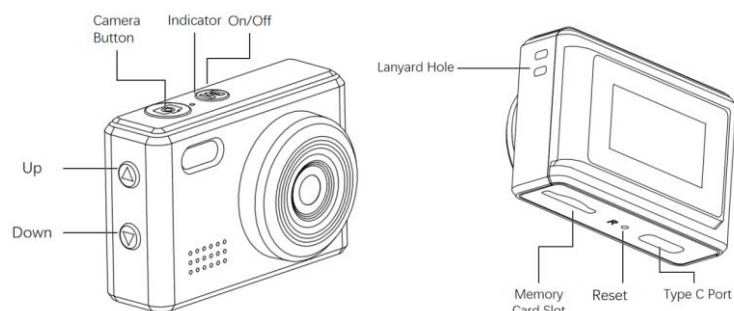

Acest produs este o cameră digitală multifuncțională, care poate înregistra în timp real și are o gamă largă de scenarii de aplicare. Ușor de utilizat, mică și rafinată, frumoasă și practică. Potrivită pentru ieșiri la joacă, înregistrarea animalelor de companie, înregistrarea întâlnirilor de afaceri și alte domenii.

## CARACTERISTICI ALE PRODUSULUI

- Design elegant și inovator
- Suportă format video AVI
- Suportă înregistrare vocală HD
- Suportă înregistrare video 720P
- Suportă card Micro SD de până la 64 GB
- Baterie polimer încorporată cu o capacitate de 200 mAh
- Suportă funcția USB-C, puteți conecta telefonul mobil Android direct prin adaptor pentru a vizualiza/descărca/partaja fotografiile și videoclipuri.
- Dimensiunile produsului: 42\*19\*29 mm
- Greutate produs: 18 g

## GHID DE OPERAȚIONARE

### 1. Încărcare

Înainte de a utiliza dispozitivul pentru prima dată, vă rugăm să îl încărcați. Puteți încărca în următoarele moduri:

- 1). Conectarea încărcătorului pentru încărcare
- 2). Conectarea computerului pentru încărcare

### 3). Conectarea bateriei externe pentru încărcare

În timpul încărcării, indicatorul roșu de încărcare este mereu aprins, iar când încărcarea este finalizată, indicatorul este stins.

Notă: Când bateria este descărcată, dispozitivul intră în stare de protecție și nu poate fi pornit. Vă rugăm să încărcați mai întâi dispozitivul și apoi să îl porniți pentru utilizare.

## 2. Pornire/Oprire

Pornire: Apăsați lung butonul pornire/oprire (butonul M) timp de 3 secunde.

Oprire: Apăsați lung butonul pornire/oprire (butonul M) timp de 3 secunde.

## 3. Înregistrare video

Apăsați scurt butonul pornire/oprire (butonul M) pentru a comuta la modul video, în colțul din stânga sus al ecranului apare o pictogramă de înregistrare, dispozitivul intră în modul video. Apăsați butonul camerei pentru a începe înregistrarea, în colțul din dreapta sus al ecranului se afișează statisticile de timp ale videoclipului. Apăsați din nou butonul camerei, dispozitivul oprește înregistrarea și salvează automat fișierul video pe cardul de memorie, în același timp dispozitivul reintră în modul standby video.

## 4. Fotografie

După introducerea cardului Micro SD, camera trece direct în modul Fotografie după pornire. În colțul din stânga sus al ecranului apare o pictogramă pentru fotografie. Apăsați butonul camerei, lanterna se ridică și difuzorul emite un clic pentru a indica faptul că fotografia a fost făcută. Colțul din dreapta sus al ecranului arată numărul de fotografii rămase care pot fi făcute.

Notă: Vă rugăm să mențineți camera fixă în timpul procesului de fotografiere.

## 5. Mod foto/video silențios

În modul standby, apăsați scurt butonul sus, în colțul din stânga sus al ecranului apare pictograma microfonului oprit, modul foto și video sunt silențioase, în timp ce lanterna este oprită.

## 6. Mod înregistrare vocală

În modul standby, apăsați lung butonul camerei pentru a intra în modul de înregistrare vocală și a porni automat înregistrarea sunetului. Apăsați scurt butonul camerei o dată pentru a opri înregistrarea și a intra în modul standby pentru înregistrare, apoi apăsați scurt din nou butonul camerei pentru a începe o nouă înregistrare. Apăsați lung butonul camerei sau apăsați scurt butonul pornit/oprit pentru a ieși din modul de înregistrare sunet.

## 7. Pornirea luminii de umplere

În modul standby video, apăsați lung butonul sus timp de 3 secunde, lumina de umplere este mereu aprinsă, apoi apăsați lung timp de 3 secunde pentru a o opri.

## 8. Filtru

În modul standby, apăsați scurt butonul jos pentru a selecta diverse efecte de filtrare.

## 9. Redare fișiere

Apăsați scurt butonul pornit/oprit pentru a comuta la modul de redare fișiere, selectați fișierul pe care doriți să îl vizualizați folosind butoanele sus și jos, apăsați scurt butonul camerei pentru a reda sau a pune pauză.

## 10. Cameră web

După ce dispozitivul este scos de pe cardul de memorie și conectat la computer, acesta poate fi utilizat direct ca cameră web.

## 11. Setări afișare oră

1). Introduceți cardul Micro SD în dispozitiv, conectați-l la computer după pornire, deschideți directorul rădăcină și găsiți fișierul text cu numele de fișier time.txt

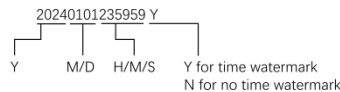

2). Deschideți documentul time.txt, respectând strict formatul documentului, scrieți ora care urmează să fie sincronizată (trebuie doar să modificați textul din interior), salvați și reporniți pentru a sincroniza ora în document.

## 12. Oprire automată

În următoarele cazuri, dispozitivul se va opri automat:

- 1). Când înregistrează și alimentarea este insuficientă, sistemul va salva conținutul video înainte de a se opri automat.
- 2). În modul standby, fără nicio operațiune timp de 3 minute, sistemul se va opri automat.

## 13. Resetare

Când dispozitivul este defect sau blocat din motive necunoscute, puteți introduce pinul de resetare prin orificiul de resetare și apăsa scurt timp pentru a finaliza resetarea, apoi porniți dispozitivul pentru utilizare normală.

Notă: Majoritatea motivelor pentru blocarea dispozitivului sunt operațiuni ilegale frecvente sau probleme cu cardul de memorie.

## 14. Conectarea la un computer

După introducerea cardului Micro SD în dispozitiv și conectarea acestuia la computer, acesta poate fi utilizat direct ca disc USB. După câteva secunde, computerul va afișa sigla discului amovibil, iar apoi puteți edita fișierele de pe cardul Micro SD.



**INFORMAȚII PENTRU DEPOZITAREA CORECTĂ A ACESTUI PRODUS (Directiva 2013/56/UE)**

Această marcă de pe produs sau pe ambalajul său înseamnă că produsul, la sfârșitul vieții sale, inclusiv bateria neîndepărtabilă, trebuie să fie separat de alte tipuri de deșeuri pentru a fi reciclat în mod responsabil. Utilizarea în siguranță a acestui produs este garantată prin respectarea manualului de instrucțiuni online, păstrați-l și utilizați-l cu atenție pe parcursul întregii vieți a produsului. Bateria litiu-ion/li-ioni/polimeri din interiorul produsului este integrată și nu este înlocuibilă. Nu încercați să o îndepărtați deoarece poate provoca riscuri de supraîncălzire, incendiu și vătămări. Bateria trebuie îndepărtată doar de tehnicieni calificați, capabili să o îndepărteze fără niciun pericol și să o recicleze conform legii. Utilizatorii ar trebui să predea produsul defect gratuit în centrele locale de colectare separată sau la comerciant, în raport unu la unu sau gratuit dacă dimensiunile produsului depășesc 25 cm. O eliminare adecvată a deșeurilor permite reciclarea produsului, tratarea acestuia cu metode de eliminare compatibile cu mediul pentru a preveni posibile daune mediului sau sănătății umane și a promova reutilizarea și/sau reciclarea materialelor produsului. Eliminarea neautorizată a produselor electronice, celule și baterii de către utilizatorii casnici atrage sancțiuni prevăzute de legislația în vigoare.

## **GARANȚIE CONVENȚIONALĂ**

### **1. AMBITUL DE APLICARE**

1.1. ESPRINET S.p.A., cu sediul social în Vimercate (MB), Via Energy Park, 20, - denumit în continuare, (“Esprinet”) oferă această garanție convențională pentru produsele cu marca Celly în favoarea atât a clientului final-consumator (“Client final-consumator”), cât și a clientului final-profesionist (“Client final-profesionist”) în termenii și condițiile prevăzute aici (denumită “Garanția Convențională”). Garanția Convențională se aplică:

- i. bunurilor noi cu marca Celly (denumite “Produse”);
  - ii. Produse care încorporează sau sunt interconectate cu un conținut digital sau un serviciu digital astfel încât lipsa acestui conținut digital sau serviciu digital ar împiedica desfășurarea funcțiilor specifice ale Produselor (“Produse cu Elemente Digitale”).
- 1.2. Această Garanție Convențională include exclusiv Produse intacte, în configurația lor originală, inclusiv eventualele dotări accesorii.

### **2. DREPTURILE CONSUMATORILOR**

2.1. Această Garanție Convențională lasă neafectate drepturile consumatorului prevăzute de dispozițiile legislative naționale de transpunere a Directivei (UE) 2019/771 și modificările acesteia în materie de garanții pentru bunurile de consum (“Garanția Legală”).

2.2. Garanția Convențională nu înlocuiește, nu limitează și nu prejudiciază nici nu exclude Garanția Legală, ci se adaugă acesteia. Clientul final-consumator poate, prin urmare, să invoce întotdeauna drepturile prevăzute de Garanția Legală împotriva vânzătorului, în condițiile și termenii prevăzuți de legislația menționată.

### **3. OBIECTUL GARANȚIEI**

3.1 Pe baza acestei Garanții Convenționale, Esprinet se angajează, la discreția sa, (i) la înlocuirea sau repararea Produselor sau a componentelor care se dovedesc a fi defecte din cauza defectelor originare ale procesului de fabricație provenind din materialele utilizate sau din manoperă cu Produse sau componente identice sau, (ii) în cazul în care acest lucru nu este posibil, la înlocuirea cu un produs sau părți de produs sau componente de funcționalitate și valoare economică similară.

### **4. CAZURI DE EXCLUDERE A GARANȚIEI**

4.1 Această Garanție Convențională nu se aplică în cazul rupturilor, defectiunilor sau oricum viciilor sau defectelor cauzate de:

- i) erori de instalare cauzate de neglijență, imprudență, nepricepere sau neglijență;

- ii) nerespectarea sau respectarea greșită a instrucțiunilor și avertismentelor conținute în manuale sau pe eventualele foi de instrucțiuni suplimentare;
- iii) nerespectarea sau întreținerea greșită a Produselor conform modului indicat de Esprinet;
- iv) păstrarea necorespunzătoare a Produsului;
- v) modificări, intervenții sau întrețineri efectuate de Clientul final sau efectuate de Clientul final de către terți, și oricum nu efectuate de persoane autorizate de Esprinet;
- vi) utilizarea necorespunzătoare și neconformă cu utilizarea normală sau destinația Produsului;
- vii) agravarea daunei cauzate de utilizarea ulterioară de către Clientul final odată ce s-a manifestat deja o posibilă defecțiune sau defect;
- viii) orice factor extern atât în faza de instalare cât și de utilizare a Produsului care nu este imputabil sau nu poate fi atribuit Esprinet;
- ix) dacă modelul, codul serial sau eticheta prezentă pe Produs au fost deliberat contrafăcute sau șterse;
- x) nerespectarea instalării actualizării furnizate.

4.2. Această Garanție Convențională nu include viciile evidente imediat recunoscibile la livrarea Produsului, nici defectele sau defecțiunile cauzate de deteriorarea datorată uzurii normale.

4.3. Această Garanție Convențională este exclusă în cazul în care rupturile, defecțiunile, viciile sau defectele sunt cauzate de produse, părți sau componente fabricate de terți diferiți de Esprinet la care Produsul este conectat sau cu care este utilizat în orice mod.

## **5. UTILIZAREA GARANȚIEI**

5.1. Garanția Convențională se activează imediat cu achiziția Produsului respectiv. Clientul final poate beneficia de această Garanție Convențională contactând direct Esprinet la adresa de email [garanzia@esprinet.com](mailto:garanzia@esprinet.com) sau [warranty@esprinet.com](mailto:warranty@esprinet.com). Garanția Convențională poate fi gestionată și printr-un Centru Autorizat Esprinet.

5.2. Pentru a putea beneficia de această Garanție Convențională, Clientul final trebuie să dețină bonul fiscal și/sau factura de achiziție a Produsului și/sau documentul de transport ("DDT"). Esprinet își rezervă dreptul de a refuza acordarea acestei Garanții Convenționale dacă Clientul final nu furnizează cel puțin unul dintre aceste documente.

## **6. DURATA**

6.1. Durata acestei Garanții Convenționale este egală cu cea a Garanției Legale (denumită "Perioada de Garanție"). Rezultă că și Clientul final-profesionist beneficiază de o garanție convențională de durată egală cu cea legală prevăzută pentru consumatori, adică doi ani.

6.2. Perioada de Garanție începe să curgă de la data achiziției Produsului, deci, de la data menționată pe bonul fiscal și/sau pe factură și/sau pe documentul de transport (DDT).

6.3. În cazul reparației sau înlocuirii, Perioada de Garanție originală continuă să curgă, care nu trebuie, așadar, să fie considerată reînnoită sau extinsă.

6.4. Acțiunea directă de a invoca defectele se prescrie, în orice caz, în termen de douăzeci și șase de luni (Perioada de Garanție + două luni) de la achiziția Produsului.

## **7. AMBITUL TERITORIAL**

7.1. Această garanție este eficientă doar pentru prestații în garanție care se vor efectua pe teritoriul italian, spaniol și portughez și se referă doar la produsele comercializate sub marca Celly.

## **8. LEGEA APLICABILĂ ȘI FORUL COMPETENT**

8.1. Aceste Condiții Generale de Garanție sunt reglementate de dreptul italian. Pentru orice litigiu care ar putea apărea din interpretarea sau aplicarea acestora, va fi competent exclusiv Tribunalul din Milano.

8.2. Se păstrează aplicarea pentru clienții finali-consumatori a dispozițiilor eventual mai favorabile și inderogabile prevăzute de legea țării în care aceștia au reședința obișnuită, în special în ceea ce privește legea aplicabilă, durata garanției și forul competent.



Acest produs este conform Directivei 2011/65/UE-2015/863/UE (RoHS). Produsul are marcajul CE și este, prin urmare, conform standardelor de siguranță stabilite de Uniunea Europeană.

Nilox® este un brand deținut de Esprinet S.p.A. Toate mărcile sunt mărci înregistrate ale proprietarilor respectivi. Esprinet S.p.A., via Energy Park 20, 20871 Vimercate (MB) – Italia. Fabricat în China.

[www.nilox.com](http://www.nilox.com)

pentru informații și contacte: [contact@esprinet.com](mailto:contact@esprinet.com)

# nilox



## NEDERLANDS - NL

Handleiding

ACTION CAM

Model: NXACCARRYCAM

Rev00 – 03.2025

## VEILIGHEIDSINFORMATIE VOOR VEILIG GEBRUIK VAN ACTION CAM

Lees de veiligheidsinstructies zorgvuldig door en raadpleeg de online gebruiksaanwijzing voordat u het product gebruikt. Bewaar deze informatie voor toekomstige referentie en neem deze op wanneer u het product aan derden doorgeeft. Gebruik het product en de bijbehorende accessoires uitsluitend voor het bedoelde gebruik, met inachtneming van de aangegeven elektrische specificaties en in gesloten en beschermde omgevingen, om ernstige risico's te vermijden. Houd het product uit de buurt van warmtebronnen, direct zonlicht, vocht en vloeistoffen. Het apparaat mag niet worden gebruikt door kinderen of door personen die de risico's niet begrijpen. Laat het product niet te lang opladen of aangesloten op het elektriciteitsnet wanneer het niet in gebruik is of als u vermoedt dat er storingen zijn. Vermijd stoten, vallen, verpletteren of ruw hanteren die gevaarlijke situaties kunnen veroorzaken. Probeer het product nooit te demonteren of te repareren in geval van defecten. Als er vloeistoffen uit het product lekken, vermijd dan contact met huid of ogen; in dat geval, was onmiddellijk het getroffen gebied met water en raadpleeg een arts. Bewaar de doos en vooral de zakken, buiten het bereik van kinderen om het risico op verstikking of accidentele inslikking te voorkomen. Vermijd het gebruik van het apparaat in de buurt van medische apparaten, zoals pacemakers. Neem bij vragen over de werking, veiligheid of aansluiting van het product contact op met de klantenservice van Esprinet. Gebruik het apparaat niet tijdens activiteiten die een hoge concentratie vereisen, om afleiding en ongevallen te voorkomen. Het product vereist weinig onderhoud en kan alleen worden gereinigd met een zachte, schone doek, zonder het gebruik van agressieve reinigingsmiddelen of chemicaliën. Dit product is geen speelgoed. Houd het apparaat en zijn accessoires buiten het bereik van kinderen en dieren. Gebruik het apparaat niet in ziekenhuizen, op vliegtuigen en in omgevingen met elektronische apparatuur die interferentie kan ondervinden van radiofrequenties. Tenzij uitdrukkelijk vermeld op de technische fiche, is het product niet geschikt voor onderdompeling in water of andere vloeistoffen, raak het product of zijn accessoires niet aan met natte of vochtige handen of andere

delen van het lichaam. Het is raadzaam om het product voor elk gebruik volledig op te laden. Stel het product niet direct bloot aan hoge temperaturen die 40°C overschrijden. Esprinet S.p.A. is op geen enkele manier aansprakelijk voor letsel of schade aan personen of eigendommen die voortvloeien uit onjuist gebruik van het product.

## PRODUCT

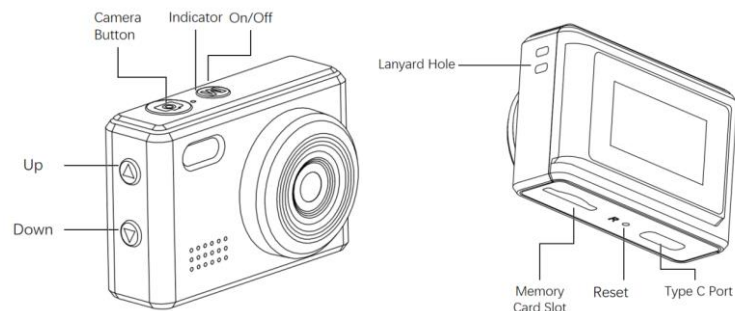

Dit product is een multifunctionele digitale camera die realtime kan opnemen en een breed scala aan toepassingsscenario's heeft. Eenvoudig te bedienen, klein en verfijnd, mooi en praktisch. Geschikt voor buitenspelen, het vastleggen van huisdieren, zakelijke bijeenkomsten en andere gebieden.

### PRODUCTKENMERKEN

- Stijlvol en innovatief ontwerp
- Ondersteunt AVI-videoformaat
- Ondersteunt HD-spraakopnames
- Ondersteunt 720P-video-opnames
- Ondersteunt een Micro SD-kaart tot 64 GB
- Ingebouwde polymeerbatterij met een capaciteit van 200 mAh
- Ondersteunt USB-C-functie, u kunt uw Android-telefoon rechtstreeks via de adapter aansluiten om foto's en video's te bekijken, downloaden en delen. • Productafmetingen: 42\*19\*29 mm
- Productgewicht: 18 g

### GEBRUIKSAANWIJZING

#### 1. Opladen

Laad het apparaat op voordat u het voor de eerste keer gebruikt. U kunt het op de volgende manieren opladen:

- 1) Sluit de lader aan om op te laden
- 2) Sluit de computer aan om op te laden
- 3). De powerbank aansluiten om op te laden

Tijdens het opladen brandt de rode oplaadindicator altijd. Wanneer het opladen is voltooid, is de indicator uit.

Let op: Wanneer de batterij bijna leeg is, schakelt het apparaat over naar de beveiligingsmodus en kan het niet worden ingeschakeld. Laad het apparaat eerst op en schakel het vervolgens in om het te gebruiken.

## 2. In-/uitschakelen

Inschakelen: Houd de aan-uitknop (M-knop) 3 seconden lang ingedrukt.

Uitschakelen: Houd de aan-uitknop (M-knop) 3 seconden lang ingedrukt.

## 3. Video-opname

Druk kort op de aan-uitknop (M-knop) om over te schakelen naar de videomodus. In de linkerbovenhoek van het scherm verschijnt een opnamepictogram. Het apparaat schakelt over naar de videomodus. Druk op de cameraknop om de opname te starten. In de rechterbovenhoek van het scherm worden de videotijdstatistieken weergegeven. Druk nogmaals op de cameraknop. Het apparaat stopt met opnemen en slaat het videobestand automatisch op de geheugenkaart op. Tegelijkertijd schakelt het apparaat terug naar de videostand-bymodus.

## 4. Foto

Nadat u de micro-SD-kaart hebt geplaatst, schakelt het apparaat direct over naar de fotomodus. In de linkerbovenhoek van het scherm verschijnt een fotopictogram. Druk op de cameraknop, de zaklamp gaat omhoog en de luidspreker klikt om aan te geven dat de foto is gemaakt. In de rechterbovenhoek van het scherm wordt het resterende aantal foto's weergegeven dat kan worden gemaakt.

Let op: Houd de camera stil tijdens het maken van de foto's.

## 5. Stille foto-/videomodus

Druk in de stand-bymodus kort op de omhoog-knop. In de linkerbovenhoek van het scherm verschijnt het pictogram 'Microfoon uit'. De foto- en videomodus zijn stil, terwijl de zaklamp uit is.

## 6. Spraakopnamemodus

Druk in de stand-bymodus lang op de cameraknop om de spraakopnamemodus te openen en automatisch de geluidsoopname te starten. Druk eenmaal kort op de cameraknop om de opname te stoppen en de opname-stand-bymodus te activeren. Druk vervolgens nogmaals kort op de cameraknop om een nieuwe opname te starten. Druk lang op de cameraknop of druk kort op de aan/uitknop om de geluidsoopnamemodus te verlaten.

7. Schakel het invullicht in  
Houd in de video-standbymodus de omhoog-knop 3 seconden lang ingedrukt. Het invullicht brandt altijd. Houd de knop vervolgens 3 seconden lang ingedrukt om uit te schakelen.

## 8. Filter

Druk in de stand-bymodus kort op de omlaag-knop om verschillende filtereffecten te selecteren.

## 9. Bestanden afspelen

Druk kort op de aan/uit-knop om over te schakelen naar de bestandsafspeelmodus. Selecteer het bestand dat u wilt bekijken met de omhoog- en omlaag-knoppen en druk kort op de cameraknop om af te spelen of te pauzeren.

## 10. Webcam

Wanneer het apparaat uit de geheugenkaart is gehaald en is aangesloten op de computer, kan het direct als webcam worden gebruikt.

## 11. Instellingen voor tijdweergave

1). Plaats de micro-SD-kaart in het apparaat, sluit het na het inschakelen aan op de computer, open de hoofdmap en zoek het tekstbestand met de naam time.txt

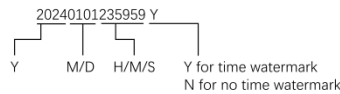

2). Open het time.txt-document, strikt volgens de opmaak van het document, schrijf de te synchroniseren tijd op (u hoeft alleen de tekst erin te wijzigen), sla het op en start het apparaat opnieuw op om de tijd in het document te synchroniseren.

## 12. Automatisch uitschakelen

In de volgende gevallen wordt het apparaat automatisch uitgeschakeld:

- 1). Wanneer het apparaat opneemt en de stroomvoorziening onvoldoende is, slaat het systeem de video-inhoud op voordat het automatisch wordt uitgeschakeld.
- 2). In de stand-by-modus, wanneer er gedurende 3 minuten geen handelingen worden uitgevoerd, wordt het systeem automatisch uitgeschakeld.

## 13. Resetten

Wanneer het apparaat om onbekende redenen vastloopt of defect raakt, kunt u de resetpin door het resetgaatje steken en deze kort ingedrukt houden om de reset te voltooien. Vervolgens kunt u het apparaat weer inschakelen voor normaal gebruik.

Opmerking: De meeste oorzaken van een crash zijn frequente illegale handelingen of problemen met de geheugenkaart.

## 14. Aansluiten op een computer

Nadat u de micro-SD-kaart in het apparaat hebt geplaatst en het apparaat op de computer hebt aangesloten, kan het direct als USB-schijf worden gebruikt. Na een paar seconden verschijnt het logo van de verwisselbare schijf op de computer. Vervolgens kunt u de bestanden op de Micro SD-kaart bewerken.



**INFORMATIE VOOR DE JUISTE AFVALVERWERKING VAN DIT PRODUCT (Richtlijn 2013/56/EU)**

Dit symbool op het product of de verpakking betekent dat het product, aan het einde van zijn levensduur, inclusief de niet-verwijderbare batterij, gescheiden moet worden van andere soorten afval om het op een verantwoorde manier te recyclen. Het veilige gebruik van dit product is gegarandeerd door de online gebruiksaanwijzing te volgen, bewaar het en gebruik het zorgvuldig gedurende de levensduur van het product. De lithium-ion/lithium/polymeer batterij in het product is geïntegreerd en niet vervangbaar. Probeer deze niet te verwijderen, omdat dit risico's van oververhitting, brand en letsel kan veroorzaken. De batterij mag alleen worden verwijderd door gekwalificeerde technici die deze zonder gevaar kunnen verwijderen en recyclen in overeenstemming met de wet. Gebruikers moeten het niet-werkende product gratis inleveren bij lokale centra voor gescheiden inzameling of bij de verkoper, op basis van één-op-één of gratis als de afmetingen van het product groter zijn dan 25 cm. Een goede afvalverwerking maakt het mogelijk om het product te recyclen, het op een milieuvriendelijke manier te behandelen om mogelijke schade aan het milieu of de menselijke gezondheid te voorkomen en het hergebruik en/of de recycling van de materialen van het product te bevorderen. Ongeautoriseerde verwijdering van elektronische producten, cellen en batterijen door huishoudelijke gebruikers kan leiden tot sancties volgens de geldende wetgeving.

## **CONVENTIONELE GARANTIE**

### **1. TOEPASSINGSOMVANG**

1.1. ESPRINET S.p.A., gevestigd in Vimercate (MB), Via Energy Park, 20, - hierna, ("Esprinet") biedt deze conventionele garantie voor producten met het merk Celly aan zowel de eindklant-consument ("Eindklant-consument") als de eindklant-professional ("Eindklant-professional") onder de voorwaarden en bepalingen die hierin zijn vastgelegd (de "Conventionele Garantie"). De Conventionele Garantie is van toepassing op:

- i. nieuwe goederen met het merk Celly (de "Producten");
- ii. Producten die digitale inhoud of een digitale dienst bevatten of ermee zijn verbonden, zodat het ontbreken van deze digitale inhoud of digitale dienst het uitvoeren van de functies van de Producten zou verhinderen ("Producten met Digitale Elementen").

1.2. Deze Conventionele Garantie omvat uitsluitend de intacte Producten, in hun oorspronkelijke configuratie, inclusief eventuele accessoires.

### **2. RECHTEN VAN CONSUMENTEN**

2.1. Deze Conventionele Garantie laat de rechten van de consument die zijn vastgelegd in de nationale wetgeving ter implementatie van Richtlijn (EU) 2019/771 en wijzigingen daarvan met betrekking tot garanties op consumptiegoederen ("Wettelijke Garantie") onverlet.

2.2. De Conventionele Garantie vervangt, beperkt of schaadt de Wettelijke Garantie niet en sluit deze niet uit, maar voegt zich bij deze laatste. De Eindklant-consument kan daarom altijd de rechten die voortvloeien uit de Wettelijke Garantie tegenover de verkoper inroepen, onder de voorwaarden en binnen de termijnen die in de genoemde wetgeving zijn vastgelegd.

### **3. ONDERWERP VAN DE GARANTIE**

3.1 Op basis van deze Conventionele Garantie verbindt Esprinet zich, naar eigen goeddunken, (i) tot vervanging of reparatie van de Producten of de componenten die defect blijken te zijn als gevolg van oorspronkelijke fabricagefouten die voortvloeien uit de gebruikte materialen of de arbeid met identieke Producten of componenten, of (ii) indien dit niet mogelijk is, tot vervanging door een product of onderdelen van een product of componenten met gelijke functionaliteit en economische waarde.

### **4. UITSLUITINGEN VAN DE GARANTIE**

4.1 Deze Conventionele Garantie is niet van toepassing in geval van breuken, storingen of andere gebreken of defecten veroorzaakt door:

- i) installatiefouten veroorzaakt door nalatigheid, onvoorzichtigheid, onkunde of verwaarlozing;
- ii) het niet of onjuist naleven van de instructies en waarschuwingen in de handleidingen of op eventuele aanvullende instructiebladen;
- iii) het niet of onjuist onderhouden van de Producten volgens de door Esprinet aangegeven methoden;
- iv) slechte opslag van het Product;
- v) wijzigingen, aanpassingen, ingrepen of onderhoud uitgevoerd door de Eindklant of door de Eindklant aan derden laten uitvoeren, en in ieder geval niet uitgevoerd door personen die door Esprinet zijn gemachtigd;
- vi) onjuist en niet-conform gebruik van het Product;
- vii) verergering van de schade veroorzaakt door verder gebruik door de Eindklant zodra er al een mogelijke storing of defect is opgetreden;
- viii) enige externe factor zowel in de installatiefase als in de gebruiksfase van het Product die niet aan Esprinet kan worden toegeschreven;
- ix) als het model, het serienummer of het label op het Product opzettelijk zijn vervalst of gewist;
- x) het niet installeren van de verstrekte update.

4.2. Deze Conventionele Garantie omvat geen duidelijke gebreken die onmiddellijk herkenbaar zijn bij de levering van het Product, noch defecten of storingen veroorzaakt door slijtage door normaal gebruik.

4.3. Deze Conventionele Garantie is uitgesloten indien breuken, storingen, gebreken of defecten zijn veroorzaakt door producten, onderdelen of componenten die zijn vervaardigd door derden die niet Esprinet zijn en waarmee het Product is verbonden of waarmee het op enige wijze wordt gebruikt.

## **5. GEBRUIK VAN DE GARANTIE**

5.1. De Conventionele Garantie wordt onmiddellijk geactiveerd bij de aankoop van het betreffende Product. De Eindklant kan gebruikmaken van deze Conventionele Garantie door Esprinet rechtstreeks te contacteren via het e-mailadres [garanzia@esprinet.com](mailto:garanzia@esprinet.com) of [warranty@esprinet.com](mailto:warranty@esprinet.com). De Conventionele Garantie kan ook worden beheerd via een Geautoriseerd Esprinet Centrum.

5.2. Om gebruik te kunnen maken van deze Conventionele Garantie moet de Eindklant in het bezit zijn van de fiscale bon en/of de aankoopfactuur van het Product en/of het transportdocument ("DDT"). Esprinet behoudt zich het recht voor om deze Conventionele Garantie te weigeren als de Eindklant niet minstens één van deze documenten overlegt.

## **6. DUUR**

6.1. De duur van deze Conventionele Garantie is gelijk aan die van de Wettelijke Garantie (de "Garantieperiode"). Dit betekent dat ook de Eindklant-professional een conventionele garantie van dezelfde duur als de wettelijke garantie voor consumenten wordt aangeboden, namelijk twee jaar.

6.2. De Garantieperiode begint te lopen vanaf de aankoopdatum van het Product, dus vanaf de datum die op de fiscale bon en/of de factuur en/of het transportdocument (DDT) staat vermeld.

6.3. In geval van reparatie of vervanging blijft de oorspronkelijke Garantieperiode van kracht, die dus niet als vernieuwd of verlengd moet worden beschouwd.

6.4. De actie om gebreken te doen gelden vervalt in ieder geval na een termijn van zesentwintig maanden (Garantieperiode + twee maanden) vanaf de aankoop van het Product.

## **7. TERRITORIALE TOEPASSING**

7.1. Deze garantie is alleen van toepassing op garantieprestaties die op het Italiaanse, Spaanse en Portugese grondgebied moeten worden verleend en betreft uitsluitend producten die met het merk Celly worden verhandeld.

## **8. TOEPASSELIJKE WET EN BEVOEGDE RECHTBANK**

8.1. Deze Algemene Voorwaarden van Garantie worden beheerst door het Italiaanse recht. Voor eventuele geschillen die voortvloeien uit de interpretatie of toepassing hiervan is uitsluitend de rechtbank van Milaan bevoegd.

8.2. De toepassing van de eventueel gunstigere en dwingende bepalingen van de wet van het land waar de eindklanten-consumenten hun gewone verblijfplaats hebben, met name met betrekking tot het toepasselijke recht, de duur van de garantie en de bevoegde rechtbank, blijft onverlet.



Dit product voldoet aan Richtlijn 2011/65/EU-2015/863/EU (RoHS). Het product heeft het CE-keurmerk en voldoet dus aan de veiligheidsnormen die door de Europese Unie zijn vastgesteld.

Nilox® is een merk van Esprinet S.p.A. Alle merken zijn geregistreerde handelsmerken van hun respectieve eigenaren. Esprinet S.p.A., via Energy Park 20, 20871 Vimercate (MB) – Italië. Made in China.

[www.nilox.com](http://www.nilox.com)

voor info en contact: [contact@esprinet.com](mailto:contact@esprinet.com)

# niox



## РУССКИЙ - RU

Руководство пользователя

ACTION CAM

Модель: NXACCARRYCAM

Rev00 – 03.2025

## ИНФОРМАЦИЯ ПО БЕЗОПАСНОСТИ ДЛЯ БЕЗОПАСНОГО ИСПОЛЬЗОВАНИЯ АКЦИОН КАМ

Тщательно прочитайте примечания по безопасности и ознакомьтесь с онлайн-руководством перед использованием продукта. Сохраните эту информацию для будущих ссылок и включите ее при передаче продукта третьим лицам. Используйте продукт и его аксессуары исключительно по назначению, соблюдая указанные электрические характеристики и в закрытых и защищенных помещениях, чтобы избежать серьезных рисков. Держите продукт подальше от источников тепла, прямых солнечных лучей, влаги и жидкостей. Устройство не должно использоваться детьми или теми, кто не способен понять его риски. Не оставляйте продукт на зарядке слишком долго или подключенным к электросети, когда он не используется или если подозреваете неисправности. Избегайте ударов, падений, сжатий или резкого обращения, которые могут привести к опасным ситуациям. Никогда не пытайтесь разбирать или ремонтировать продукт в случае дефектов. Если из продукта происходят утечки жидкости, избегайте контакта с кожей или глазами; в этом случае немедленно промойте пораженный участок водой и обратитесь к врачу. Храните коробку и особенно пакеты подальше от детей, чтобы предотвратить риск удушья или случайного проглатывания. Избегайте использования устройства рядом с медицинскими приборами, такими как кардиостимуляторы. При любых сомнениях относительно работы, безопасности или подключения продукта, свяжитесь со службой поддержки клиентов Esprinet. Не используйте устройство во время деятельности, требующей высокой концентрации, чтобы избежать отвлечений и несчастных случаев. Продукт требует минимального обслуживания и может быть очищен только мягкой и чистой тканью, без использования агрессивных чистящих средств или химикатов. Этот продукт не является игрушкой. Держите устройство и его аксессуары вне досягаемости детей и животных. Не используйте устройство в больницах, на самолетах и в помещениях с электронным оборудованием, которое может подвергаться помехам от радиочастот. Если это не предусмотрено в техническом паспорте, продукт

не подходит для погружения в воду или другие жидкости, не касайтесь продукта или его аксессуаров мокрыми или влажными руками или другими частями тела. Перед каждым использованием рекомендуется полностью зарядить продукт. Не подвергайте продукт прямому воздействию высоких температур, превышающих 40° С. Esprinet S.p.A. не несет ответственности за травмы или ущерб, причиненные людям или имуществу в результате неправильного использования продукта.

## ПРОДУКТ

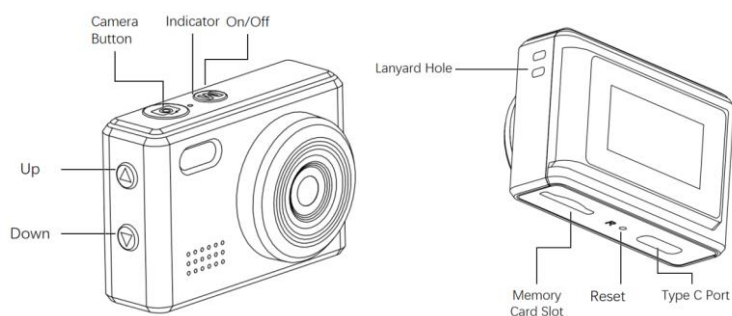

Это многофункциональная цифровая камера, способная записывать видео в режиме реального времени и имеющая широкий спектр применения. Простая в управлении, компактная и изящная, красивая и практичная. Подходит для игр на свежем воздухе, съёмки домашних животных, записи деловых встреч и других целей.

### ХАРАКТЕРИСТИКИ ПРОДУКТА

- Стильный и инновационный дизайн
- Поддержка формата видео AVI
- Поддержка записи HD-голоса
- Поддержка записи видео 720P
- Поддержка карт Micro SD объёмом до 64 ГБ
- Встроенный полимерный аккумулятор ёмкостью 200 мАч
- Поддержка функции USB-C: вы можете напрямую подключить свой мобильный телефон Android через адаптер для просмотра, загрузки и обмена фотографиями и видео.
- Размеры устройства: 42\*19\*29 мм
- Вес устройства: 18 г

### РУКОВОДСТВО ПО ЭКСПЛУАТАЦИИ

#### 1. Зарядка

Перед первым использованием устройства зарядите его. Зарядить можно следующими способами:

- 1) Подключение к зарядному устройству

2) Подключение к компьютеру

3). Подключение внешнего аккумулятора к зарядному устройству

Во время зарядки красный индикатор зарядки постоянно горит, а после завершения зарядки индикатор гаснет.

Примечание: При низком заряде аккумулятора устройство переходит в режим защиты и не может быть включено. Сначала зарядите устройство, а затем включите его для использования.

2. Включение/выключение питания

Включение: нажмите и удерживайте кнопку включения/выключения (кнопку M) в течение 3 секунд.

Выключение: нажмите и удерживайте кнопку включения/выключения (кнопку M) в течение 3 секунд.

3. Запись видео

Кратковременно нажмите кнопку включения/выключения (кнопку M), чтобы перейти в режим видеозаписи. В левом верхнем углу экрана появится значок записи, и устройство перейдет в режим видеозаписи. Нажмите кнопку камеры, чтобы начать запись. В правом верхнем углу экрана отобразится статистика времени видеосъемки. Повторное нажатие кнопки камеры остановит запись и автоматически сохранит видеофайл на карту памяти. При этом устройство снова перейдет в режим ожидания видеозаписи. 4. Фотосъемка

После установки карты Micro SD камера сразу переходит в режим фотосъемки. В левом верхнем углу экрана появляется значок фотосъемки. Нажмите кнопку камеры, включится вспышка, и динамик издаст щелчок, указывающий на то, что снимок сделан. В правом верхнем углу экрана отображается оставшееся количество снимков.

Примечание: Во время съемки держите камеру неподвижно.

5. Бесшумный режим фото/видеосъемки

В режиме ожидания коротко нажмите кнопку «Вверх», и в левом верхнем углу экрана появится значок выключенного микрофона. Режимы фото и видеосъемки будут бесшумными, а вспышка отключится.

6. Режим записи голоса

В режиме ожидания нажмите и удерживайте кнопку камеры, чтобы перейти в режим записи голоса и автоматически начать запись звука. Однократное нажатие кнопки камеры останавливает запись и переходит в режим ожидания записи. Затем повторное короткое нажатие кнопки камеры запускает новую запись. Для выхода из режима записи звука нажмите и удерживайте кнопку камеры или кнопку включения/выключения. 7. Включение подсветки

В режиме ожидания видео нажмите и удерживайте кнопку «вверх» в течение 3 секунд, чтобы подсветка всегда горела. Затем нажмите и удерживайте кнопку «вниз» в течение 3 секунд, чтобы выключить её.

## 8. Фильтр

В режиме ожидания нажмите и удерживайте кнопку «вниз», чтобы выбрать различные эффекты фильтра.

## 9. Воспроизведение файлов

Нажмите и удерживайте кнопку включения/выключения, чтобы перейти в режим воспроизведения файлов. Выберите нужный файл с помощью кнопок «вверх» и «вниз». Нажмите и удерживайте кнопку камеры, чтобы воспроизвести или приостановить воспроизведение.

## 10. Веб-камера

Когда устройство извлечено с карты памяти и подключено к компьютеру, его можно использовать как веб-камеру.

## 11. Настройки отображения времени

1) Вставьте карту Micro SD в устройство, подключите его к компьютеру после включения, откройте корневой каталог и найдите текстовый файл с именем time.txt.

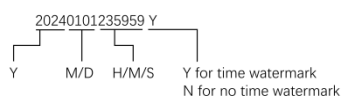

2) Откройте документ time.txt, строго следуя формату документа, введите время для синхронизации (нужно изменить только текст внутри), сохраните и перезагрузите устройство для синхронизации времени внутри документа.

## 12. Автоматическое выключение

В следующих случаях устройство автоматически выключится:

- 1). При недостаточном заряде батареи во время записи система сохранит видеоконтент перед автоматическим выключением.
- 2). В режиме ожидания, если в течение 3 минут не выполняются никакие действия, система автоматически выключится.

## 13. Сброс

Если устройство по неизвестным причинам не отвечает или зависло, вставьте штифт сброса в отверстие для сброса и нажмите его на короткое время для завершения сброса, а затем включите устройство для обычного использования.

Примечание: Большинство причин сбоев связаны с частыми несанкционированными операциями или проблемами с картой памяти.

## 14. Подключение к компьютеру

После установки карты Micro SD в устройство и подключения устройства к компьютеру его можно использовать как USB-диск. Через несколько секунд на компьютере появится логотип съемного диска, после чего вы сможете редактировать файлы на карте Micro SD.



## **ИНФОРМАЦИЯ ДЛЯ ПРАВИЛЬНОГО УТИЛИЗАЦИИ ЭТОГО ПРОДУКТА (Директива 2013/56/ЕС)**

Этот знак на продукте или его упаковке означает, что продукт, по истечении его срока службы, включая несъемную батарею, должен быть отделен от других видов отходов для ответственного переработки. Безопасное использование этого продукта гарантируется при соблюдении онлайн-руководства, храните и используйте его внимательно на протяжении всего срока службы продукта. Литий-ионная/ли-ионная/полимерная батарея внутри продукта интегрирована и не подлежит замене. Не пытайтесь удалить ее, так как это может привести к рискам перегрева, пожара и травм. Батарея должна быть удалена только квалифицированными специалистами, способными удалить ее без опасности и переработать в соответствии с законодательством. Пользователи должны бесплатно сдавать вышедший из строя продукт в местные центры раздельного сбора или продавцу, в соотношении один к одному или бесплатно, если размер продукта превышает 25 см. Правильная утилизация отходов позволяет перерабатывать продукт, обрабатывать его с использованием методов утилизации, совместимых с окружающей средой, чтобы предотвратить возможный ущерб окружающей среде или здоровью человека и способствовать повторному использованию и/или переработке материалов продукта. Несанкционированная утилизация электронных продуктов, ячеек и батарей домашними пользователями влечет за собой санкции, предусмотренные действующим законодательством.

## **ГАРАНТИЯ**

### **1. ОБЛАСТЬ ПРИМЕНЕНИЯ**

1.1. ЭСПРИНЕТ S.p.A., с юридическим адресом в Вимеркате (MB), Via Energy Park, 20, - далее, (“Esprinet”) предлагает данную гарантию для продуктов под маркой Celly как для конечного потребителя (“Конечный потребитель”) так и для конечного профессионала (“Конечный профессионал”) на условиях, изложенных здесь (далее “Гарантия”). Гарантия применяется к:

- i. новым товарам под маркой Celly (далее “Продукты”);
- ii. Продуктам, которые включают или связаны с цифровым контентом или цифровым сервисом таким образом, что отсутствие такого цифрового контента или сервиса препятствовало бы выполнению функций, присущих Продуктам (“Продукты с цифровыми элементами”).

1.2. Данная Гарантия включает исключительно целые Продукты в их первоначальной конфигурации, включая любые дополнительные принадлежности.

### **2. ПРАВА ПОТРЕБИТЕЛЕЙ**

2.1. Данная Гарантия не затрагивает права потребителя, предусмотренные национальным законодательством, реализующим Директиву (ЕС) 2019/771 и последующие изменения в области гарантий на товары потребления (“Законная гарантия”).

2.2. Гарантия не заменяет, не ограничивает и не исключает Законную гарантию, а дополняет ее. Конечный потребитель всегда может воспользоваться правами, предусмотренными Законной гарантией, в отношении продавца, на условиях и в сроки, предусмотренные указанным законодательством.

### **3. ПРЕДМЕТ ГАРАНТИИ**

3.1 На основании данной Гарантии, Esprinet обязуется, по своему усмотрению, (i) заменить или отремонтировать Продукты или компоненты, которые оказались дефектными из-за первоначальных дефектов производственного процесса, вызванных используемыми материалами или рабочей силой, на идентичные Продукты или компоненты, или (ii) если это невозможно, заменить на продукт или части продукта или компоненты аналогичной функциональности и экономической ценности.

#### **4. СЛУЧАИ ИСКЛЮЧЕНИЯ ГАРАНТИИ**

4.1 Данная Гарантия не применяется в случае поломок, неисправностей или любых дефектов, вызванных:

- i) ошибками установки, вызванными небрежностью, неосторожностью, неумением или халатностью;
- ii) несоблюдением или неправильным соблюдением инструкций и предупреждений, содержащихся в руководствах или на любых дополнительных листах инструкций;
- iii) несоблюдением или неправильным обслуживанием Продуктов в соответствии с указаниями Esprinet;
- iv) неправильным хранением Продукта;
- v) вмешательством, изменениями, работами или обслуживанием, выполненными Конечным потребителем или выполненными Конечным потребителем третьими лицами, и в любом случае не выполненными уполномоченными Esprinet лицами;
- vi) неправильным и несоответствующим нормальному использованию или назначению Продукта;
- vii) усугублением ущерба, вызванного дальнейшим использованием Конечным потребителем после того, как уже проявился возможный сбой или дефект;
- viii) любым внешним фактором как на этапе установки, так и на этапе использования Продукта, не относящимся или не подлежащим отнесению к Esprinet;
- ix) если модель, серийный номер или этикетка на Продукте были намеренно подделаны или стерты;
- x) несвоевременной установкой обновления, предоставленного.

4.2. Данная Гарантия не включает явные недостатки, которые можно сразу распознать при доставке Продукта, а также дефекты или неисправности, вызванные износом в результате нормального использования.

4.3. Данная Гарантия исключается, если поломки, неисправности, недостатки или дефекты вызваны продуктами, частями или компонентами, произведенными третьими лицами, отличными от Esprinet, к которым Продукт подключен или с которыми он используется.

#### **5. ИСПОЛЬЗОВАНИЕ ГАРАНТИИ**

5.1. Гарантия активируется немедленно с момента покупки соответствующего Продукта. Конечный потребитель может воспользоваться данной Гарантией, связавшись напрямую с Esprinet по адресу электронной почты [garanzia@esprinet.com](mailto:garanzia@esprinet.com) или [warranty@esprinet.com](mailto:warranty@esprinet.com). Гарантия также может быть оформлена через Авторизованный Центр Esprinet.

5.2. Для того чтобы воспользоваться данной Гарантией, Конечный потребитель должен иметь чек и/или счет-фактуру на покупку Продукта и/или транспортный документ (“DDT”). Esprinet оставляет за собой право отказать в предоставлении данной Гарантии, если Конечный потребитель не предоставит хотя бы один из этих документов.

#### **6. СРОК ДЕЙСТВИЯ**

6.1. Срок действия данной Гарантии равен сроку действия Законной гарантии (далее “Срок гарантии”). Это означает, что Конечному профессионалу также предоставляется гарантия, срок действия которой равен законному сроку, предусмотренному для потребителей, то есть два года.

6.2. Срок гарантии начинается с даты покупки Продукта, то есть с даты, указанной на чеке и/или счете-фактуре и/или транспортном документе (DDT).

6.3. В случае ремонта или замены оригинальный Срок гарантии продолжает действовать, и он не должен считаться продленным или обновленным.

6.4. Действие, направленное на защиту от дефектов, истекает, в любом случае, в течение двадцати шести месяцев (Срок гарантии + два месяца) с момента покупки Продукта.

#### **7. ТЕРРИТОРИАЛЬНЫЙ ОБХВАТ**

7.1. Данная гарантия действует только для гарантийных услуг, предоставляемых на территории Италии, Испании и Португалии и касается только продуктов, продаваемых под маркой Celly.

#### **8. ПРИМЕНИМОЕ ЗАКОНОДАТЕЛЬСТВО И КОМПЕТЕНТНЫЙ СУД**

8.1. Настоящие Общие условия гарантии регулируются итальянским правом. Для любых споров, возникающих из толкования или применения настоящих условий, компетентным будет исключительно Миланский суд.

8.2. Оставляется в силе применение к конечным потребителям более благоприятных и обязательных положений, предусмотренных законодательством страны, в которой они имеют постоянное место жительства, в частности в отношении применимого законодательства, срока гарантии и компетентного суда.



Этот продукт соответствует Директиве 2011/65/EC-2015/863/EC (RoHS). Продукт имеет маркировку CE и, следовательно, соответствует стандартам безопасности, установленным Европейским Союзом.

Nilox® является товарным знаком, принадлежащим Esprinet S.p.A. Все товарные знаки являются зарегистрированными товарными знаками соответствующих владельцев. Esprinet S.p.A., via Energy Park 20, 20871 Vimercate (MB) – Италия. Сделано в Китае.

[www.nilox.com](http://www.nilox.com)

для информации и контактов: [contact@esprinet.com](mailto:contact@esprinet.com)

# nilex



## EESTI-EE

Kasutusjuhend

ACTION CAM

Mudel: NXACCARRYCAM

Rev00 – 03.2025

## OHUTUSINFO ACTION CAMI TURVALISEKS KASUTAMISEKS

Lugege hoolikalt ohutusjuhiseid ja tutvuge veebipõhise kasutusjuhendiga enne toote kasutamist. Hoidke need andmed tulevikuks ja lisage need, kui edastate toote kolmandatele isikutele. Kasutage toodet ja selle tarvikuid ainult ettenähtud otstarbel, järgides näidatud elektrilisi spetsifikatsioone ning siseruumides ja kaitstud keskkondades, et vältida tõsiseid riske. Hoidke toode eemal kuumuse, otsese päikesevalguse, niiskuse ja vedelike allikatest. Seadet ei tohi kasutada lapsed ega isikud, kes ei mõista selle riske. Ärge jätke toodet liiga kauaks laadima või elektrivõrku, kui see ei ole kasutuses või kui kahtlustate rikkeid. Vältige lööke, kukumisi, kokkusurumisi või järske liigutusi, mis võivad põhjustada ohtlikke olukordi. Ärge proovige kunagi seadet lahti võtta või parandada, kui see on defektne. Kui seadmest lekib vedelikku, vältige kontakti naha või silmadega; sel juhul peske kohe kahjustatud piirkond puhta veega ja konsulteerige arstiga. Hoidke karp ja eriti kotid laste eest eemal, et vältida lämbumise või juhusliku allaneelamise ohtu. Vältige seadme kasutamist elektrooniliste meditsiiniseadmete, näiteks südamestimulaatorite läheduses. Kui toote tehnilistes andmetes ei ole selgelt ette nähtud, ei sobi toode vee või muude vedelike alla sukeldamiseks, ärge puudutage toodet ega selle tarvikuid märgade või niiskete käte või kehaosadega. Enne iga kasutamist on soovitatav toode täielikult laadida. Ärge seadke toodet otsesele kõrgele temperatuurile, mis ületab 40 °C. Esprinet S.p.A. ei vastuta mingil moel isikutele või varale tekitatud vigastuste või kahjude eest, mis tulenevad toote väärkasutamisest.

## TOODE

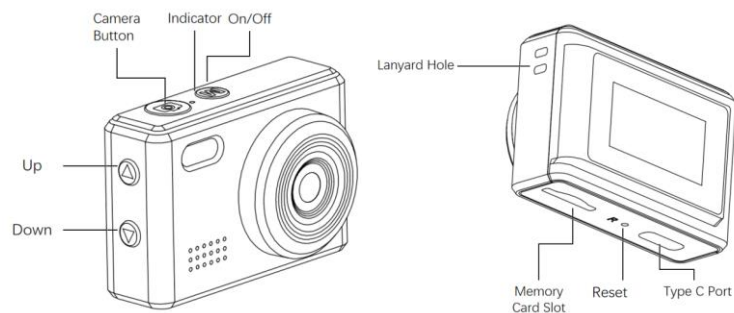

See toode on multifunktsionaalne digikaamera, mis salvestab reaajas ja millel on lai valik rakendusi. Lihtne kasutada, väike ja peen, ilus ja praktiline. Sobib mängimiseks, lemmikloomade salvestamiseks, ärikohtumiste salvestamiseks ja muudeks valdkondadeks.

#### TOOTE OMADUSED

- Stiilne ja uuenduslik disain
- Toetab AVI-videoformaati
- Toetab HD-helisalvestust
- Toetab 720P videosalvestust
- Toetab kuni 64 GB Micro SD-kaarti
- Sisseehitatud polümeeraku mahutavusega 200 mAh
- Toetab USB-C funktsiooni, saate oma Android-mobiiltelefoni otse adapteri kaudu ühendada, et fotosid ja videoid vaadata/alla laadida/jagada.
- Toote mõõtmed: 42 \* 19 \* 29 mm
- Toote kaal: 18 g

#### KASUTUSJUHEND

##### 1. Laadimine

Enne seadme esmakordset kasutamist laadige see. Laadida saab järgmistel viisidel:

- 1). Laadija ühendamine laadimiseks
- 2). Arvuti ühendamine laadimiseks
- 3). Akupanga ühendamine laadimiseks

Laadimise ajal põleb punane laadimisnäidik alati ja kui laadimine on lõppenud, siis see kustub. Märkus. Kui aku on tühi, läheb seade kaitseolekusse ja seda ei saa sisse lülitada. Laadige seade esmalt ja seejärel lülitage see sisse.

##### 2. Sisse-/väljalülitamine

Sisselülitamine: Vajutage sisse/välja nuppu (M-nupp) 3 sekundit.

Väljalülitamine: Vajutage sisse/välja nuppu (M-nupp) 3 sekundit.

##### 3. Video salvestamine

Vidorežiimi lülitamiseks vajutage lühidalt sisse/välja nuppu (M-nupp). Ekraani vasakusse ülanurka ilmub salvestusikoon ja seade lülitub vidorežiimi. Salvestamise alustamiseks vajutage kaamera nuppu. Ekraani paremasse ülanurka kuvatakse video aja statistika. Vajutage uuesti kaamera nuppu. Seade lõpetab salvestamise ja salvestab videofaili automaatselt mälukaardile, samal ajal lülitub seade uuesti video ooterežiimi.

##### 4. Foto

Pärast Micro SD-kaardi sisestamist läheb seade sisselülitamisel otse fotorežiimi. Ekraani vasakusse ülanurka ilmub fotoikoon. Vajutage kaameranuppu, taskulamp süttib ja kõlar klõpsab, mis näitab, et pilt on tehtud. Ekraani paremas ülanurgas kuvatakse veel tehtavate fotode arv.

Märkus. Hoidke kaamerat pildistamise ajal paigal.

#### 5. Hääletu foto-/videorežiim

Ooterežiimis vajutage lühidalt üles-nuppu. Ekraani vasakusse ülanurka ilmub mikrofoni väljalülitamise ikoon. Foto- ja videorežiim on vaikselt, taskulamp on välja lülitatud.

#### 6. Häälesalvestusrežiim

Ooterežiimis vajutage pikalt kaameranuppu, et siseneda helisalvestusrežiimi ja alustada automaatselt helisalvestust. Salvestamise peatamiseks ja salvestuse ooterežiimi sisenemiseks vajutage lühidalt üks kord kaameranuppu, seejärel uue salvestuse alustamiseks vajutage lühidalt kaameranuppu. Helisalvestusrežiimist väljumiseks vajutage pikalt kaameranuppu või lühidalt sisse/välja nuppu.

#### 7. Täitetule sisselülitamine

Video ooterežiimis hoidke üles-nuppu 3 sekundit all, täitetuli põleb pidevalt, seejärel hoidke seda 3 sekundit all, et see välja lülitada.

#### 8. Filter

Ooterežiimis hoidke erinevate filtriefektide valimiseks lühikest alla-nuppu all.

#### 9. Failide taasesitus

Failide taasesitusrežiimi lülitamiseks vajutage lühidalt sisse/välja nuppu, valige üles- ja alla-nuppude abil fail, mida soovite vaadata, vajutage lühidalt kaamera nuppu esitamiseks või peatamiseks.

#### 10. Veebikaamera

Kui seade on mälukaardilt eemaldatud ja arvutiga ühendatud, saab seda otse veebikaamerana kasutada.

#### 11. Aja kuvamise seaded

1). Sisestage microSD-kaart seadmesse, ühendage see pärast sisselülitamist arvutiga, avage juurkataloog ja leidke tekstifail nimega time.txt.

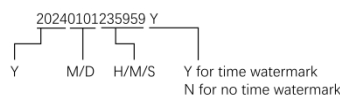

2). Avage dokument time.txt, järgides rangelt dokumendi vormingut, kirjutage sinna sünkroonitav aeg (vaja on muuta ainult sees olevat teksti), salvestage ja taaskäivitage, et sünkroonida dokumendis olev aeg.

#### 12. Automaatne väljalülitus

Järgmistel juhtudel lülitub seade automaatselt välja:

- 1). Kui salvestatakse ja voolu pole piisavalt, salvestab süsteem videosisu enne automaatset väljalülitumist.
- 2). Ooterežiimis, kui 3 minutit ei tehta ühtegi toimingut, lülitub süsteem automaatselt välja.

### 13. Lähtestamine

Kui seade on teadmata põhjusel surnud või kinni kiilunud, saate lähtestamisavasse sisestada lähtestustihvti ja seda lühidalt vajutada, et lähtestamine lõpule viia ja seejärel seade tavapäraseks kasutamiseks sisse lülitada.

Märkus. Enamik kraahi põhjuseid on sagedased ebaseaduslikud toimingud või mälukaardi probleemid.

### 14. Arvutiga ühendamine

Pärast Micro SD-kaardi seadmesse sisestamist ja seadme arvutiga ühendamist saab seda otse USB-kettana kasutada. Mõne sekundi pärast kuvatakse arvutis eemaldatava ketta logo ja seejärel saate Micro SD-kaardil olevaid faile redigeerida.

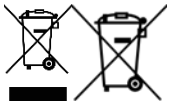

### KORREKTNE TOOTE KÄITLEMINE (Direktiiv 2013/56/EL)

See märk tootel või selle pakendil tähendab, et toode, sealhulgas eemaldamatu aku, peab oma elu lõpus olema eraldatud teistest jäätmetest, et seda vastutustundlikult taaskasutada. Toote ohutu kasutamine on tagatud veebipõhise kasutusjuhendi järgimisega, hoidke seda ja kasutage seda hoolikalt kogu toote elu jooksul. Toote sees olev liitiumioon/li-ioon/polümeeraku on integreeritud ja mittevahetatav. Ärge proovige seda eemaldada, kuna see võib põhjustada ülekuumenemise, tulekahju ja vigastuste riske. Aku tohib eemaldada ainult kvalifitseeritud tehnikud, kes suudavad selle eemaldada ohutult ja taaskasutada vastavalt seadusele. Kasutajad peaksid tasuta viima kasutuskõlbmatud tooted kohalikes eraldi kogumiskeskustes või edasimüüjale, üks ühele või tasuta, kui toote suurus ületab 25 cm. Õige jäätmekäitlus võimaldab toote taaskasutamist, selle keskkonnasõbraliku käitlemise tagamist, et vältida võimalikke keskkonna- või inimtervise kahjustusi ning edendada materjalide taaskasutamist ja/või ringlussevõttu. Volitamata elektrooniliste toodete, akude ja patareide kõrvaldamine kodumajapidamiste poolt toob kaasa seaduses ettenähtud karistused.

## KONVENTSIONAALNE GARANTII

### 1. KOHALDATAVUS

1.1. ESPRINET S.p.A., mille asukoht on Vimercate (MB), Via Energy Park, 20, - edaspidi ("Esprinet") pakub käesolevat konventsionaalset garantiid Celly kaubamärgi toodetele nii lõppkasutajale-tarbijale ("Lõppkasutaja-tarbija") kui ka lõppkasutajale- professionaalile ("Lõppkasutaja-professionaal") käesolevates tingimustes (edaspidi "Konventsionaalne Garanti"). Konventsionaalne Garanti kehtib:

i. uutele Celly kaubamärgi toodetele (edaspidi "Tooted");  
ii. Tooted, mis sisaldavad või on ühendatud digitaalse sisu või teenusega selliselt, et selle digitaalse sisu või teenuse puudumine takistaks Tootede funktsioonide täitmist ("Digitaalsete Elementidega Tooted").

1.2. Käesolev Konventsionaalne Garanti hõlmab ainult terveid tooteid nende algses konfiguratsioonis, sealhulgas võimalikke lisavarustusi.

### 2. TARBIJATE ÕIGUSED

2.1. Käesolev Konventsionaalne Garanti ei piira tarbija õigusi, mis on ette nähtud riiklike õigusaktide kohaselt, mis rakendavad (EL) 2019/771 direktiivi ja muudatusi tarbija kaupade garantiide osas ("Õiguslik Garanti").

2.2. Konventsionaalne Garanti ei asenda, ei piira ega välista Õiguslikku Garanti, vaid lisandub sellele. Lõppkasutaja-tarbija võib seega alati nõuda Õiguslikku Garanti õigusi müüja vastu, vastavalt nimetatud õigusaktide tingimustele ja sätetele.

### **3. GARANTII OBJEKT**

3.1 Käesoleva Konventsionaalse Garanti alusel kohustub Esprinet oma äranägemise järgi (i) asendada või parandama tooteid või komponente, mis osutuvad defekti tõttu tootmisprotsessi algsetest defektidest, mis tulenevad kasutatud materjalidest või tööjõust, identsete toodete või komponentidega või (ii) kui see ei ole võimalik, asendada toote või toote osi või komponente, millel on sama funktsionaalsus ja majanduslik väärtus.

### **4. GARANTII VÄLISTAMISE JUHUD**

4.1 Käesolev Konventsionaalne Garanti ei kehti purunemiste, rikete või muude vigade või defektide korral, mis on põhjustatud:

- i) paigaldusvigadest, mis on põhjustatud hooletusest, ettevaatamatust, oskamatust või hooletusest;
- ii) juhiste ja hoiatuste ebaõigest järgimisest, mis on toodud kasutusjuhendites või muudes juhendites;
- iii) toodete vale või ebaõige hooldamise korral vastavalt Esprineti näidatud meetoditele;
- iv) toote halva säilitamise korral;
- v) toote muutmise, modifitseerimise, sekkumise või hooldamise korral, mida on teinud Lõppkasutaja või lasknud Lõppkasutaja teha kolmandatel isikutel, ja mis ei ole tehtud Esprineti poolt volitatud isikute poolt;
- vi) toote vale ja mitte vastavuses normaalse kasutuse või sihtotstarbega;
- vii) Lõppkasutaja poolt tekitatud kahju süvenemine, kui võimalik rike või defekt on juba ilmunud;
- viii) mis tahes väline tegur, mis ei ole Esprinetile omistatav, kas toote paigaldamise või kasutamise etapis;
- ix) kui toote mudel, seerianumber või etikett on tahtlikult vale või kustutatud;
- x) värskenduse paigaldamise puudumine.

4.2. Käesolev Konventsionaalne Garanti ei hõlma ilmseid vigu, mis on kohe tuvastatavad toote kohaletoimetamisel, ega defekte või rikete, mis on põhjustatud normaalsetest kulumisest.

4.3. Käesolev Konventsionaalne Garanti on välistatud, kui purunemised, rikete, vead või defektid on põhjustatud kolmandate isikute poolt valmistatud toodetest, osadest või komponentidest, millega toode on ühendatud või millega seda muul viisil kasutatakse.

### **5. GARANTII KASUTAMINE**

5.1. Konventsionaalne Garanti aktiveerub kohe toote ostmisega. Lõppkasutaja võib kasutada käesolevat Konventsionaalset Garanti, võttes otse ühendust Esprinetiga e-posti aadressil [garanzia@esprinet.com](mailto:garanzia@esprinet.com) või [warranty@esprinet.com](mailto:warranty@esprinet.com). Konventsionaalset Garanti saab hallata ka Esprineti volitatud keskuse kaudu.

5.2. Käesoleva Konventsionaalse Garanti kasutamiseks peab Lõppkasutaja olema toote ostu tõenduseks säilitanud kviitungi ja/või arve ja/või saatelehe ("DDT"). Esprinet jätab endale õiguse keelduda käesoleva Konventsionaalse Garanti osutamisest, kui Lõppkasutaja ei esita vähemalt ühte neist dokumentidest.

### **6. KESTUS**

6.1. Käesoleva Konventsionaalse Garanti kestus on sama, mis Õiguslikul Garantil (edaspidi "Garanti Periood"). Seega pakutakse ka Lõppkasutaja-professionaalile konventsionaalset garantiid, mille kestus on sama, mis tarbijatele kehtiv seaduslik garantii, st kaks aastat.

6.2. Garanti Periood algab toote ostmise kuupäevast, seega kuupäevast, mis on märgitud kviitungile ja/või arvele ja/või saatelehele (DDT).

6.3. Remondi või asendamise korral jätkub algne Garanti Periood, mis ei tähenda, et see oleks pikendatud või uuendatud.

6.4. Õigus defektide osas esitada nõue aegub igal juhul kahekümne kuue kuu (Garanti Periood + kaks kuud) jooksul alates toote ostmisest.

## **7. TERRITOORIA KEHTIVUS**

7.1. Käesolev garantii kehtib ainult garantiiteenuste osutamiseks Itaalia, Hispaania ja Portugali territooriumil ning see kehtib ainult Celly kaubamärgi all turustatud toodetele.

## **8. KEHTIV ÕIGUS JA KOHTU JURISDIKTSIOON**

8.1. Käesolevad Garanti Üldtingimused on reguleeritud Itaalia õigusega. Kõikide vaidluste korral, mis võivad tekkida nende tõlgendamisest või kohaldamisest, on ainus pädev kohus Milano kohus.

8.2. Lõppkasutaja-tarbijate jaoks kehtivad seaduse sätete kohaselt soodsamad ja kohustuslikud sätted, mis on ette nähtud nende elukoha riigis, eriti seoses kohaldatava seaduse, garantii kestuse ja pädeva kohtu osas.



See toode vastab direktiivile 2011/65/EL-2015/863/EL (RoHS). Toode on CE-märgistatud ja vastab seega Euroopa Liidu kehtestatud ohutusstandarditele.

Nilox® on Esprinet S.p.A. omand. Kõik kaubamärgid on vastavate omanike registreeritud kaubamärgid. Esprinet S.p.A., via Energy Park 20, 20871 Vimercate (MB) – Itaalia. Valmistatud Hiinas.

[www.nilox.com](http://www.nilox.com)

info ja kontaktide jaoks: [contact@esprinet.com](mailto:contact@esprinet.com)

# nilex



## LIETUVIŲ - LT

Naudojimo instrukcija

ACTION CAM

Modelis: NXACCARRYCAM

Rev00 – 03.2025

### SAUGOS INFORMACIJA DĖL SAUGAUS ACTION CAM NAUDOJIMO

Atidžiai perskaitykite saugos pastabas ir prieš naudodami produktą pasitarkite su internetine naudojimo instrukcija. Išsaugokite šią informaciją ateities nuorodoms ir įtraukite ją, kai perduodate produktą trečiosioms šalims. Naudokite produktą ir jo priedus tik numatytam naudojimui, laikydamiesi nurodytų elektros specifikacijų ir uždarose, apsaugotose patalpose, kad išvengtumėte rimtų pavojų. Laikykitės produkto toliau nuo šilumos šaltinių, tiesioginių saulės spindulių, drėgmės ir skysčių. Prietaisas neturėtų būti naudojamas vaikų ar asmenų, kurie nesupranta jo riziką, rankose. Neleiskite produktui būti įkrautam per ilgai arba prijungtam prie elektros tinklo, kai jis nenaudojamas arba jei įtariate gedimus. Venkite smūgių, kritimų, suspaudimų ar staigių judesių, kurie gali sukelti pavojingas situacijas. Niekada nesistenkite išardyti ar taisyti produkto, jei jis turi defektų. Jei iš produkto išsiskiria skysčių, venkite kontakto su oda ar akimis; tokiu atveju nedelsdami nuplaukite pažeistą vietą vandeniu ir kreipkitės į gydytoją. Laikykitės dėžutę ir ypač maišelius toliau nuo vaikų, kad išvengtumėte užspringimo ar atsitiktinio prarijimo pavojaus. Venkite naudoti prietaisą šalia medicinos prietaisų, tokių kaip širdies stimulatoriai. Jei turite klausimų dėl produkto veikimo, saugumo ar prijungimo, kreipkitės į Esprinet klientų aptarnavimo tarnybą. Nenaudokite prietaiso veiklose, reikalaujančiose didelio dėmesio, kad išvengtumėte išsiblaškyimo ir nelaimingų atsitikimų. Produktui reikia minimalios priežiūros ir jis gali būti valomas tik minkštu, švairiu audiniu, nenaudojant agresyvių valiklių ar cheminių medžiagų. Šis produktas nėra žaislas. Laikykitės prietaisą ir jo priedus vaikams ir gyvūnams nepasiekiamoje vietoje. Nenaudokite prietaiso ligoninėse, lėktuvuose ir aplinkose, kuriose yra elektroninių prietaisų, kurie gali būti paveikti radijo dažnių. Jei techninėje specifikacijoje to aiškiai nenurodyta, produktas nėra tinkamas panardinimui į vandenį ar kitus skysčius, nelieskite produkto ar jo priedų šlapiomis ar drėgnomis rankomis ar kūno dalimis. Prieš kiekvieną naudojimą rekomenduojama visiškai įkrauti produktą. Neeksponuokite produkto tiesiogiai aukštai temperatūrai, viršijančiai 40 °C. Esprinet S.p.A. jokių būdu nebus atsakinga už sužalojimus ar žalą žmonėms ar turtui, atsiradusią dėl netinkamo produkto naudojimo.

## PRODUKTAS

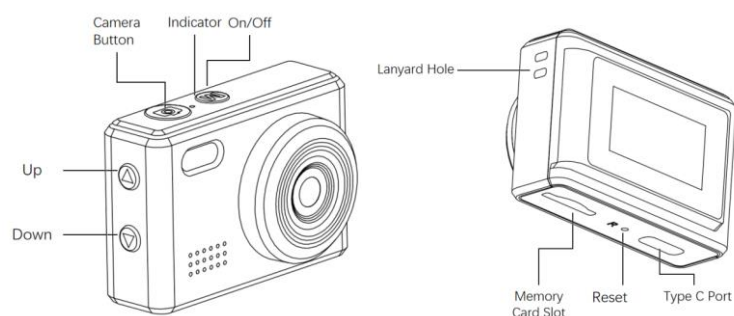

Šis produktas yra daugiavandis skaitmeninis fotoaparatas, galintis įrašyti realiuoju laiku ir turintis platų pritaikymo spektrą. Lengvai valdomas, mažas ir išskirtinis, gražus ir praktiškas. Tinka žaisti lauke, augintinių įrašymui, verslo susitikimų įrašymui ir kitoms sritims.

### PRODUKTO SAVYBĖS

- Stilingas ir novatoriškas dizainas
- Palaiko AVI vaizdo formatą
- Palaiko HD balso įrašymą
- Palaiko 720P vaizdo įrašymą
- Palaiko iki 64 GB talpos „Micro SD“ korteleles
- Integruota polimerinė baterija, kurios talpa 200 mAh
- Palaiko USB-C funkciją, galite tiesiogiai prijungti „Android“ mobilųjį telefoną per adapterį, kad peržiūrėtumėte / atsisiųstumėte / bendrintumėte nuotraukas ir vaizdo įrašus.
- Gaminio matmenys: 42 \* 19 \* 29 mm
- Gaminio svoris: 18 g

### NAUDOJIMO VADOVAS

#### 1. Įkrovimas

Prieš pirmą kartą naudodami įrenginį, jį įkraukite. Galite įkrauti šiais būdais:

- 1). Prijungdami įkroviklį įkrovimui
- 2). Prijungdami kompiuterį įkrovimui
- 3). Įkroviklio prijungimas įkrovimui

Kraunant, raudonas įkrovimo indikatorius visada šviečia, o įkrovimui pasibaigus, indikatorius nedega.

Pastaba: kai akumuliatoriaus įkrova maža, įrenginys pereina į apsaugos būseną ir jo negalima įjungti. Pirmiausia įkraukite įrenginį, o tada įjunkite jį naudoti.

## 2. Įjungimas / išjungimas

Įjungimas: 3 sekundes palaikykite nuspaudę įjungimo / išjungimo mygtuką (M).

Išjungimas: 3 sekundes palaikykite nuspaudę įjungimo / išjungimo mygtuką (M).

## 3. Vaizdo įrašymas

Trumpai paspauskite įjungimo / išjungimo mygtuką (M), kad perjungtumėte į vaizdo režimą. Viršutiniame kairiajame ekrano kampe pasirodys įrašymo piktograma, įrenginys pereis į vaizdo režimą. Paspauskite kameros mygtuką, kad pradėtumėte įrašymą, viršutiniame dešiniajame ekrano kampe bus rodoma vaizdo įrašo laiko statistika. Dar kartą paspaudus kameros mygtuką, įrenginys nustos įrašinėti ir automatiškai išsaugos vaizdo failą atminties kortelėje, tuo pačiu metu įrenginys vėl pereis į vaizdo įrašo budėjimo režimą.

## 4. Nuotrauka

Įdėjus „Micro SD“ kortelę, įjungus įrenginį, iš karto įsijungia fotografavimo režimas. Viršutiniame kairiajame ekrano kampe pasirodo nuotraukos piktograma. Paspauskite kameros mygtuką, žibintuvėlis pakyla ir garsiakalbis spragteli, nurodydami, kad nuotrauka padaryta. Viršutiniame dešiniajame ekrano kampe rodomas likusių nuotraukų skaičius.

Pastaba: Fotografuodami laikykite kamerą stabiliai.

## 5. Tylus fotografavimo / filmavimo režimas

Budėjimo režime trumpai paspauskite mygtuką aukštyn. Viršutiniame kairiajame ekrano kampe atsiranda mikrofono išjungimo piktograma. Fotografavimo ir filmavimo režimai yra tylūs, o žibintuvėlis išjungtas.

## 6. Balso įrašymo režimas

Budėjimo režime ilgai paspauskite kameros mygtuką, kad įjungtumėte balso įrašymo režimą ir automatiškai pradėtų garso įrašymą. Trumpai paspauskite kameros mygtuką vieną kartą, kad sustabdytumėte įrašymą ir pereitumėte į įrašymo budėjimo režimą, tada dar kartą trumpai paspauskite kameros mygtuką, kad pradėtumėte naują įrašymą. Ilgai paspauskite kameros mygtuką arba trumpai paspauskite įjungimo / išjungimo mygtuką, kad išeitumėte iš garso įrašymo režimo.

## 7. Įjunkite užpildymo lemputę

Vaizdo įrašo budėjimo režime ilgai 3 sekundes palaikykite nuspaudę mygtuką „aukštyn“ (užpildymo lemputė visada šviečia), tada ilgai 3 sekundes palaikykite nuspaudę, kad lemputė išsijungtų.

## 8. Filtras

Budėjimo režime trumpai paspauskite mygtuką „žemyn“, kad pasirinktumėte įvairius filtro efektus.

## 9. Failų atkūrimas

Trumpai paspauskite įjungimo / išjungimo mygtuką, kad perjungtumėte į failų atkūrimo režimą, pasirinkite failą, kurį norite peržiūrėti, naudodami mygtukus „aukštyn“ ir „žemyn“, trumpai paspauskite kameros mygtuką, kad paleistumėte arba pristabdytumėte.

#### 10. Internetinė kamera

Kai įrenginys išimamas iš atminties kortelės ir prijungiamas prie kompiuterio, jį galima naudoti tiesiogiai kaip internetinę kamerą.

#### 11. Laiko rodymo nustatymai

1). Įdėkite „Micro SD“ kortelę į įrenginį, įjungę prijunkite jį prie kompiuterio, atidarykite šakninį katalogą ir raskite tekstinį failą pavadinimu time.txt.

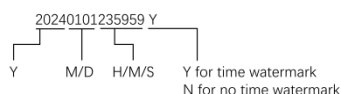

2). Atidarykite dokumentą „time.txt“, griežtai laikydamiesi dokumento formato, įrašykite sinchronizuojamą laiką (reikia pakeisti tik tekstą viduje), išsaugokite ir paleiskite iš naujo, kad sinchronizuotumėte laiką dokumente.

#### 12. Automatinis išsijungimas

Šiais atvejais įrenginys išsijungs automatiškai:

- 1). Kai įrašinėjama ir nepakanka energijos, sistema išsaugos vaizdo įrašo turinį prieš automatiškai išsijungdama.
- 2). Budėjimo režimu, jei 3 minutes neatliekami jokie veiksmai, sistema išsijungs automatiškai.

#### 13. Atstatymas

Kai įrenginys neveikia arba užstringa dėl nežinomų priežasčių, galite įkišti atstatymo kaištį į atstatymo angą ir trumpai jį paspausti, kad užbaigtumėte atstatymą, o tada įjungtumėte įrenginį įprastam naudojimui.

Pastaba: dauguma gedimų priežasčių yra dažni neteisėti veiksmai arba atminties kortelės problemos.

#### 14. Prijungimas prie kompiuterio

Įdėjus „Micro SD“ kortelę į įrenginį ir prijungus įrenginį prie kompiuterio, jį galima naudoti tiesiogiai kaip USB diską. Po kelių sekundžių kompiuteryje pasirodys išimamo disko logotipas ir galėsite redaguoti „Micro SD“ kortelėje esančius failus.



#### INFORMACIJA APIE TEISINGĄ ŠIO PRODUKTO ŠALINIMĄ (Direktyva 2013/56/ES)

Šis ženklas ant produkto arba jo pakuotės reiškia, kad produktas, pasibaigus jo gyvavimo laikui, įskaitant neišimamą bateriją, turi būti atskirtas nuo kitų rūšių atliekų, kad būtų atsakingai perdirbtas. Saugus šio produkto naudojimas užtikrinamas laikantis internetinės naudojimo instrukcijos, ją išsaugokite ir naudokite atsargiai visą produkto gyvavimo laiką. Ličio jonų/li-jonų/polimerų baterija, esanti produkto viduje, yra integruota ir nėra keičiama. Nereikia bandyti jos pašalinti, nes tai gali sukelti perkaitimo, gaisro ir sužalojimo pavojų. Bateriją turi pašalinti tik kvalifikuoti technikai, galintys ją pašalinti be jokio pavojaus ir perdirbti

laikydami teisės aktų. Vartotojai turėtų nemokamai pristatyti nenaudojamą produktą į vietinius atskirto surinkimo centrus arba pardavėjui, santykiu 1:1 arba nemokamai, jei produkto dydis viršija 25 cm. Tinkamas atliekų šalinimas leidžia perdirbti produktą, tvarkyti jį su aplinkai draugiškomis šalinimo priemonėmis, kad būtų išvengta galimų žalos aplinkai ar žmonių sveikatai ir skatinti medžiagų pakartotinį naudojimą ir/arba perdirbimą. Neleistinas elektroninių produktų, elementų ir baterijų šalinimas namų vartotojų gali sukelti baudžiamąsias sankcijas pagal galiojančius teisės aktus.

## **KONVENCINĖ GARANTIJA**

### **1. TAIKYMO SRITIS**

1.1. ESPRINET S.p.A., registruota adresu Vimercate (MB), Via Energy Park, 20, - toliau, („Esprinet“) siūlo šią konvencinę garantiją Celly prekės ženklo produktams tiek galutiniam vartotojui („Galutinis vartotojas“) tiek galutiniam profesionalui („Galutinis profesionalas“) pagal čia nurodytas sąlygas (toliau – „Konvencinė garantija“). Konvencinė garantija taikoma:

- i. naujiems Celly prekės ženklo produktams (toliau – „Produktai“);
- ii. Produktams, kurie apima arba yra sujungti su skaitmeniniu turiniu arba skaitmenine paslauga tokiu būdu, kad skaitmeninio turinio ar skaitmeninės paslaugos trūkumas trukdytų Produktų funkcijoms („Produktai su Skaitmeniniais Elementais“).

1.2. Ši Konvencinė garantija apima tik nepažeistus Produktus, jų pradinėje konfigūracijoje, įskaitant galimas priedų komplektacijas.

### **2. VARTOTOJŲ TEISĖS**

2.1. Ši Konvencinė garantija nepažeidžia vartotojų teisių, numatytų nacionaliniuose teisės aktuose, įgyvendinančiuose (ES) 2019/771 direktyvą ir jos pakeitimus, dėl vartojimo prekių garantijų („Teisinė garantija“).

2.2. Konvencinė garantija nepakeičia, neriboja ir nepažeidžia Teisinės garantijos, bet papildoma ja. Galutinis vartotojas visada gali pasinaudoti Teisinės garantijos teisėmis prieš pardavėją, pagal nurodytas sąlygas ir terminus.

### **3. GARANTIJOS OBJEKTAS**

3.1 Remiantis šia Konvencine garantija, Esprinet įsipareigoja, savo nuožiūra, (i) pakeisti arba taisyti Produktus arba komponentus, kurie yra defektyvūs dėl gamybos proceso pradinio defektu, atsiradusiu dėl naudojamų medžiagų arba darbo, su identiškais Produktais arba komponentais, arba (ii) jei tai neįmanoma, pakeisti su produktu arba produkto dalimis arba komponentais, turinčiais panašias funkcijas ir ekonominę vertę.

### **4. GARANTIJOS IŠIMTYS**

4.1 Ši Konvencinė garantija netaikoma, jei pažeidimai, gedimai ar bet kokie trūkumai ar defektai atsirado dėl:

- i) montavimo klaidų, atsiradusių dėl neatsargumo, neapdairumo, nekompetencijos ar aplaidumo;
- ii) nenuoseklus ar neteisingo instrukcijų ir įspėjimų laikymosi, pateiktų instrukcijose arba bet kokiuose papildomuose instrukcijų lapuose;
- iii) netinkamos arba neteisingos Produktų priežiūros pagal Esprinet nurodytas procedūras;
- iv) netinkamo Produkto laikymo;
- v) klastojimo, modifikacijų, intervencijų ar priežiūros, atliktų Galutinio vartotojo arba Galutinio vartotojo užsakymu trečiųjų asmenų, ir bet kokių atveju, neįvykdytų Esprinet įgaliotų asmenų;
- vi) netinkamo ir nesuderinamo su normaliu Produkto naudojimu;
- vii) žalos padidėjimo, atsiradusio dėl tolesnio Galutinio vartotojo naudojimo, kai jau pasireiškė galimas gedimas ar defektas;

viii) bet kokio išorinio veiksnio, tiek montavimo, tiek naudojimo etape, kuris nėra priskirtinas ar kitaip priskirtinas Esprinet;

ix) jei modelis, serijos numeris ar etiketė, esanti ant Produkto, buvo tyčia suklastoti arba ištrinti;

x) atnaujinimo, pateikto produkto, neįdiegimo.

4.2. Ši Konvencinė garantija neapima akivaizdžių trūkumų, kurie gali būti nedelsiant atpažįstami produkto pristatymo metu, taip pat defektų ar gedimų, atsiradusių dėl normalaus nusidėvėjimo.

4.3. Ši Konvencinė garantija netaikoma, jei pažeidimai, gedimai, trūkumai ar defektai atsirado dėl produktų, dalių ar komponentų, pagamintų trečiųjų šalių, skirtingų nuo Esprinet, su kuriais Produktas yra sujungtas arba kitaip naudojamas.

## **5. GARANTIJOS NAUDOJIMAS**

5.1. Konvencinė garantija įsigalioja iš karto įsigyjant atitinkamą Produktą. Galutinis vartotojas gali pasinaudoti šia Konvencine garantija tiesiogiai susisiekiama su Esprinet el. paštu [garanzia@esprinet.com](mailto:garanzia@esprinet.com) arba [warranty@esprinet.com](mailto:warranty@esprinet.com). Konvencinė garantija taip pat gali būti tvarkoma per Esprinet įgaliotą centrą.

5.2. Norint pasinaudoti šia Konvencine garantija, Galutinis vartotojas turi turėti pirkimo kvitą ir/arba produkto pirkimo sąskaitą ir/arba transportavimo dokumentą („DDT“). Esprinet pasilieka teisę atsisakyti suteikti šią Konvencinę garantiją, jei Galutinis vartotojas nepateikia bent vieno iš šių dokumentų.

## **6. TRUKMĖ**

6.1. Šios Konvencinės garantijos trukmė yra tokia pati kaip Teisinės garantijos (toliau – „Garantijos laikotarpis“). Tai reiškia, kad Galutiniam profesionalui taip pat suteikiama konvencinė garantija, kurios trukmė yra tokia pati kaip teisinė garantija, numatyta vartotojams, t. y. dveji metai.

6.2. Garantijos laikotarpis prasideda nuo produkto pirkimo datos, t. y. nuo datos, nurodytos pirkimo kvite ir/arba sąskaitoje ir/arba transportavimo dokumente (DDT).

6.3. Jei produktas taisomas arba keičiamas, originalus Garantijos laikotarpis ir toliau galioja, todėl jis neturėtų būti laikomas atnaujintu ar pratęstu.

6.4. Veiksmai, skirti ginti defektus, pasibaigia, bet kuriuo atveju, per dvidešimt šešis mėnesius (Garantijos laikotarpis + du mėnesiai) nuo produkto pirkimo.

## **7. TERITORINIS TAIKYMAS**

7.1. Ši garantija galioja tik garantinėms paslaugoms, teikiamoms Italijos, Ispanijos ir Portugalijos teritorijoje, ir taikoma tik produktams, parduodamiems su Celly prekės ženklu.

## **8. TAIKYTINA TEISĖ IR TEISMŲ JURISDIKCIJA**

8.1. Šios Garantijos bendrosios sąlygos yra reglamentuojamos Italijos teisės. Bet kokiai ginčui, kuris gali kilti dėl šių sąlygų aiškinimo ar taikymo, kompetentingas tik Milano teismas.

8.2. Išsaugoma galutiniams vartotojams taikomų galimai palankesnių ir privalomų nuostatų, numatytų tos šalies, kurioje jie nuolat gyvena, teisėje, taikymas, ypač dėl taikytinos teisės, garantijos trukmės ir kompetentingo teismo.



Šis produktas atitinka Direktyvą 2011/65/ES-2015/863/ES (RoHS). Produktas turi CE ženklą ir todėl atitinka Europos Sąjungos nustatytus saugos standartus.

Nilox® yra Esprinet S.p.A. nuosavybė. Visi prekių ženklai yra atitinkamų savininkų registruoti prekių ženklai. Esprinet S.p.A., via Energy Park 20, 20871 Vimercate (MB) – Italija. Pagaminta Kinijoje.

[www.nilox.com](http://www.nilox.com)

dėl informacijos ir kontaktų: [contact@esprinet.com](mailto:contact@esprinet.com)

# nilex



## LATVIEŠU - LV

Lietošanas rokasgrāmata

ACTION CAM

Modelis: NXACCARRYCAM

Rev00 – 03.2025

## DROŠĪBAS INFORMĀCIJA ACTION CAM DROŠAI LIETOŠANAI

Rūpīgi izlasiet drošības norādījumus un iepazīstieties ar tiešsaistes lietošanas rokasgrāmatu pirms produkta lietošanas. Saglabājiet šo informāciju turpmākai atsaucei un iekļaujiet to, kad nododat produktu trešajām personām. Izmantojiet produktu un tā piederumus tikai paredzētajam mērķim, ievērojot norādītās elektriskās specifikācijas un iekštelpās, lai izvairītos no nopietniem riskiem. Turiet produktu tālu no siltuma avotiem, tiešiem saules stariem, mitruma un šķidrumiem. Ierīci nedrīkst lietot bērni vai personas, kas nesaprot riskus. Neatstājiet produktu uzlādētu pārāk ilgi vai pievienotu elektriskajai tīklam, kad tas netiek lietots vai ja ir aizdomas par darbības traucējumiem. Izvairieties no triecieniem, krišanām, saspiešanas vai rupjas apstrādes, kas var izraisīt bīstamas situācijas. Nekad nemēģiniet izjaukt vai labot produktu, ja tas ir bojāts. Ja no produkta izplūst šķidrums, izvairieties no saskares ar ādu vai acīm; šādā gadījumā nekavējoties izskalojiet skarto zonu ar ūdeni un konsultējieties ar ārstu. Uzglabājiet kastīti un jo īpaši maisījumus tālu no bērniem, lai novērstu nosmakšanas vai nejaušanas norīšanas risku. Izvairieties no ierīces lietošanas tuvumā medicīnas ierīcēm, piemēram, sirdsdarbības stimulētājiem. Ja rodas šaubas par produkta darbību, drošību vai savienojumu, sazinieties ar Esprinet klientu atbalsta dienestu. Nelietojiet ierīci aktivitātēs, kas prasa augstu koncentrēšanos, lai izvairītos no novēršanas un negadījumiem. Produktam ir minimāla apkope, un to var tīrīt tikai ar mīkstu un tīru drānu, neizmantojot agresīvus tīrīšanas līdzekļus vai ķīmiskas vielas. Šis produkts nav rotaļlieta. Turiet ierīci un tās piederumus bērniem un dzīvniekiem nepieejamā vietā. Nelietojiet ierīci slimnīcās, lidmašīnās un vietās ar elektroniskām ierīcēm, kas var ciest no radiofrekvenču traucējumiem. Ja tehniskajā datu lapā nav skaidri norādīts, produkts nav piemērots niršanai ūdenī vai citos šķidrumos, nelietojiet produktu vai tā piederumus ar mitrām vai slapjām rokām vai ķermeņa daļām. Pirms katras lietošanas reizes ieteicams pilnībā uzlādēt produktu. Nepakļaujiet produktu tiešai augstām temperatūrām, kas pārsniedz 40° C. Esprinet S.p.A. nekādā gadījumā nebūs atbildīga par ievainojumiem vai bojājumiem, kas radušies personām vai īpašumam, lietojot produktu nepareizi.

## PRODUKTS

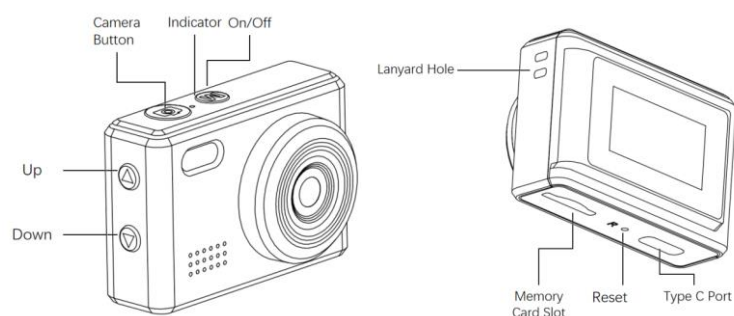

Šis produkts ir daudzfunkcionāla digitālā kamera, kas spēj ierakstīt reāllaikā un kam ir plašs pielietojuma scenāriju klāsts. Viegli lietojams, mazs un izsmalcināts, skaists un praktisks. Piemērots rotaļām, mājdzīvnieku ierakstīšanai, biznesa tikšanos ierakstīšanai un citām jomām.

### PRODUKTA ĪPAŠĪBAS

- Stilīgs un inovatīvs dizains
- Atbalsta AVI video formātu
- Atbalsta HD balsis ierakstīšanu
- Atbalsta 720P video ierakstīšanu
- Atbalsta līdz 64 GB Micro SD karti
- Iebūvēts polimēru akumulators ar 200 mAh ietilpību
- Atbalsta USB-C funkciju, varat pievienot savu Android mobilo tālruni tieši caur adapteri, lai skatītu/lejupielādētu/kopīgotu fotoattēlus un video.
- Produkta izmēri: 42 x 19 x 29 mm
- Produkta svars: 18 g

### LIETOTĀJAS INSTRUKCIJA

#### 1. Uzlāde

Pirms ierīces pirmās lietošanas reizes, lūdzu, uzlādējiet to. Varat uzlādēt šādos veidos:

- 1). Pievienojot lādētāju uzlādei
- 2). Pievienojot datoru uzlādei
- 3). Ārējā akumulatora pievienošana uzlādei

Uzlādes laikā sarkanais uzlādes indikators vienmēr deg, un, kad uzlāde ir pabeigta, indikators nedeg.

Piezīme. Kad akumulatora uzlādes līmenis ir zems, ierīce pāriet aizsardzības stāvoklī un to nevar ieslēgt. Lūdzu, vispirms uzlādējiet ierīci un pēc tam ieslēdziet to, lai to lietotu.

## 2. Ieslēgšana/izslēgšana

Ieslēgšana: 3 sekundes turiet nospiestu ieslēgšanas/izslēgšanas pogu (M poga).

Izslēgšana: 3 sekundes turiet nospiestu ieslēgšanas/izslēgšanas pogu (M poga).

## 3. Video ierakstīšana

Īsi nospiediet ieslēgšanas/izslēgšanas pogu (M poga), lai pārslēgtos uz video režīmu. Ekrāna augšējā kreisajā stūrī parādīsies ierakstīšanas ikona, ierīce pāries video režīmā. Nospiediet kameras pogu, lai sāktu ierakstīšanu, ekrāna augšējā labajā stūrī parādīsies video laika statistika. Vēlreiz nospiežot kameras pogu, ierīce pārtrauks ierakstīšanu un automātiski saglabās video failu atmiņas kartē, vienlaikus atgriežoties video gaidīšanas režīmā. 4. Fotografēšana

Pēc Micro SD kartes ievietošanas tā uzreiz pāriet fotoattēla režīmā pēc ieslēgšanas, ekrāna augšējā kreisajā stūrī parādās fotoattēla ikona. Nospiediet kameras pogu, lukturītis pacelsies un skaļrunis noklikšķēs, norādot, ka attēls ir uzņemts. Ekrāna augšējā labajā stūrī ir redzams atlikušo fotoattēlu skaits, ko var uzņemt.

Piezīme. Fotoattēla uzņemšanas laikā, lūdzu, turiet kameru nekustīgi.

## 5. Klusais foto/video režīms

Gaidīšanas režīmā īsi nospiediet augšupvērsto pogu, ekrāna augšējā kreisajā stūrī parādās mikroфона izslēgšanas ikona, foto un video režīms ir kluss, kamēr lukturītis ir izslēgts.

## 6. Balss ierakstīšanas režīms

Gaidīšanas režīmā ilgi nospiediet kameras pogu, lai pārietu uz balss ierakstīšanas režīmu un automātiski sāktu skaņas ierakstīšanu. Īsi nospiediet kameras pogu vienreiz, lai pārtrauktu ierakstīšanu un pārietu uz ierakstīšanas gaidīšanas režīmu, pēc tam vēlreiz īsi nospiediet kameras pogu, lai sāktu jaunu ierakstu. Ilgi nospiediet kameras pogu vai īsi nospiediet ieslēgšanas/izslēgšanas pogu, lai izietu no skaņas ierakstīšanas režīma. 7. Ieslēdziet aizpildījuma indikatoru

Video gaidīšanas režīmā 3 sekundes turiet nospiestu augšupvērsto pogu, aizpildījuma indikators vienmēr būs ieslēgts, un pēc tam 3 sekundes turiet to nospiestu, lai to izslēgtu.

## 8. Filtrs

Gaidīšanas režīmā īsi nospiediet lejupvērsto pogu, lai izvēlētos dažādus filtra efektus.

## 9. Failu atskaņošana

Īsi nospiediet ieslēgšanas/izslēgšanas pogu, lai pārslēgtos uz failu atskaņošanas režīmu, atlasiet failu, kuru vēlaties apskatīt, izmantojot augšupvērsto un lejupvērsto pogu, īsi nospiediet kameras pogu, lai atskaņotu vai pauzētu.

## 10. Tīmekļa kamera

Kad ierīce ir izņemta no atmiņas kartes un pievienota datoram, to var izmantot tieši kā tīmekļa kameru.

## 11. Laika displeja iestatījumi

1). Ievietojiet Micro SD karti ierīcē, pievienojiet to datoram pēc ieslēgšanas, atveriet saknes direktoriju un atrodiēt teksta failu ar faila nosaukumu time.txt.

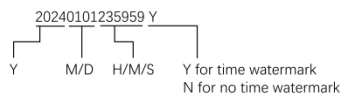

2). Atveriet dokumentu time.txt, stingri ievērojot dokumenta formātu, ierakstiet sinhronizējamo laiku (jāmaina tikai teksts iekšpusē), saglabājiet un pārstartējiet ierīci, lai sinhronizētu laiku dokumentā.

## 12. Automātiska izslēgšanās

Šādos gadījumos ierīce automātiski izslēgsies:

- 1). Ja notiek ierakstīšana un jauda nav pietiekama, sistēma saglabās video saturu pirms automātiskās izslēgšanās.
- 2). Gaidstāves režīmā, ja 3 minūtes netiek veiktas nekādas darbības, sistēma automātiski izslēgsies.

## 13. Atiestatīšana

Ja ierīce nezināmu iemeslu dēļ nedarbojas vai ir iestrēgusi, varat ievietot atiestatīšanas adatu atiestatīšanas atverē un īsi to nospiegt, lai pabeigtu atiestatīšanu un pēc tam ieslēgtu ierīci normālai lietošanai.

Piezīme. Lielākā daļa avāriju iemeslu ir biežas neatļautas darbības vai problēmas ar atmiņas karti.

## 14. Pievienošana datoram

Pēc Micro SD kartes ievietošanas ierīcē un ierīces pievienošanas datoram to var izmantot tieši kā USB disku. Pēc dažām sekundēm datorā parādīsies noņemamā diska logotips, un pēc tam varēsiet rediģēt failus Micro SD kartē.



## INFORMĀCIJA PAR ŠĪ PRODUKTA PAREIZU IZMEŠU (Direktīva 2013/56/ES)

Šis simbols uz produkta vai tā iepakojuma nozīmē, ka produkts, beidzoties tā kalpošanas laikam, tostarp noņemamā akumulatora, jānodala no citiem atkritumu veidiem, lai to atbildīgi pārstrādātu. Šī produkta droša lietošana ir garantēta, ievērojot tiešsaistes lietošanas rokasgrāmatu, saglabājiet to un lietojiet uzmanīgi visā produkta kalpošanas laikā. Litija jonu/li-jonu/polimēru akumulators, kas atrodas produktā, ir integrēts un nav nomaināms. Nemēģiniet to noņemt, jo tas var radīt pārkaršanas, ugunsgrēka un traumu riskus. Akumulatoru drīkst noņemt tikai kvalificēti speciālisti, kuri spēj to noņemt bez bīstamības un pārstrādāt saskaņā ar likumu. Lietotājiem vajadzētu bez maksas nodot nederīgu produktu vietējās atsevišķās savākšanas centros vai pie tirgotāja, attiecībā 1:1 vai bez maksas, ja produkta izmēri pārsniedz 25 cm. Pareiza atkritumu izmešana ļauj pārstrādāt produktu, apstrādāt to ar videi draudzīgām izmešanas metodēm, lai novērstu iespējamus kaitējumus videi vai cilvēku veselībai un veicinātu materiālu atkārtotu izmantošanu un/vai pārstrādi. Neatļauta elektronisko produktu, šūnu un akumulatoru izmešana māsaimniecību lietotājiem rada sankcijas saskaņā ar spēkā esošo likumdošanu.

## KONVENCIJAS GARANTIJA

### 1. PIEMĒROJAMĪBA

1.1. ESPRINET S.p.A., ar juridisko adresi Vimercate (MB), Via Energy Park, 20, - turpmāk ("Esprinet") piedāvā šo konvencionālo garantiju Celly zīmola produktiem gan gala patērētājam ("Gala patērētājs") gan profesionālajam gala patērētājam ("Profesionālais gala patērētājs") saskaņā ar šeit noteiktajiem nosacījumiem (turpmāk "Konvencionālā garantija"). Konvencionālā garantija attiecas uz:

i. jauniem Celly zīmola produktiem (turpmāk "Produkti");

ii. Produktiem, kas ietver vai ir savienoti ar digitālo saturu vai digitālo pakalpojumu tādā veidā, ka šī digitālā satura vai digitālā pakalpojuma trūkums traucētu produktu funkciju izpildi ("Produkti ar Digitālajiem Elementiem").

1.2. Šī Konvencionālā garantija attiecas tikai uz pilnīgiem produktiem to sākotnējā konfigurācijā, tostarp jebkādam papildu iekārtām.

### 2. PATĒRĒTĀJU TIESĪBAS

2.1. Šī Konvencionālā garantija neietekmē patērētāju tiesības, kas noteiktas valsts likumdošanas normās, kas īsteno Direktīvu (ES) 2019/771 un grozījumus, kas attiecas uz patēriņa preču garantijām ("Likuma garantija").

2.2. Konvencionālā garantija neaizstāj, neierobežo un neietekmē Likuma garantiju, bet papildina to. Tādējādi Gala patērētājs vienmēr var izmantot Likuma garantijas tiesības attiecībā uz pārdevēju, saskaņā ar minētajām normām.

### 3. GARANTIJAS OBJEKTS

3.1 Saskaņā ar šo Konvencionālo garantiju Esprinet apņemas pēc saviem ieskatiem (i) nomainīt vai labot produktus vai komponentus, kas ir bojāti ražošanas procesa sākotnējo defektu dēļ, kas radušies izmantoto materiālu vai darba dēļ, ar identiskiem produktiem vai komponentiem, vai (ii) ja tas nav iespējams, nomainīt ar produktu vai produkta daļām vai komponentiem ar līdzīgu funkcionalitāti un ekonomisko vērtību.

### 4. GARANTIJAS IZSLĒGŠANAS GADĪJUMI

4.1 Šī Konvencionālā garantija neattiecas uz bojājumiem, darbības traucējumiem vai citiem defektiem, kas radušies:

i) uzstādīšanas kļūdām, kas radušās neuzmanības, neapdomības, neprofesionalitātes vai nolaidības dēļ;

ii) neievērojot vai nepareizi ievērojot instrukcijas un brīdinājumus, kas iekļauti rokasgrāmatās vai citos instrukciju lapās;

iii) nepareizu vai nepareizu produktu apkopi saskaņā ar Esprinet norādījumiem;

iv) nepareizu produkta uzglabāšanu;

v) izmaiņām, modificēšanām, iejaukšanās vai apkopēm, ko veicis Gala patērētājs vai ko Gala patērētājs lūdzis veikt trešajām personām, un kas nav veikuši Esprinet pilnvaroti subjekti;

vi) nepareizu un neatbilstošu produkta lietošanu;

vii) bojājuma pasliktināšanos, ko izraisījusi turpmāka Gala patērētāja lietošana, kad jau ir radušies iespējamie darbības traucējumi vai defekti;

viii) jebkādiem ārējiem faktoriem gan uzstādīšanas, gan produkta lietošanas laikā, kas nav saistīti ar Esprinet;

ix) ja produkta modelis, sērijas numurs vai etiķete ir apzināti viltojusi vai izdzēsta;

x) ja atjauninājums nav uzstādīts.

4.2. Šī Konvencionālā garantija neietver acīmredzamus defektus, kas ir uzreiz atpazīstami produkta piegādes brīdī, kā arī defektus vai darbības traucējumus, kas radušies normālas nolietojuma dēļ.

4.3. Šī Konvencionālā garantija ir izslēgta, ja bojājumi, darbības traucējumi, defekti vai trūkumi ir radušies no produktiem, daļām vai komponentiem, ko ražo trešās personas, kas nav Esprinet, ar kuriem produkts ir savienots vai ar kuriem tas tiek lietots.

## **5. GARANTIJAS LIETOŠANA**

5.1. Konvencionālā garantija stājas spēkā nekavējoties pēc attiecīgā produkta iegādes. Gala patērētājs var izmantot šo Konvencionālo garantiju, tieši sazinoties ar Esprinet pa e-pastu [garanzia@esprinet.com](mailto:garanzia@esprinet.com) vai [warranty@esprinet.com](mailto:warranty@esprinet.com). Konvencionālo garantiju var pārvaldīt arī caur Esprinet autorizētu centru.

5.2. Lai izmantotu šo Konvencionālo garantiju, Gala patērētājam jābūt rēķinam un/vai produkta iegādes kvītij un/vai transporta dokumentam ("DDT"). Esprinet patur tiesības atteikties sniegt šo Konvencionālo garantiju, ja Gala patērētājs nesniedz vismaz vienu no šiem dokumentiem.

## **6. ILGUMS**

6.1. Šīs Konvencionālās garantijas ilgums ir vienāds ar Likuma garantijas ilgumu (turpmāk "Garantijas periods"). Tādējādi arī Profesionālajam gala patērētājam tiek piedāvāta konvencionālā garantija, kuras ilgums ir vienāds ar likumā noteikto patērētājiem, proti, divi gadi.

6.2. Garantijas periods sākas no produkta iegādes datuma, tātad no datuma, kas norādīts rēķinā un/vai kvītī un/vai transporta dokumentā (DDT).

6.3. Ja produkts tiek labots vai nomainīts, sākotnējais Garantijas periods turpinās, un tas netiks uzskatīts par atjaunotu vai pagarinātu.

6.4. Tiesības uz defektu izskatīšanu izbeidzas, katrā gadījumā, 26 mēnešu laikā (Garantijas periods + divi mēneši) no produkta iegādes.

## **7. TERITORIJAS PIEMĒROJAMĪBA**

7.1. Šī garantija ir spēkā tikai garantijas sniegšanai Itālijas, Spānijas un Portugāles teritorijā un attiecas tikai uz produktiem, kas tirgoti ar Celly zīmolu.

## **8. PIEMĒROJAMIE LIKUMI UN TIESA**

8.1. Šie Vispārējie garantijas nosacījumi ir regulēti ar Itālijas likumiem. Jebkura strīda gadījumā, kas var rasties no šo nosacījumu interpretācijas vai piemērošanas, kompetentā būs tikai Milānas tiesa.

8.2. Tiek saglabāta gala patērētāju tiesību piemērošana, kas var būt labvēlīgāka un neiznīcināma saskaņā ar valsts likumiem, kurā viņi dzīvo, īpaši attiecībā uz piemērojamiem likumiem, garantijas ilgumu un kompetento tiesu.



Šis produkts atbilst Direktīvai 2011/65/ES-2015/863/ES (RoHS). Produkts ir CE marķēts un tādējādi atbilst Eiropas Savienības noteiktajiem drošības standartiem.

Nilox® ir Esprinet S.p.A. īpašums. Visi zīmoli ir reģistrēti attiecīgo īpašnieku zīmoli. Esprinet S.p.A., via Energy Park 20, 20871 Vimercate (MB) – Itālija. Ražots Ķīnā.

[www.nilox.com](http://www.nilox.com)

informācijai un kontaktam: [contact@esprinet.com](mailto:contact@esprinet.com)

# nilex



## MAGYAR - HU

Használati útmutató

ACTION CAM

Modell: NXACCARRYCAM

Rev00 – 03.2025

### BIZTONSÁGI INFORMÁCIÓK AZ ACTION CAM BIZTONSÁGOS HASZNÁLATÁHOZ

Kérjük, alaposan olvassa el a biztonsági megjegyzéseket, és tekintse meg az online használati útmutatót a termék használata előtt. Tartsa meg ezeket az információkat jövőbeli hivatkozásokra, és tartalmazza őket, amikor a terméket harmadik félnek adja át. A terméket és a kapcsolódó tartozékokat kizárólag a tervezett használatra használja, betartva a megadott elektromos specifikációkat, zárt és védett környezetben, hogy elkerülje a súlyos kockázatokat. Tartsa a terméket távol hőforrásoktól, közvetlen napfénytől, nedvességtől és folyadékoktól. A készüléket nem szabad gyermekeknek vagy olyan személyeknek használni, akik nem képesek megérteni a kockázatokat. Ne hagyja a terméket túl sokáig töltődni, vagy csatlakoztatva a hálózathoz, amikor nem használja, vagy ha működési zavarokat gyanít. Kerülje az ütközéseket, eséseket, összenyomásokat vagy durva kezelést, amelyek veszélyes helyzeteket okozhatnak. Soha ne próbálja meg szétszerelni vagy megjavítani a terméket hibák esetén. Ha folyadék szivárog a termékből, kerülje a bőrrel vagy a szemmel való érintkezést; ebben az esetben azonnal öblítse le az érintett területet vízzel, és konzultáljon orvossal. Tartsa a dobozt és különösen a zacskókat távol a gyermekektől, hogy megelőzze a fulladás vagy véletlen lenyelés kockázatát. Kerülje a készülék használatát orvosi eszközök, például pacemakerek közelében. Bármilyen kérdés esetén a termék működésével, biztonságával vagy csatlakoztatásával kapcsolatban, lépjen kapcsolatba az Esprinet ügyfélszolgálatával. Ne használja a készüléket olyan tevékenységek során, amelyek magas koncentrációt igényelnek, hogy elkerülje a figyelemelterelést és baleseteket. A termék minimális karbantartást igényel, és csak puha, tiszta ruhával tisztítható, agresszív tisztítószerrel vagy vegyszerek használata nélkül. Ez a termék nem játék. Tartsa a készüléket és tartozékait gyermekek és állatok elől elzárva. Ne használja a készüléket kórházban, repülőgépeken és olyan környezetben, ahol elektronikus berendezések találhatóak, amelyek interferenciát szenvedhetnek a rádiófrekvenciákkal. Ha a műszaki adatokban kifejezetten nem szerepel, a termék nem alkalmas víz alatti vagy más folyadékokkal való használatra, ne érintse meg a terméket vagy tartozékait

nedves vagy vizes kézzel vagy testrészszel. Mielőtt bármikor használatba venné, ajánlott teljesen feltölteni a terméket. Ne tegye ki közvetlenül a terméket magas hőmérsékletnek, amely meghaladja a 40 °C-ot. Az Esprinet S.p.A. semmilyen módon nem vállal felelősséget a termék helytelen használatából eredő sérülésekért vagy károkért.

## TERMÉK

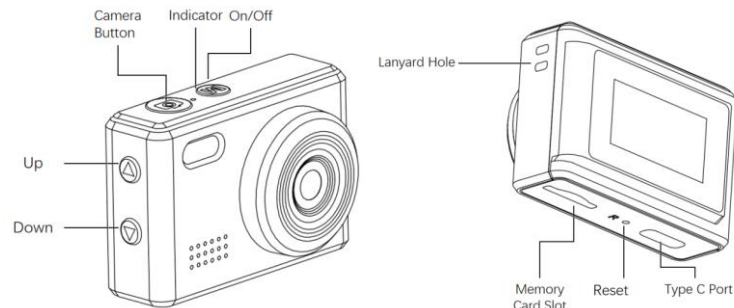

Ez a termék egy multifunkcionális digitális kamera, amely valós időben képes rögzíteni, és széleskörű alkalmazási lehetőségekkel rendelkezik. Könnyen kezelhető, kicsi és elegáns, szép és praktikus. Alkalmas játéokra, háziállatok rögzítésére, üzleti megbeszélések rögzítésére és egyéb területekre.

## TERMÉKJELLEMZŐK

- Stílusos és innovatív dizájn
- AVI videoformátum támogatása
- HD hangfelvétel támogatása
- 720P videofelvétel támogatása
- Akár 64 GB-os Micro SD kártya támogatása
- Beépített polimer akkumulátor 200 mAh kapacitással
- USB-C funkció támogatása, Android mobiltelefonját közvetlenül az adapteren keresztül csatlakoztathatja fényképek és videók megtekintéséhez/letöltéséhez/megosztásához.
- Termék méretei: 42 \* 19 \* 29 mm
- Termék súlya: 18 g

## HASZNÁLATI ÚTMUTATÓ

### 1. Töltés

A készülék első használata előtt kérjük, töltsse fel. A következő módokon töltheti:

- 1). A töltő csatlakoztatása a töltéshez
- 2). Számítógép csatlakoztatása a töltéshez
- 3). A külső akkumulátor csatlakoztatása töltéshez

Töltés közben a piros töltésjelző folyamatosan világít, a töltés befejeztével pedig kialszik.

Megjegyzés: Amikor az akkumulátor töltöttségi szintje alacsony, a készülék védelmi állapotba kerül, és nem lehet bekapcsolni. Először töltsse fel a készüléket, majd kapcsolja be használat előtt.

## 2. Be-/kikapcsolás

Bekapcsolás: Tartsa lenyomva a be/ki gombot (M gomb) 3 másodpercig.

Kikapcsolás: Tartsa lenyomva a be/ki gombot (M gomb) 3 másodpercig.

## 3. Videofelvétel

A be/ki gomb (M gomb) rövid megnyomásával válthat videofelvételi módba. A képernyő bal felső sarkában megjelenik egy felvétel ikon, és a készülék videofelvételi módba lép. A felvétel elindításához nyomja meg a kamera gombot. A képernyő jobb felső sarkában megjelenik a videofelvétel időstatisztikája. A kamera gomb ismételt megnyomására a készülék leállítja a felvételt, és automatikusan menti a videofájlt a memóriakártyára, ugyanakkor a készülék visszatér videofelvételi készenléti módba.

## 4. Fotó

A Micro SD-kártya behelyezése után a készülék bekapcsolás után közvetlenül Fotó módba vált. A képernyő bal felső sarkában megjelenik egy fotó ikon. Nyomja meg a kamera gombot, a zseblámpa felemelkedik, és a hangszóró kattánása jelzi, hogy a kép elkészült. A képernyő jobb felső sarkában látható a még készíthető fényképek száma.

Megjegyzés: A fényképezés során tartsa mozdulatlanul a kamerát.

## 5. Néma fotó/videó mód

Készenléti módban nyomja meg röviden a felfelé mutató gombot. A képernyő bal felső sarkában megjelenik a mikrofon kikapcsolva ikon. A fotó és videó mód néma, a zseblámpa pedig kikapcsolt.

## 6. Hangfelvétel mód

Készenléti módban nyomja meg hosszan a kamera gombot a hangfelvétel módba való belépéshez, és automatikusan elindítja a hangfelvételt. Nyomja meg röviden a kamera gombot egyszer a felvétel leállításához és a felvétel készenléti módba való belépéshez, majd nyomja meg röviden ismét a kamera gombot egy új felvétel elindításához. A hangfelvétel módból való kilépéshez nyomja meg hosszan a kamera gombot vagy a be/ki gombot.

## 7. Kapcsolja be a kitöltőfényt

Videó készenléti módban tartsa lenyomva a fel gombot 3 másodpercig, a kitöltőfény mindig világít, majd nyomja meg hosszan 3 másodpercig a kikapcsoláshoz.

## 8. Szűrő

Készenléti módban nyomja meg röviden a le gombot a különböző szűrőeffektusok kiválasztásához.

## 9. Fájl lejátszása

A be/ki gomb rövid megnyomásával váltson fájllejátszási módba, válassza ki a megtekinteni kívánt fájlt a fel és le gombbal, majd nyomja meg röviden a kamera gombot a lejátszáshoz vagy szüneteltetéshez.

## 10. Webkamera

Miután a készüléket eltávolította a memóriakártyáról és csatlakoztatta a számítógéphez, közvetlenül webkameraként használható.

## 11. Időkijelzési beállítások

1). Helyezze be a Micro SD kártyát a készülékbe, bekapcsolás után csatlakoztassa a számítógéphez, nyissa meg a gyökérkönyvtárat, és keresse meg a time.txt nevű szövegfájlt.

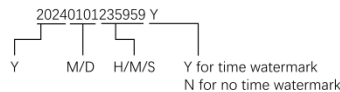

2). Nyissa meg a time.txt dokumentumot, szigorúan a dokumentum formátumának megfelelően, írja be a szinkronizálni kívánt időt (csak a benne lévő szöveget kell módosítani), mentse el, majd indítsa újra a gépet a dokumentumon belüli idő szinkronizálásához.

## 12. Automatikus kikapcsolás

A következő esetekben a készülék automatikusan kikapcsol:

- 1). Felvétel közben, ha nincs elegendő energia, a rendszer elmenti a videó tartalmát, mielőtt automatikusan kikapcsolna.
- 2). Készenléti módban, ha 3 percig nem végez semmilyen műveletet, a rendszer automatikusan kikapcsol.

## 13. Visszaállítás

Ha a készülék ismeretlen okból lemerült vagy elakadt, helyezze be a visszaállító tűt a visszaállító lyukon keresztül, és nyomja meg rövid ideig a visszaállítás befejezéséhez, majd kapcsolja be a készüléket a normál használathoz.

Megjegyzés: A legtöbb összeomlás oka a gyakori illegális műveletek vagy a memóriakártyával kapcsolatos problémák.

## 14. Csatlakoztatás számítógéphez

Miután behelyezte a Micro SD kártyát a készülékbe, és csatlakoztatta a készüléket a számítógéphez, az közvetlenül USB-meghajtóként használható. Néhány másodperc múlva a számítógép megjeleníti a cserélhető lemez logóját, majd szerkesztheti a Micro SD kártyán található fájlokat.



## INFORMÁCIÓK A TERMÉK HELYES ELHELYEZÉSÉHEZ (2013/56/EU Irányelv)

Ez a jelölés a terméken vagy annak csomagolásán azt jelenti, hogy a termék élettartama végén, beleértve a nem eltávolítható akkumulátort is, el kell különíteni más típusú hulladékoktól, hogy felelősségteljesen

újrahasznosítható. A termék biztonságos használata a használati útmutató online betartásával garantált, tartsa meg és használja figyelmesen a termék élettartama alatt. A termékben található lítium-ion/lítium-polimer akkumulátor beépített és nem cserélhető. Ne próbálja meg eltávolítani, mert túlhevülés, tűz és sérülés kockázatát okozhatja. Az akkumulátort csak képzett technikusok távolíthatják el, akik képesek azt veszély nélkül eltávolítani és a törvényeknek megfelelően újrahasznosítani. A felhasználóknak ingyenesen kell leadniuk a használaton kívüli terméket a helyi szelektív gyűjtőpontokon vagy a kereskedőknél, egy az egyhez arányban, vagy ingyenesen, ha a termék mérete meghaladja a 25 cm-t. A megfelelő hulladékkezelés lehetővé teszi a termék újrahasznosítását, környezetbarát hulladékkezelési eljárásokkal történő kezelését, hogy megelőzze a környezet vagy az emberi egészség esetleges károsodását, és elősegítse a termék anyagainak újrahasználatát és/vagy újrahasznosítását. A háztartási felhasználók által végzett elektronikai termékek, cellák és akkumulátorok engedély nélküli elhelyezése a hatályos jogszabályok által előírt szankciókat vonja maga után.

## **SZABVÁNY GARANCIA**

### **1. ALKALMAZÁSI TERÜLET**

1.1. Az Esprinet S.p.A., székhelye: Vimercate (MB), Via Energy Park, 20, - a továbbiakban („Esprinet”) a jelen szabvány garanciát kínálja a Celly márkájú termékekre a végfelhasználó-fogyasztó („Végfelhasználó-fogyasztó”) és a végfelhasználó-szakember („Végfelhasználó-szakember”) számára a jelen feltételek és kikötések szerint (a „Szabvány Garancia”). A Szabvány Garancia a következőkre vonatkozik:

i. új Celly márkájú termékek (a „Termékek”);

ii. Olyan termékek, amelyek digitális tartalmat vagy digitális szolgáltatást tartalmaznak vagy összekapcsolódnak, úgy, hogy a digitális tartalom vagy szolgáltatás hiánya megakadályozná a Termékek saját funkcióinak végrehajtását („Digitális Elemmel Rendelkező Termékek”).

1.2. A jelen Szabvány Garancia kizárólag a sértetlen Termékekre vonatkozik, eredeti konfigurációjukban, beleértve a kiegészítő tartozékokat is.

### **2. FOGYASZTÓI JOGOK**

2.1. A jelen Szabvány Garancia nem érinti a fogyasztó jogait, amelyeket a nemzeti jogszabályok, az (EU) 2019/771 irányelv végrehajtására vonatkozóan előírt rendelkezések biztosítanak a fogyasztói javak garanciáival kapcsolatban („Jogi Garancia”).

2.2. A Szabvány Garancia nem helyettesíti, nem korlátozza és nem érinti a Jogi Garanciát, hanem kiegészíti azt. A Végfelhasználó-fogyasztó ezért mindig érvényesítheti a Jogi Garanciával kapcsolatos jogait az eladóval szemben, a vonatkozó jogszabályokban előírt feltételek és határidők szerint.

### **3. A GARANCIA TÁRGYA**

3.1 A jelen Szabvány Garancia alapján az Esprinet saját belátása szerint (i) a Termékek vagy a hibás alkatrészek cseréjére vagy javítására vállal kötelezettséget, amelyek gyártási folyamatból eredő eredeti hibák miatt hibásak, az alkalmazott anyagok vagy a munka miatt, azonos Termékekkel vagy alkatrészekkel, vagy (ii) ha ez nem lehetséges, egy termék vagy termék rész vagy alkatrész cseréjére, azonos funkcióval és gazdasági értékkel.

### **4. A GARANCIA KIZÁRÁSÁNAK ESETEI**

4.1 A jelen Szabvány Garancia nem érvényes törések, működési zavarok vagy bármilyen hibák vagy hibák esetén, amelyeket a következők okoznak:

i) telepítési hibák, amelyek gondatlanságból, óvatlanságból, ügyetlenségből vagy hanyagságból erednek;

ii) a használati útmutatókban vagy egyéb utasítási lapokon található utasítások és figyelmeztetések figyelmen kívül hagyása vagy helytelen betartása;

- iii) a Termékek karbantartásának elmulasztása vagy helytelen végrehajtása az Esprinet által megadott módon;
- iv) a Termék nem megfelelő tárolása;
- v) a Végfelhasználó által végzett vagy harmadik fél által végzett, de az Esprinet által nem engedélyezett módosítások, beavatkozások vagy karbantartások;
- vi) a Termék nem megfelelő és nem a normál használatnak megfelelő használata;
- vii) a Végfelhasználó által okozott kár súlyosbítása, miután a lehetséges működési zavar vagy hiba már megnyilvánult;
- viii) bármilyen külső tényező, amely a Termék telepítése vagy használata során nem Esprinetnek tulajdonítható;
- ix) ha a Terméken található modell, sorozatszám vagy címke szándékosan hamisítva vagy eltávolítva lett;
- x) a frissítés telepítésének elmulasztása.

4.2. A jelen Szabvány Garancia nem terjed ki a nyilvánvaló, a Termék átvételekor azonnal észlelhető hibákra, sem a normál kopás miatt bekövetkező hibákra vagy működési zavarokra.

4.3. A jelen Szabvány Garancia kizárt, ha a törések, működési zavarok, hibák vagy hibák olyan termékek, alkatrészek vagy komponensek által okozott, amelyeket az Esprinet-től eltérő harmadik felek gyártottak, amelyekhez a Termék csatlakozik vagy amelyekkel egyébként használják.

## **5. A GARANCIA HASZNÁLATA**

5.1. A Szabvány Garancia az adott Termék megvásárlásával azonnal érvénybe lép. A Végfelhasználó közvetlenül kapcsolatba léphet az Esprinet-tel a [garancia@esprinet.com](mailto:garancia@esprinet.com) vagy [warranty@esprinet.com](mailto:warranty@esprinet.com) e-mail címen a Szabvány Garancia érvényesítése érdekében. A Szabvány Garancia egy Esprinet Engedélyezett Központon keresztül is kezelhető.

5.2. A Szabvány Garancia érvényesítéséhez a Végfelhasználónak rendelkeznie kell a Termék vásárlásáról szóló nyugta és/vagy számla és/vagy szállítólevél („DDT”) másolatával. Az Esprinet fenntartja a jogot, hogy megtagadja a Szabvány Garancia nyújtását, ha a Végfelhasználó nem nyújtja be legalább az egyik ilyen dokumentumot.

## **6. IDŐTARTAM**

6.1. A jelen Szabvány Garancia időtartama megegyezik a Jogi Garancia időtartamával (a „Garancia Időtartama”). Ezért a Végfelhasználó-szakember számára is két év időtartamú szabvány garancia áll rendelkezésre, amely megegyezik a fogyasztók számára előírt jogi garanciával.

6.2. A Garancia Időtartama a Termék megvásárlásának dátumától kezdődik, tehát a nyugta és/vagy a számla és/vagy a szállítólevél (DDT) dátumától.

6.3. Javítás vagy csere esetén az eredeti Garancia Időtartama továbbra is érvényben marad, amely nem tekinthető megújítottnak vagy meghosszabbítottnak.

6.4. A hibák érvényesítése iránti kereset a Termék megvásárlásától számított huszonhat hónapon belül (Garancia Időtartama + két hónap) elévül.

## **7. TERÜLETI HATÁLY**

7.1. A jelen garancia kizárólag a garanciális teljesítésekre vonatkozik Olaszország, Spanyolország és Portugália területén, és kizárólag a Celly márkájú termékekre vonatkozik.

## **8. ALKALMAZANDÓ JOG ÉS JOGHATÓSÁG**

8.1. A jelen Garancia Általános Feltételei az olasz jog hatálya alá tartoznak. Bármilyen vitás ügyben, amely a jelen feltételek értelmezéséből vagy alkalmazásából ered, kizárólag a Milánói Bíróság illetékes.

8.2. Fenntartjuk a Végfelhasználó-fogyasztók számára a lakóhelyük országának jogszabályai által előírt kedvezőbb és kötelező érvényű rendelkezések alkalmazását, különösen a vonatkozó jog, a garancia időtartama és a joghatóság tekintetében.



Ez a termék megfelel a 2011/65/EU-2015/863/EU (RoHS) irányelvnek. A termék CE jelöléssel rendelkezik, így megfelel az Európai Unió által megállapított biztonsági szabványoknak.

A Nilox® az Esprinet S.p.A. tulajdona. Minden márka a megfelelő tulajdonosok bejegyzett védjegye. Esprinet S.p.A., via Energy Park 20, 20871 Vimercate (MB) – Olaszország. Készült Kínában.

[www.nilox.com](http://www.nilox.com)

további információkért és kapcsolatokért: [contact@esprinet.com](mailto:contact@esprinet.com)